



ŠILD d.o.o.
Vukovar
Lokvanjski sokak 4/A2
OIB: 18659295015

Broj elektro projekta:
38/19

Zajednička oznaka projekta:
38/2019

INVESTITOR:

GRAD DONJI MIHOLJAC
VUKOVARSKA 1, DONJI MIHOLJAC
OIB: 49744793900

GRAĐEVINA:

JAVNA RASVJETA – SVETI ĐURAĐ

MJESTO GRADNJE:

SVETI ĐURAĐ, ULICA ANTUNA
RADIĆA, MATIJE GUPCA I ŠKOLSKA
K.Č. 412, 443, 1601/1, 1601/2, 1602, 1603,
1604, 1605, 1606, 1642, 1643,
K.O. SVETI ĐURAĐ

**OPĆI DOKUMENTI I
GLAVNI PROJEKT ELEKTROTEHNIČKI
PROJEKT
MAPA 1/1**

DIREKTORICA:
Sanja Anđelković, dipl. ing. el.

Projektant:
Sanja Anđelković, dipl. ing. el.
br. ovlaštenja: E 2133

Glavni projektant:
Sanja Anđelković, dipl.ing.el.
br.. ovlaštenja: E 2133

Mjesto i datum:
Vukovar,
studenj, 2019.



ŠILD d.o.o.
Vukovar

www.sild.hr

GRAĐEVINA:
JAVNA RASVJETA – SVETI ĐURAĐ
SVETI ĐURAĐ, ULICA ANTUNA RADIĆA,
MATIJE GUPCA I ŠKOLSKA

1 | Stranica

TD 38/19
STUDENI, 2019.

GRAĐEVINA: JAVNA RASVJETA – SVETI ĐURAĐ
INVESTITOR: GRAD DONJI MIHOLJAC, VUKOVARSKA 1, DONJI MIHOLJAC
MJESTO GRADNJE: SVETI ĐURAĐ, ULICA ANTUNA RADIĆA, MATIJE GUPCA I ŠKOLSKA
K.Č. 412, 443, 1601/1, 1601/2, 1602, 1603, 1604, 1605, 1606, 1642, 1643,
K.O. SVETI ĐURAĐ
DATUM: LISTOPAD, 2019.

SADRŽAJ GLAVNOG PROJEKTA

Zajednička oznaka projekta 38/2019

Glavni projektant: Sanja Anđelković, dipl.ing.el.

MAPA 1

OPĆI DOKUMENTI

GLAVNI PROJEKT – ELEKTROTEHNIČKI

Broj projekta: 38/19

Šild d.o.o., Lokvanjski sokak 4/A2, Vukovar

Projektant: Sanja Anđelković, dipl.ing.el.



ŠILD d.o.o.
Vukovar

www.sild.hr

GRAĐEVINA:
JAVNA RASVJETA – SVETI ĐURAĐ
SVETI ĐURAĐ, ULICA ANTUNA RADIĆA,
MATIJE GUPCA I ŠKOLSKA

2 | Stranica

TD 38/19
STUDENI, 2019.

GRAĐEVINA:	JAVNA RASVJETA – SVETI ĐURAĐ
INVESTITOR:	GRAD DONJI MIHOLJAC, VUKOVARSKA 1, DONJI MIHOLJAC
MJESTO GRADNJE:	SVETI ĐURAĐ, ULICA ANTUNA RADIĆA, MATIJE GUPCA I ŠKOLSKA K.Č. 412, 443, 1601/1, 1601/2, 1602, 1603, 1604, 1605, 1606, 1642, 1643, K.O. SVETI ĐURAĐ
GLAVNI PROJEKTANT:	SANJA ANĐELKOVIĆ, dipl. ing. el.
PROJEKTANT:	SANJA ANĐELKOVIĆ, dipl. ing. el.
NAZIV PROJEKTA:	ELEKTROTEHNIČKI - GLAVNI
DATUM:	STUDENI, 2019.
OZNAKA PROJEKTA:	38/19

SADRŽAJ MAPE 1

1. OPĆI DOKUMENTI

2. ELEKTROTEHNIČKI PROJEKT

Broj projekta: 36/19

ŠILD d.o.o., Vukovar, Lokvanjski sokak 4/A2

Projektantica: Sanja Anđelković, dipl.ing.el.



ŠILD d.o.o.
Vukovar

GRAĐEVINA:
JAVNA RASVJETA – SVETI ĐURAĐ
SVETI ĐURAĐ, ULICA ANTUNA RADIĆA,
MATIJE GUPCA I ŠKOLSKA

3 | Stranica

TD 38/19
STUDENI, 2019.

OPĆI DOKUMENTI



SADRŽAJ

OPĆI DIO

- Izvod iz sudskog registra
- Rješenje o imenovanju glavnog projektanta
- Izjava glavnog projektanta
- Izjava projektanta elektrotehničkog projekta
- Ugovor – Hrvatska elektroprivreda d.d. i Grad Donji Miholjac
- Geodetska podloga za građevine i zahvate u prostoru
- Izvadak iz zemljišne knjige
- RH državni inspektorat sanitarna inspekcija – Posebni uvjeti
- RH ministarstvo kulture, Uprava za zaštitu kulturne baštine Konzervatorski odjel u Osijeku – Posebni uvjeti zaštite nepokretnog kulturnog dobra
- Miholjački vodovod – Posebni uvjeti građenja
- Hrvatske vode - Obavijest
- HEP plin – Posebni uvjeti građenja
- HEP ODS – Posebni uvjeti
- Hrvatske ceste – Posebni uvjeti
- HAKOM – Posebni uvjeti gradnje

TEKSTUALNI DIO

1.00 TEHNIČKI OPIS

1. Općenito
2. Javna rasvjeta
3. Napajanje
4. Izvedba priključka javne rasvjete
5. Polaganje kabela u odnosu na druge instalacije
6. Zaštita radilišta
7. Vijek trajanja instalacije
8. Podaci za obračun komunalnog i vodnog doprinosa

2.00 PRORAČUNI

3.00 PRIKAZ TEHNIČKIH MJERA ZA PRIMJENU PROPISA I PRAVILA ZAŠTITE OD POŽARA

4.00 PROGRAM KONTROLE I OSIGURANJA KVALITETE

5.00 TROŠKOVNIK

6.00 POSEBNI TEHNIČKI UVJETI GOSPODARENJA GRAĐEVNIM OTPADOM

GRAFIČKI DIO

E.01 POZICIJE SVJETILJKI NA STUPOVIMA POSTOJEĆE NN MREŽE

E.02 PRIKAZ KRAKOVA POD KUTEM 5°

E.03 PRIKAZ MONTAŽE SVJETILJKE



REPUBLIKA HRVATSKA
TRGOVAČKI SUD U OSIJEKU

IZVADAK IZ SUDSKOG REGISTRA

SUBJEKT UPISA

MBS: G30026634

OIB: 18659295015

EUID: ERSR.030026634

TVRKA:

1 ŠILD d.o.o. za projektiranje, inženjering i izvođenje

1 ŠILD d.o.o. VUKOVAR

SJEDIŠTE/ADRESA:

3 Vukovar (Grad Vukovar)
Lokvański sokak 4/A2

PRAVNI OBLIK:

1 društvo s ograničenom odgovornošću

PREDMET POSLOVANJA:

- 1 45 - Građevinarstvo
- 1 51.1 - Posredovanje u trgovini (trgovina na veliko uz naknadu ili na ugovornoj osnovi)
- 1 51.2 - Trg. na veliko polj. sirovinama, živom stokom
- 1 51.3 - Trg. na veliko hranom, pićima, duhan. proizvod.
- 1 51.41 - Trgovina na veliko tekstilom
- 1 51.42 - Trgovina na veliko odjećom i obucom
- 1 51.43 - Trg. na veliko el. aparatima za kućanstvo, radio uređajima i tv uređajima
- 1 51.44 - Trg. na veliko staklom, tapetama, sepunima, porculanom, deterdžentima i ostalim proizvodima za čišćenje
- 1 51.45 - Trgovina na veliko parfemima i kozmetikom
- 1 51.47 - Trg. na veliko ostalim proizv. za kućanstvo
- 1 51.5 - Trg. na veliko nepolj. poluproizv., otpacima
- 1 51.6 - Trg. na veliko strojevima, opremom i priborom
- 1 51.7 - Ostala trgovina na veliko
- 1 52.1 - Trgovina na malo u nespecijaliziranim prod.
- 1 52.2 - Trg. na malo živežnim nam. u spec. prod.
- 1 52.33 - Trg. na malo kozmetičkim i toaletnim proizv.
- 1 52.41 - Trgovina na malo tekstilom
- 1 52.42 - Trgovina na malo odjevnim predmetima
- 1 52.43 - Trgovina na malo obucom i kožnim proizvodima
- 1 52.44 - Trgovina na malo namještajem, opremom za rasvjetu i proizvodima za kućanstvo, d.n.
- 1 52.45 - Trgovina na malo električnim aparatima za kućanstvo, radiouređajima i tv uređajima
- 1 52.46 - Trg. na malo željeznom robom, bojama, staklom, ostalim građevnim materijalom

D004, 2019-09-27 10:28:18

27-09-2019



REPUBLIKA HRVATSKA
TRGOVAČKI SUD U OSIJEKU

IZVADAK IZ SUDSKOG REGISTRA

SUBJEKT UPISA

PREDMET POSLOVANJA:

- 1 52.47 - Trgovina na malo knjigama i papirnatom robom, novinama, časopisima i pisacim priborom
- 1 52.48.1 - Trg. na malo uredskom opremom i računalima
- 1 52.48.2 - Trgovina na malo satovima
- 1 52.48.3 - Trgovina na malo sportskom opremom
- 1 52.48.4 - Trgovina na malo igrama i igračkama
- 1 52.48.5 - Trgovina na malo cvijećem
- 1 52.5 - Trg. na malo rabljenom robom u prodavaonicama
- 1 52.6 - Trgovina na malo izvan prodavaonica
- 1 * - Vanjska trgovina mot. vozilima
- 1 * - Posredovanje u vanjskoj trgovini
- 1 * - Vanjska trgovina polj. sirovinama, živom stokom
- 1 * - Vanjska trgovina hranom, pićima, duhan. proizvod.
- 1 * - Vanjska trgovina tekstilom
- 1 * - Vanjska trgovina odjećom i obucom
- 1 * - Vanjska trg. el. aparatima za kućanstvo
- 1 * - Vanjska trg. staklom, tapetama, sepunima
- 1 * - Vanjska trg. parfemima i kozmetikom
- 1 * - Vanjska trg. ostalim proizvodima za kućanstvo
- 1 * - Vanjska trg. nepolj. poluproizv., otpacima
- 1 * - Vanjska trg. strojevima, opremom i priborom
- 1 * - Ostala vanjska trgovina
- 1 * - Inženjering, projektni menadžment, tehničke djelatnosti
- 1 * - Izrada i izvedba projekata iz područja građevinarstva, elektrike, elektronike, rudarstva, kemije, mehanike i industrije
- 1 * - Izrada investicijske dokumentacije, izrada tehničke dokumentacije i tehnički nadzor
- 1 * - Inženjering na području niskogradnje, hidrogradnje, prometa, sistemski i sigurnosni inženjering
- 1 * - Zasnivanje i izrada nacerta - projektiranje zgrada
- 1 * - Nadzor nad gradnjom
- 1 * - Izrada parcelacijskih elaborata
- 3 * - računalne i srodne djelatnosti
- 3 * - usluge dizajna, izrade i održavanja internet stranica
- 3 * - izrada web stranica i organiziranje prodaje putem istih
- 3 * - web dizajn
- 3 * - instaliranje, popravak i održavanje računalne opreme
- 3 * - izrada računalnih programa
- 3 * - proizvodnja računala
- 3 * - popravak računala i komunikacijske opreme
- 3 * - obrada i prijenos podataka
- 3 * - održavanje računalne opreme, izrada računalnih programa, te organiziranje interakcijskih programa, pružanje usluga informacijskog društva
- 3 * - organiziranje seminara, kongresa i tečajeva

D004, 2019-09-27 10:28:18

27-09-2019



SUBJEKT UPISA

PREDMET POSLOVANJA:

- 3 * savjetovanja, koncerata, revlija, izložbi
- savjetovanja u vezi s poslovanjem i upravljanjem, osim pravnog
- 3 * promidžba (reklama i propaganda)
- 3 * energetsko certificiranje za jedinstavne i složene tehničke sustave u zgradarstvu

OSNIVAČI/ČLANOVI DRUŠTVA:

- 3 Sanja Anđelković, OIB: 58365949190
Vukovar, Dragutinina Renarića 8
- 3 - član društva

OSOBE OVLAŠTENE ZA ZASTUPANJE:

- 3 Sanja Anđelković, OIB: 58365949190
Vukovar, Dragutinina Renarića 8
- 3 - član uprave
- 3 - direktor, zastupa društvo pojedinačno i samostalno
- 3 - (imenovana dana 19. travanj, 2013. g.)
- 4 BRANKA ŠILD, OIB: 22556791187
Vukovar, ŽUPANIJSKA 106
- 3 - prokurist
- 3 - (imenovana dana 19. travanj, 2013. g.)
- 3 Josipa Tadić, OIB: 26376946201
Vukovar, Svetog Bone 22
- 3 - prokurist
- 3 - (imenovana dana 19. travanj, 2013. g.)

TEMELJNI KAPITAL:

- 1 22.400,00 kuna

PRAVNI ODNOSI:

Osnivački akt:

- 1 Izjava o osnivanju d.o.o. od 23.05.1996.
- 2 Izjavom od 10.09.1999. godine o izmjeni Izjave od 23.V.1996.godine izmjenjen je članak 13. te je za direktora društva imenovana Branka Šild iz Vukovara, umjesto JOSIFE TADIĆ, izmjenjen je čl.14. tako da se umjesto zastupnika BRANKE ŠILD imenuje JOSIPA TADIĆ u svojstvu zastupnika. Odlukom jedinog člana društva od 19. travanj, 2013. godine izmijenjena je izjava o osnivanju i to: članak 1., koji se odnosi na člana društva, članak 4., koji se odnosi na sjedište društva, članak 5., koji se odnosi na predmet poslovanja društva, članak 12. i članak 14., koji se odnosi na upravu društva i članak 13. koji se odnosi na prokure.

SUBJEKT UPISA

FINANCIJSKA IZVJEŠĆA:

Predano God. Za razdoblje Vrsta izvještaja
eu 28.06.19 2018 01.01.18 - 31.12.18 GFI-POD izvještaj

Upise u glavnu knjigu proveli su:

RBU Tt	Datum	Naziv suda
0001 Tt-96/330-2	29.05.1996	Trgovački sud u Osijeku
0002 Tt-99/1110-2	28.09.1999	Trgovački sud u Osijeku
0003 Tt-13/1811-4	20.05.2013	Trgovački sud u Osijeku
0004 Tt-19/2908-1	10.05.2019	Trgovački sud u Osijeku
eu /	25.11.2009	elektronički upis
eu /	25.03.2010	elektronički upis
eu /	31.03.2011	elektronički upis
eu /	29.03.2012	elektronički upis
eu /	18.03.2013	elektronički upis
eu /	26.02.2014	elektronički upis
eu /	16.03.2015	elektronički upis
eu /	21.03.2016	elektronički upis
eu /	02.05.2017	elektronički upis
eu /	15.03.2018	elektronički upis
eu /	28.06.2019	elektronički upis

U Osijeku, 27. rujna 2019.

Ovlaštena osoba

OVAJ IZVADAK VJERAN JE IZVORNIKU
BROJ UPISNIKA POD KOJIM JE IZVADAK
IZDAN R3-180419-2





ŠILD d.o.o.
Vukovar

www.sild.hr

GRAĐEVINA:
JAVNA RASVJETA – SVETI ĐURAĐ
SVETI ĐURAĐ, ULICA ANTUNA RADIĆA,
MATIJE GUPCA I ŠKOLSKA

7 | Stranica

TD 38/19
STUDENI, 2019.

Temeljem čl. 52. stavka 1. i 4. Zakona o gradnji (Narodne novine br. 153/13, 20/17, 39/19) poduzeće ŠILD d.o.o. iz Vukovara, Lokvanjski sokak 4/A2 donosi sljedeće rješenje

RJEŠENJE O IMENOVANJU GLAVNOG PROJEKTANTA

ovlaštena inženjerka elektrotehnike SANJA ANĐELKOVIĆ, dipl.ing.el. određuje se glavnim projektantom pri izradi glavnog projekta predmetne građevine:

Građevina: JAVNA RASVJETA – SVETI ĐURAĐ

Mjesto gradnje: SVETI ĐURAĐ, ULICA ANTUNA RADIĆA, MATIJE GUPCA I ŠKOLSKA
K.Č. 412, 443, 1601/1, 1601/2, 1602, 1603, 1604, 1605, 1606, 1642, 1643, K.O. SVETI ĐURAĐ

Investitor: GRAD DONJI MIHOLJAC, VUKOVARSKA 1, DONJI MIHOLJAC

ZOP 38/2019

Ovlaštena inženjerka elektrotehnike Sanja Anđelković, dipl.ing.el., je upisana u Imenik ovlaštenih inženjera elektrotehnike Hrvatske komore inženjera elektrotehnike pod rednim brojem E 2133, klasa: UP/I-310-34/07-01/2133, urbroj: 314-05-07-1, od 03. rujna 2007. godine.

Glavni projektant je odgovoran za cjelovitost i međusobnu usklađenost svih projekata u kontekstu glavnog projekta predmetne građevine.

U Vukovaru, travanj, 2019. godine

Za Šild d.o.o.
Sanja Anđelković, dipl. ing. el.

ŠILD d.o.o.
za projektiranje,
inženjering i izvođenje

Temeljem čl. 51. stavka 2. Zakona o gradnji (Narodne novine br. 153/13, 20/17, 39/19) za

Građevina: JAVNA RASVJETA – SVETI ĐURAĐ

Mjesto gradnje: SVETI ĐURAĐ, ULICA ANTUNA RADIĆA, MATIJE GUPCA I ŠKOLSKA
K.Č. 412, 443, 1601/1, 1601/2, 1602, 1603, 1604, 1605, 1606, 1642, 1643, K.O. SVETI ĐURAĐ

Investitor: GRAD DONJI MIHOLJAC, VUKOVARSKA 1, DONJI MIHOLJAC

Tehnički dnevnik: 38/19

dajem

**IZJAVU O USKLAĐENOSTI
GLAVNOG PROJEKTA S PROSTORNIM PLANOM, POSEBNIM UVJETIMA I S
ODREDBAMA POSEBNIH ZAKONA I PROPISA**

da je ovaj glavni projekt izrađen u skladu s Prostornim planom uređenja Grada - Donji Miholjac (Službeni glasnik Grada Donjeg Miholjca br. 12/05, 02/12, 08/15, 06/19) te odredbama sljedećih Zakona i Propisa:

1. Zakon o prostornom uređenju (NN br. 153/13, 65/17, 114/18, 39/19)
2. Zakon o gradnji (NN br. 153/13, 20/17, 39/19)
3. Zakon o normizaciji (NN br. 80/13)
4. Zakon o građevnim proizvodima (NN br. 76/13., 30/14. i 130/17.)
5. Zakon o poslovima i djelatnostima prostornog uređenja i gradnje (NN br. 78/15, 118/18)
6. Tehnički propis za niskonaponske električne instalacije (NN br. 5/10)
7. Zakon o zaštiti na radu (NN br. 71/14, 118/14, 154/14, 94/18, 96/18)
8. Zakon o zaštiti od požara (NN RH 92/10)
9. Izdani Posebni uvjeti građenja javnopravnih tijela i/ili osoba

Glavni projektant: Sanja Anđelković, dipl. ing. el.
Rješenje broj: E 2133



SANJA ANĐELKOVIĆ
dipl.ing.el.
E 2133 OVLASTENI INŽENJER
ELEKTROTEHNIKE

Vukovar, studeni, 2019.g.



ŠILD d.o.o.
Vukovar

www.sild.hr

GRAĐEVINA:
JAVNA RASVJETA – SVETI ĐURAĐ
SVETI ĐURAĐ, ULICA ANTUNA RADIĆA,
MATIJE GUPCA I ŠKOLSKA

9 | Stranica

TD 38/19
STUDENI, 2019.

Temeljem čl. 51. stavka 2. Zakona o gradnji (Narodne novine br. 153/13, 20/17, 39/19) za

Građevina: JAVNA RASVJETA – SVETI ĐURAĐ

Mjesto gradnje: SVETI ĐURAĐ, ULICA ANTUNA RADIĆA, MATIJE GUPCA I ŠKOLSKA
K.Č. 412, 443, 1601/1, 1601/2, 1602, 1603, 1604, 1605, 1606, 1642, 1643, K.O. SVETI ĐURAĐ

Investitor: GRAD DONJI MIHOLJAC, VUKOVARSKA 1, DONJI MIHOLJAC

Tehnički dnevnik: 38/19

dajem

**IZJAVU O USKLAĐENOSTI
ELEKTROTEHNIČKOG PROJEKTA S PROSTORNIM PLANOM, POSEBNIM
UVJETIMA I S ODREDBAMA POSEBNIH ZAKONA I PROPISA**

da je ovaj glavni projekt izrađen u skladu s Prostornim planom uređenja Grada - Donji Miholjac (Službeni glasnik Grada Donjeg Miholjca br. 12/05, 02/12, 08/15, 06/19) te odredbama sljedećih Zakona i Propisa:

1. Zakon o prostornom uređenju (NN br. 153/13, 65/17, 114/18, 39/19)
2. Zakon o gradnji (NN br. 153/13, 20/17, 39/19)
3. Zakon o normizaciji (NN br. 80/13)
4. Zakon o građevnim proizvodima (NN br. 76/13., 30/14. i 130/17.)
5. Zakon o poslovima i djelatnostima prostornog uređenja i gradnje (NN br. 78/15, 118/18)
6. Tehnički propis za niskonaponske električne instalacije (NN br. 5/10)
7. Zakon o zaštiti na radu (NN br. 71/14, 118/14, 154/14, 94/18, 96/18)
8. Zakon o zaštiti od požara (NN RH 92/10)
9. Izdani Posebni uvjeti građenja javnopravnih tijela i/ili osoba

Glavni projektant: Sanja Anđelković, dipl. ing. el.
Rješenje broj: E 2133



Vukovar, studeni, 2019.g.

HRVATSKA ELEKTROPRIVREDA d.d., Ulica Grada Vukovara 37, Zagreb, OIB: 28921978587, zastupana po punomoćniku, direktoru Elektroslovanije Osijek, Danijelu Iliću, dipl. oec. (Investitor niskonaponske mreže)

i

Grad Donji Miholjac, Vukovarska 1/I, 31 540 Donji Miholjac, OIB:49744793900, zastupana po gradonačelniku Goranu Aladiću, dipl. oec. (Investitor javne rasvjete)

sklopili su:

UGOVOR

o zajedničkom ulaganju, izgradnji i načinu korištenja niskonaponske mreže i javne rasvjete u naselju SVETI ĐURAĐ

Članak 1.

Ugovorne strane ovim ugovorom definiraju sudjelovanje u financiranju izgradnje niskonaponske mreže i javne rasvjete u naselju Sveti Đurađ, dinamiku izgradnje i način njihove uporabe nakon izgradnje.

Članak 2.

Pod javnom rasvjetom podrazumijevaju se rasvjetna tijela s lukovima, vodičima i spojnom opremom te priključni kabeli odnosno, kabelska niskonaponska mreža namijenjena javnoj rasvjeti. Pod niskonaponskom mrežom podrazumijevaju se kabelska niskonaponska mreža, betonski stupovi, spojna i ovjesna oprema na stupovima i vodiči namijenjeni funkciji niskonaponske mreže.

Članak 3.

Investitor niskonaponske mreže ishodio je Građevinsku dozvolu za izgradnju:

- NN mreža Sveti Đurađ izvod prema Donjem Miholjcu KLASA: UP/I-361-03/17-01/000071 URBROJ: 2158/1-01-13-01/16-17-0002 izdanu u Donjem Miholjcu 06.03.2017.g.
- Niskonaponska mreža Sveti Đurađ ulice Antuna Radića, Matije Gupca i Školska KLASA: UP/I-361-03/17-01/000554 URBROJ: 2158/1-01-13-01/18-17-0002 izdanu u Donjem Miholjcu 23.11.2017.g.

Investitor javne rasvjete dužan je prije početka građenja ishoditi građevinsku dozvolu za izgradnju javne rasvjete na betonskim stupovima niskonaponske mreže u naselju Sveti Đurađ.

Članak 4.

Sveukupni iznos sudjelovanja Grada Donjeg Miholjca u sufinanciranju izgradnje niskonaponske mreže za potrebe javne rasvjete iznosi 224.654,96 kn (uz obvezu plaćanja PDV-a u iznosu od 56.163,74 kn). Investitor niskonaponske mreže je sukladno Glavnom projektu i svom poslovnom planu za 2018. godinu osigurao sredstva koja se odnose na financiranje izgradnje niskonaponske mreže, u skladu s glavnim projektima naziva: NN mreža Sveti Đurađ izvod prema D. Miholjcu, broj 196/16, od mjeseca kolovoza 2016.godine i Niskonaponska mreža Sveti Đurađ ulice Antuna Radića, Matije Gupca i Školska, broj 8/17, od mjeseca lipnja 2017.godine.

Članak 5.

Grad Donji Miholjac obvezuje se iznos iz čl. 4. ovog ugovora platiti na 10 jednakih rata u iznosu od 22.465,50 (uz obvezu plaćanja PDV-a u iznosu od 5.616,37 kn) na žiro-račun investitora: IBAN 2523900011400023895 kod HPB d.d., prema sljedećoj dinamici prvi obrok u veljači 2018.g., a zadnji obrok u studenom 2018.g.

Članak 6.

Strane su suglasne da će se nakon puštanja u pogon niskonaponske mreže ista voditi kao imovina Hrvatske elektroprivrede d.d. čime ona stječe isključiva prava i obveze glede korištenja, održavanja i vlasništva, a Grad Donji Miholjac stječe pravo korištenja, održavanja i vlasništva javne rasvjete.

Članak 7.

Strane su suglasne da Investitor javne rasvjete neće pristupiti izgradnji javne rasvjete prije nego što Investitor niskonaponske mreže ishodi uporabnu dozvolu za niskonaponsku mrežu.

Članak 8.

Strane su suglasne da će se javna rasvjeta priključiti na mrežu niskog napona u roku od 30 dana nakon što se ispune svi uvjeti iz članka 2. do članka 5., a koji se odnose na Investitora javne rasvjete.

Članak 9.

Hrvatska elektroprivreda d.d. daje trajno pravo uporabe svih stupova na kojima će se montirati svjetiljke javne rasvjete i vodiča namijenjenih javnoj rasveti, bez naknade i na neodređeno vrijeme dok postoji niskonaponska mreža.

Članak 10.

Ovaj Ugovor stupa na pravnu snagu njegovim potpisivanjem.

Članak 11.

Sve sporove iz ovog ugovora stranke će rješavati mirnim putem, a u suprotnom nadležan je stvarno nadležni sud u Osijeku.

Članak 12.

Ovaj Ugovor sastavljen je u 6 (šest) istovjetnih i jednakih primjeraka od kojih 3 (tri) za HEP d.d., a 3 (tri) za Grad Donji Miholjac.

U D. Miholjcu, _____

Grad Donji Miholjac
Gradonačelnik

Goran Aladić, dipl. oec.



U Osijeku, 06.02.2018.



Hrvatska elektroprivreda d.d.
Punomoćnik

Danijel Ilić, dipl. oec.

HRVATSKA ELEKTROPRIVREDA d.d.
ZAGREB 15
DISTRIBUCIJSKO PODRUČJE
ELEKTROSLAVONIJA OSIJEK

REPUBLIKA HRVATSKA OSJEČKO-BARANJSKA ŽUPANIJA GRAD DOMI MIHOLIĆ GLAVNA UPRAVA		
Primljeno: 20.02.2018.	Org. jed.	
Klasifikacija: 560-02/18-01/1		
Urudžbeni broj: 1271-18-1	Pril.	Vrij.

HEP - Operator distribucijskog sustava d.o.o.
ELEKTROPRIVODNJA OSJEK
Služba za potporne poslove
Odjel za pravne poslove
Ugovor br. 14/18
Pregledan dana 29.1.18.
Potpis

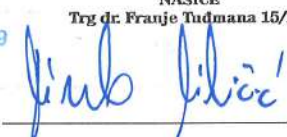
<p>GeoSpot d.o.o. za geodetske usluge Trg dr. Franje Tuđmana 15/1/1, Našice, OIB: 2635 5820 765 Tel: (031) 638-274, Fax: (031) 638-275 Mob: 098 529 213, e-mail: dinko.mikicic@yahoo.com</p>	
<p>Naručitelj: Grad Donji Miholjac Vukovarska I, Donji Miholjac OIB : 49744793900</p>	
<p>Naziv građevine : IZGRADNJA JAVNE RASVJETE U MJESTU SVETI ĐURAĐ NA k.č.br. 412, 443, 1601/1, 1601/2, 1602, 1603, 1604, 1605, 1606, 1642, 1643 U k.o. Sveti Đurađ</p>	
<p>Vrsta projekta : GEODETSKA PODLOGA ZA GRAĐEVINE I ZAHVATE U PROSTORU Katastarska općina : 305 324 Sveti Đurađ kč.br. 412, 443, 1601/1, 1601/2, 1602, 1603, 1604, 1605, 1606, 1642, 1643</p>	<p>Zajednička oznaka projekta : 38/2019 Razina projekta : Glavni elektrotehnički projekt Oznaka prema upisniku : 90/2019</p>
<p>Projektantski ured : ŠILD d.o.o. Lokvanjski sokak 4/A2 32000 VUKOVAR tel :032/442 027 Glavni projektant : Sanja Anđelković, dipl.ing.el.</p>	<p>Ovjerava : PUK Osijek Odjel za katastar nekretnina Donji Miholjac REPUBLIKA HRVATSKA DRŽAVNA GEODETSKA UPRAVA Područni ured za katastar Osijek Odjel za katastar nekretnina Donji Miholjac KLASA: 936-03/19-02/12 URBROJ: 541-23-07/7-19-2 U Donjem Miholjcu, 24.10.2019. Potvrđuje se da je na ovoj podlozi katastarski plan pravilno uklopljen u orto-foto kartu i služi svrsi za koju je izrađena Ovlaštena osoba: Voditelj odjela: Tomislav Mađarić, dipl.ing.geod.  (Tomislav Mađarić, dipl.ing.geod)</p>
<p>Ovlašteni inženjer geodezije: <u>Direktor Geospot d.o.o.:</u>  Dinko Mikičić mag.ing.geod. et ge. Ovlašteni inženjer geodezije GeoSpot d.o.o. Našice Gep 1039  Dinko Mikičić, mag.ing.geod.et.geoinf.</p>	<p>GeoSpot d.o.o. NAŠICE Trg dr. Franje Tuđmana 15/1/1  Dinko Mikičić</p>
<p>Mjesto i datum : Našice, 04. listopada 2019.godine</p>	

SADRŽAJ GEODETSKE PODLOGE

1. Suglasnost Državne Geodetske Uprave
2. Tehničko izvješće
3. Geodetska podloga za građevine i zahvate u prostoru
4. Preklop DKP-a na ortofoto kartu
5. Popis koordinata lomnih točaka građevine
6. Popis vlasnika nekretnina u zahvatu
7. Digitalni zapis - CD



REPUBLIKA HRVATSKA
DRŽAVNA GEODETSKA UPRAVA
PODRUČNI URED ZA KATASTAR OSIJEK
ODJEL ZA KATASTAR NEKRETNINA DONJI MIHOLJAC

KLASA: 935-12/19-02/51

URBROJ: 541-23-07/6-19-1

DONJI MIHOLJAC, 14.05.2019.

Temeljem čl. 16. stavka 1. Pravilnika o određivanju visine stvarnih troškova uporabe podataka dokumentacije državne izmjere i katastra nekretnina (»Narodne novine«, br. 59/18) dolje potpisani GEOSPOT d.o.o. za usluge, OIB:26355820765, TRG DR. FRANJE TUĐMANA 15I/I, 31500 Našice, Hrvatska, daje sljedeću

IZJAVU

Izjavljujem da sam od Državne geodetske uprave preuzeo

- Izvoz iz plana katastra infrastrukture k.o.Sveti Đurad, k.č.br. 408, 412, 443, 1577, 1601/2, 1639
- Izvoz iz geodetsko-tehničkog dijela katastarskog operata:
K.o.: SVETI ĐURAD, katastarske čestice: 443, 408, 1601/2, 1577, 412, 1639. Broj katastarskih čestica: 6.

Preuzeti podaci bit će korišteni isključivo u svrhu Izrada geodetskih elaborata.

Upoznati smo s činjenicom da smo preuzimanjem stekli pravo uporabe podataka za odobrenu svrhu/posao, te nam ni na koji način nije preneseno pravo vlasništva nad podacima.

Poznato nam je da je svako umnožavanje, davanje dobivenih podataka na uporabu drugim osobama kao i uporaba istih u druge svrhe osim za svrhu za koju su izdani, kažnjivo u smislu čl. 183. Zakona o državnoj izmjeri i katastru nekretnina (»Narodne novine«, br. 112/18) .

Izdao/la: Josip Vinković, geodetski tehničar
stručni referent za geodetske poslove



Odgovorna osoba korisnika:

 
Dinko Mikičić
mag.ing.geod. et geoinf.
Ovlašteni inženjer geodezije
GeoSpot d.o.o.
Našice

Geo 1039



REPUBLIKA HRVATSKA
DRŽAVNA GEODETSKA UPRAVA
SREDIŠNJI URED

10000 Zagreb, Gruška 20
Tel.: 01/6165 - 404, fax: 01/6165 - 484

KLASA: UP/I-930-03/16-02/38
URBROJ: 541-06-01/6-16-3
Zagreb, 23.05.2016.

Na temelju odredbe članka 10. stavka 1. i članka 90. stavka 1. Zakona o obavljanju geodetske djelatnosti (NN 152/08, 61/11 i 56/13) i odredbe članka 2. Pravilnika o uvjetima i mjerilima za davanje i oduzimanje suglasnosti za obavljanje poslova državne izmjere i katastra nekretnina (NN 105/07 i 116/07), a u svezi s odredbom članka 23. i 96. Zakona o općem upravnom postupku (NN 47/09), ravnatelj Državne geodetske uprave donosi:

RJEŠENJE

1. Trgovačkom društvu **GEOSPOT d.o.o.** za usluge, Našice, Trg dr. Franje Tuđmana 15/I/1, **OIB:** 26355820765

daje se suglasnost

za obavljanje stručnih geodetskih poslova (djelatnosti) iz članka 9. stavka 2. točke:

12. izradu parcelacijskih i drugih geodetskih elaborata katastra zemljišta,
 13. izradu parcelacijskih i drugih geodetskih elaborata katastra nekretnina,
 14. izradu parcelacijskih i drugih geodetskih elaborata za potrebe pojedinačnog prevođenja katastarskih čestica katastra zemljišta u katastarske čestice katastra nekretnina,
 15. izradu elaborata katastra vodova i stručne geodetske poslove za potrebe pružanja geodetskih usluga,
 16. tehničko vođenje katastra vodova,
 17. izradu posebnih geodetskih podloga za potrebe izrade dokumenata i akata prostornog uređenja,
 18. izradu posebnih geodetskih podloga za potrebe projektiranja,
 19. izradu geodetskih elaborata stanja građevine prije rekonstrukcije,
 20. izradu geodetskoga projekta,
 21. iskolčenje građevina i izradu elaborata iskolčenja građevine,
 22. izradu geodetskog situacijskog nacrtu izgrađene građevine,
 23. geodetsko praćenje građevine u gradnji i izradu elaborata geodetskog praćenja,
 24. praćenje pomaka građevine u njezinom održavanju i izradu elaborata geodetskog praćenja,
 27. izradu posebnih geodetskih podloga za zaštićena i šticećena područja,
- Zakona o obavljanju geodetske djelatnosti.

2. Suglasnost iz točke 1. ovog rješenja upisat će se u Evidenciju suglasnosti koju vodi Državna geodetska uprava.

Obrazloženje

Trgovačko društvo GEOSPOT d.o.o. za usluge, Našice, Trg dr. Franje Tuđmana 15/I/1, dostavilo je sukladno odredbi članka 4. Pravilnika ovoj Upravi dana 05.05.2016.godine zahtjev za izdavanje suglasnosti za obavljanje stručnih geodetskih poslova (djelatnosti) iz članka 9. stavka 2. točke 12.-24. i 27. Zakona o obavljanju geodetske djelatnosti.

Zahtjevu za dobivanje suglasnosti priloženi su svi dokazi o ispunjavanju uvjeta propisani u članku 2. stavak 1., 2., 3. i 4. Pravilnika.

Zahtjev je osnovan.

U provedenom postupku utvrđeno je:

- da trgovačko društvo GEOSPOT d.o.o. za usluge, Našice, Trg dr. Franje Tuđmana 15/I/1, ima registrirane djelatnosti iz točke 1. ovog rješenja na trgovačkom sudu što je utvrđeno uvidom u Rješenje Trgovačkog suda u Zagrebu od 02.12.2015. godine.

- da je u trgovačkom društvu GEOSPOT d.o.o. za usluge, Našice, Trg dr. Franje Tuđmana 15/I/1 zaposlen na neodređeno vrijeme s punim radnim vremenom **ovlašteni inženjer geodezije DINKO MIKIČIĆ, mag.ing.geod. et geoinf., OIB:03472937303**, koji sukladno odredbi članka 7. stavka 1. Zakona o obavljanju geodetske djelatnosti **stručne geodetske poslove može obavljati u svojstvu odgovorne osobe**, što je utvrđeno uvidom u Potvrdu Hrvatskog zavoda za mirovinsko osiguranje Klasa: 034-04/16-03/6, Urbroj:341-12-05/8-16-11538 od 06.04.2016. godine i Potvrdu Hrvatske komore ovlaštenih inženjera geodezije o upisu u Imenik ovlaštenih inženjera geodezije pod upisnim brojem 1039, Klasa: 936-05/16-03/1, Urbroj: 507-02-02-16-193 od 20.04.2016. godine,

- da je u trgovačkom društvu GEOSPOT d.o.o. za usluge, Našice, Trg dr. Franje Tuđmana 15/I/1, zaposlen **ALEN DEDAJ, geod.teh.,OIB:03503470191**, koji sukladno odredbi članka 7. stavka 2. Zakona o obavljanju geodetske djelatnosti **stručne geodetske poslove može obavljati u svojstvu suradnika ovlaštenog inženjera geodezije**, što je utvrđeno uvidom u Prijavu o zaposlenju Hrvatskog zavoda za mirovinsko osiguranje Klasa: 034-04/16-03/6, Urbroj:341-12-05/8-16-11453 od 06.04.2016. godine i Potvrdu Hrvatske komore ovlaštenih inženjera geodezije o upisu u Evidenciju stručnih suradnika i suradnika ovlaštenih inženjera geodezije Klasa: 936-08/16-03/1, Urbroj: 507-02-02-16-8 od 20.04.2016. godine,

- da je u trgovačkom društvu GEOSPOT d.o.o. za usluge, Našice, Trg dr. Franje Tuđmana 15/I/1, zaposlena **JELENA JANESKI, geod.teh.,OIB:03519310768**, koja sukladno odredbi članka 7. stavka 2. Zakona o obavljanju geodetske djelatnosti **stručne geodetske poslove može obavljati u svojstvu suradnika ovlaštenog inženjera geodezije**, što je utvrđeno uvidom u Prijavu o zaposlenju Hrvatskog zavoda za mirovinsko osiguranje Klasa: 034-04/16-03/6, Urbroj:341-12-05/8-16-11450 od 06.04.2016. godine i Potvrdu Hrvatske komore ovlaštenih inženjera geodezije o upisu u Evidenciju stručnih suradnika i suradnika ovlaštenih inženjera geodezije Klasa: 936-08/16-03/1, Urbroj: 507-02-02-16-9 od 20.04.2016. godine,

- da je u trgovačkom društvu GEOSPOT d.o.o. za usluge, Našice, Trg dr. Franje Tuđmana 15/I/1, zaposlen **TOMISLAV FALAŠTA, geod.teh.,OIB:03472904136**, koji sukladno odredbi članka 7. stavka 2. Zakona o obavljanju geodetske djelatnosti **stručne**

geodetske poslove može obavljati u svojstvu suradnika ovlaštenog inženjera geodezije, što je utvrđeno uvidom u Prijavu o zaposlenju Hrvatskog zavoda za mirovinsko osiguranje Klasa: 034-04/16-03/6, Urbroj:341-12-05/8-16-11448 od 06.04.2016. godine i Potvrdu Hrvatske komore ovlaštenih inženjera geodezije o upisu u Evidenciju stručnih suradnika i suradnika ovlaštenih inženjera geodezije Klasa: 936-08/16-03/1, Urbroj: 507-02-02-16-7 od 20.04.2016. godine,

- da je trgovačko društvo GEOSPOT d.o.o. za usluge, Našice, Trg dr. Franje Tuđmana 15/I/1 raspolaže opremom kojom će obavljati stručne geodetske poslove iz točke 1. ovog rješenja što je utvrđeno uvidom u Potvrdu nadležne službe ove Uprave, Tehnička opremljenost-minimalna geodetska oprema- Klasa: 930-03/16-02/38, Urbroj:541-03-04-03/1-16-2 od 23.05.2016. godine.

-da je trgovačko društvo GEOSPOT d.o.o. za usluge, Našice, Trg dr. Franje Tuđmana 15/I/1 korisnik prostora u kojem ima poslovno sjedište na adresi Našice, Trg dr. Franje Tuđmana15/I/1 što je utvrđeno uvidom u Ugovor o najmu dijela poslovnog prostora, te geodetske i informatičke opreme sklopljen između EXPERT d.o.o. kao najmodavca i GEOSPOT d.o.o. za usluge, Našice, Trg dr. Franje Tuđmana15/I/1 kao najmoprimeca od 01.05.2016. godine.

- da trgovačko društvo GEOSPOT d.o.o. za usluge, Našice, Trg dr. Franje Tuđmana 15/I/1 raspolaže opremom koja omogućava pregled dokumentacije na računalu i komunikaciju elektroničkom poštom putem e-mail adrese: dinko.mikicic@yahoo.com

U provedenom postupku provjere ispunjenja uvjeta za davanje suglasnosti pravnim osobama propisanih člankom 2. Pravilnika, utvrđeno je da trgovačko društvo GEOSPOT d.o.o. za usluge, Našice, Trg dr. Franje Tuđmana15/I/1 ispunjava uvjete za dobivanje suglasnosti za obavljanje stručnih geodetskih poslova navedenih u točki 1. izreke ovog rješenja.

Sukladno odredbi članka 8. Pravilnika o uvjetima i mjerilima za davanje i oduzimanje suglasnosti za obavljanje poslova državne izmjere i katastra nekretnina (NN 105/07 i 116/07), trgovačko društvo GEOSPOT d.o.o. za usluge, Našice, Trg dr. Franje Tuđmana15/I/1 upisat će se u Evidenciju suglasnosti koju vodi Državna geodetska uprava.

Temeljem navedenog i utvrđenog činjeničnog stanja odlučeno je kao u izreci ovog rješenja.

Za izdavanje ovog rješenja uplaćena je upravna pristojba po tarifnim brojevima 1. i 2. Tarife upravnih pristojbi, koja je sastavni dio Zakona o upravnim pristojbama („Narodne novine“ br. 8/96, 77/96 – U. o izm. tarife, 95/97, 131/97, 68/98, 66/99 – Uredba o izm. tarife, 145/99 – Uredba o izm. tarife, 30/00, 116/00 – Uredba o izm. tarife, 163/03, 17/04, 110/04 – Uredba o izm. Tarife i 141/04 – Uredba o izmjeni tarife, 150/05, 153/05 – Uredba o izmjeni tarife, 129/06 – Uredba o izmjeni tarife i 117/07 – Uredba o izmjeni tarife i 25/08 - Uredba o izmjeni tarife, 60/08 – Zakon o izmjenama i dopunama Zakona o upravnim pristojbama, 20/10 - Zakon o izmjenama i dopunama Zakona o upravnim pristojbama, 69/10 - Uredba o izmjenama tarife zakona o upravnim pristojbama, 126/11- Uredba o izmjenama tarife upravnih pristojbi iz zakona o upravnim pristojbama, 112/12 – Uredba o izmjeni Tarife upravnih pristojbi Zakona o upravnim pristojbama, 19/13 – Uredba o izmjeni Tarife Zakona o upravnim pristojbama, 80/13 - Zakon o izmjenama i dopunama Zakona o upravnim pristojbama, 40/14 U. o izm. Tarife, 69/14 U. o izm. Tarife, 87/14 U. o izm. Tarife, 94/14 U. o izm. Tarife upravnih pristojbi Zakona o upravnim pristojbama), u ukupnom iznosu od 70,00 kn u državnim biljezima.

Pouka o pravnom lijeku:

Protiv ovog rješenja žalba nije dopuštena, ali se može pokrenuti upravni spor podnošenjem tužbe Upravnom sudu Republike Hrvatske, u roku od 30 dana od primitka ovog rješenja.



Dostaviti:

1. GEOSPOT d.o.o., 31 500 Našice, Trg dr. Franje Tuđmana 15/1/1, u 2 (dva) primjerka radi dostave Trgovačkom sudu
2. Hrvatska komora ovlaštenih inženjera geodezije
3. Državna geodetska uprava, Odjel geodetske inspekcije
4. Evidencija suglasnosti
5. Pismohrana



REPUBLIKA HRVATSKA
DRŽAVNA GEODETSKA UPRAVA
SREDIŠNJI URED

10000 Zagreb, Gruška 20
Tel: 01/6165-404, fax: 01/6165-484

KLASA: UP/I 930-03/18-03/65

URBROJ: 541-07-01/1-18-2

Zagreb, 24.09.2018.

Na temelju članka 19. stavka 6. Zakona o obavljanju geodetske djelatnosti ("Narodne novine", br. 25/18), a u vezi s člankom 23. Zakona o općem upravnom postupku ("Narodne novine", br. 47/09), ravnatelj Državne geodetske uprave donosi

RJEŠENJE

1. **Ovlaštenom inženjeru geodezije Dinko Mikičić, mag.ing.geod. et geoinf., OIB: 39890520194, koji stručne geodetske poslove obavlja u trgovačkom društvu GeoSpot društvo s ograničenom odgovornošću za usluge, Našice, Trg dr. Franje Tuđmana 15/I/1, OIB: 26355820765**

izdaje se suglasnost

za obavljanje stručnih geodetskih poslova iz članka 5. stavaka 4., 5. i 6. Zakona o obavljanju geodetske djelatnosti i to za: **stručne geodetske poslove za potrebe održavanja katastra zemljišta i katastra nekretnina, stručne geodetske poslove za potrebe katastra infrastrukture i stručne geodetske poslove za potrebe katastra zgrada.**

2. Utvrđuje se da ovlaštenu inženjer geodezije Dinko Mikičić, mag.ing.geod. et geoinf., ispunjava uvjete za izdavanje suglasnosti iz točke 1. ovoga rješenja propisane člankom 19. stavkom 2. Zakona o obavljanju geodetske djelatnosti.

3. Podaci o izdanoj suglasnosti i dokazi o ispunjavanju uvjeta za izdavanje suglasnosti iz točke 1. ovoga rješenja upisati će se u Evidenciju suglasnosti koju vodi Državna geodetska uprava.

Obrazloženje

Ovlaštenu inženjer geodezije Dinko Mikičić, mag.ing.geod. et geoinf., OIB: 39890520194, koji stručne geodetske poslove obavlja u trgovačkom društvu GeoSpot društvo s ograničenom odgovornošću za usluge, Našice, Trg dr. Franje Tuđmana 15/I/1, OIB: 26355820765, dostavio je sukladno članku 19. stavku 6. Zakona o obavljanju geodetske djelatnosti, ovoj Upravi, dana 18.09.2018. godine, zahtjev za izdavanje suglasnosti za obavljanje stručnih geodetskih poslova iz članka 5. stavaka 4., 5. i 6. Zakona o obavljanju geodetske djelatnosti.

Zahtjevu za izdavanje suglasnosti priloženi su svi dokazi o ispunjavanju uvjeta propisani u članku 19. stavku 2. Zakona o obavljanju geodetske djelatnosti.

Zahtjev je osnovan.

U provedenom postupku utvrđeno je:

1. da je ovlaštteni inženjer geodezije Dinko Mikičić, mag.ing.geod. et geoinf., upisan u Imenik ovlaštenih inženjera geodezije Hrvatske komore ovlaštenih inženjera geodezije te da mu članstvo nije u mirovanju, a što je utvrđeno uvidom u rješenje Hrvatske komore ovlaštenih inženjera geodezije o upisu u Imenik ovlaštenih inženjera geodezije, KLASA: UP/I-936-05/12-01/1, URBROJ: 507-02-02-12-3 od dana 14.06.2012. godine i potvrdu Hrvatske komore ovlaštenih inženjera geodezije, KLASA: 936-05/18-03/1, URBROJ: 507-02-02-18-388 od dana 10.07.2018. godine
2. da je trgovačko društvo GeoSpot društvo s ograničenom odgovornošću za usluge, Našice, Trg dr. Franje Tuđmana 15/I/1, u kojemu ovlaštteni inženjer geodezije Dinko Mikičić, mag.ing.geod. et geoinf., obavlja stručne geodetske poslove, registrirano za obavljanje geodetske djelatnosti, a što je utvrđeno uvidom u izvadak iz sudskog registra izdanog po javnom bilježniku Ljerka Mandić iz Našica, Braće Radića 4, Broj: OV-1987/2018 od dana 24.04.2018. godine
3. da je ovlaštteni inženjer geodezije Dinko Mikičić, mag.ing.geod. et geoinf., stekao iskustvo u obavljanju stručnih geodetskih poslova u trajanju od najmanje tri godine, a što je utvrđeno uvidom u Potvrdu Hrvatskog zavoda za mirovinsko osiguranje, Područne službe u Osijeku, Ispostave Našice, KLASA: 034-04/18-03/6, URBROJ: 341-12-05/8-18-27584 od dana 10.07.2018. godine
4. da je ovlaštteni inženjer geodezije Dinko Mikičić, mag.ing.geod. et geoinf., u proteklom razdoblju od tri godine prije podnošenja zahtjeva za izdavanje suglasnosti obavio stručno usavršavanje u skladu s propisima Hrvatske komore ovlaštenih inženjera geodezije koji reguliraju stručno usavršavanje osoba koje obavljaju stručne geodetske poslove, a što je utvrđeno uvidom u potvrdu Hrvatske komore ovlaštenih inženjera geodezije, KLASA: 936-15/18-02/1, URBROJ: 507-02-18-52 od dana 06.07.2018. godine.

U provedenom postupku provjere ispunjenja uvjeta za izdavanje suglasnosti ovlaštenom inženjeru geodezije Dinko Mikičić, mag.ing.geod. et geoinf., koji stručne geodetske poslove obavlja u trgovačkom društvu GeoSpot društvo s ograničenom odgovornošću za usluge, Našice, Trg dr. Franje Tuđmana 15/I/1, utvrđeno je da isti ispunjava uvjete propisane člankom 19. stavkom 2. Zakona o obavljanju geodetske djelatnosti, za izdavanje suglasnosti za obavljanje stručnih geodetskih poslova iz članka 5. stavaka 4., 5. i 6. Zakona o obavljanju geodetske djelatnosti, a u skladu sa dokumentacijom koju ovlaštteni inženjer geodezije predaje uz zahtjev za izdavanje suglasnosti sukladno članku 4. stavku 1. Pravilnika o izdavanju suglasnosti za obavljanje stručnih geodetskih poslova ("Narodne novine", br. 54/18).

Sukladno članku 37. stavku 2. Zakona o obavljanju geodetske djelatnosti i članku 6. stavku 2. Pravilnika o izdavanju suglasnosti za obavljanje stručnih geodetskih poslova, podaci o izdanoj suglasnosti i dokazi o ispunjavanju uvjeta za izdavanje suglasnosti iz točke 1. ovoga rješenja, upisati će se u Evidenciju suglasnosti koju vodi Državna geodetska uprava.

Temeljem navedenog i utvrđenog činjeničnog stanja odlučeno je kao u izreci ovoga rješenja.

Za izdavanje ovoga rješenja, a sukladno Zakonu o upravnim pristojbama ("Narodne novine", br. 115/16) te Uredbi o tarifi upravnih pristojbi ("Narodne novine", br. 08/17, 37/17 i 129/17), upravna pristojba po tarifnom broju 1. nije naplaćena, a po tarifnom broju 2. u iznosu od 35,00 kuna, naplaćena je i poništena na podnesku.

IZVJEŠĆA

u okviru izrade

geodetske podloge za građevine i zahvate u prostoru
na kč.br. 412, 443, 1601/1, 1601/2, 1602, 1603, 1604, 1605, 1606, 1642 i 1643
u k.o. Sveti Đurađ (mbr. 305 324)

- TEHNIČKO IZVJEŠĆE

U Našicama, 04. listopada 2019. godine

Dinko Mikičić
mag.ing.geod. et geof.

Ovlašteni inženjer geodetike

GeoSpot d.o.o.
Našice



Geo 1039

Izradio :

Dinko Mikičić, mag.ing.geod. et geoinf.

TEHNIČKO IZVJEŠĆE

k.o. Sveti Đurađ
MBR. : (mbr. 305 324)

Na zahtjev naručitelja Grada Donjeg Miholjca iz Donjeg Miholjca, Vukovarska 1, izvršena je geodetska izmjera postojećeg stanja na kč.br. 412, 443, 1601/1, 1601/2, 1602, 1603, 1604, 1605, 1606, 1642 i 1643 kao i susjednim u k.o. Sveti Đurađ, nova izmjera; analogni katastarski planovi mjerila 1:2000, novi DKP, državna geodetska osnova, katastar i zemljišna knjiga su usklađeni, a izrađena je geodetska podloga za građevine i zahvat u prostoru objekata. Ova geodetska podloga je izrađena kao podloga za izradu glavnog projekta izgradnje javne rasvjete u postupku ishodaenja građevinske dozvole.

Nekretnine, kč.br. 412, 443, 1601/1, 1601/2, 1602, 1603, 1604, 1605, 1606, 1642 i 1643 su u naravi ulice u mjestu Sveti Đurađ, vlasnika Republike Hrvatske kč.br. 412, 443, 1601/1 i 1601/2, dok je Grad Donji Miholjac vlasnik kč.br. 1643, 1642, 1606, 1605, 1604, 1603 i 1602, a zahvat u prostoru obuhvaća i susjedne parcele, i to kč.br. 445, 446, 447, 448 i dr.. Javna rasvjeta se postavlja na već postojeće stupove od elektroenergetske mreže, čije su lomne točke označena brojevima od 1000 do 1162.

Snimanje detaljnih točaka izvršeno je instrumentom TOPCON 226- kanalnim integriranim GPS/GLONASS dvofrekvencijskim uređajem (TOPCON Hiper Pro+ i HIPER V) u apsolutnom koordinatnom sustavu CROPOS VPPS metodom mjerenja, bez kontrole na postojeće geodetske točke. Podatci su obrađeni programom za prijenos i obradu podataka TESC i TOP, a geodetska podloga je izrađena programima Geo PLUS ver.19.25 i ZWCAD 2018.

Preklop službenog DKP na digitalnu ortofoto kartu, preuzetu s wms_servisa geoportala DGU, obavljen je temeljem identičnih točaka IT104, IT1904, IT501 i IT4476 koje su označene plavom bojom na crtežima. Službeni DKP preuzet iz katastarskog operata PUK Osijek – Odjel za katastar nekretnina u Donjem Miholjcu se kao takav koristi za izradu geodetske podloge.

Geodetska podloga je izrađena u skladu sa člankom 29. Pravilnika o obaveznom sadržaju i opremanju građevina i Uputi za izradu i ovjeru geodetskih podloga za građevine i zahvate u prostoru, a prilaže joj se popis koordinata lomnih točaka (E,N) u HTRS96/TM, popis vlasnika nekretnina i elektronički zapis popisa koordinata lomnih točaka u „gml„ formatu, a služi za ishodaenje građevinske dozvole. Službeni DKP je pruzet iz katastarkog operata PUK Osijek, odjel za katastar nekretnina Donji Miholjac, klasa:935-12/19-02/51, Ur.br.:541-23-07/6-19-1.

U Našicama, 04. listopada 2019. godine

Dinko Mikičić
mag.ing.geod. et ge.
Ovlašteni inženjer geod. et geoinf.

GeoSpot don
Našice
Geo 1039

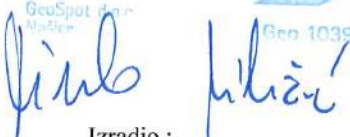

Izradio :

Dinko Mikičić, mag.ing.geod. et geoinf.

PREGLEDNA SKICA
GEODETSKA PODLOGA
ZA GRAĐEVINE I ZAHVATE U PROSTORU
Mjerilo 1 : 8000



Dinko Mikičić
mag.ing.geod.et.geoinf.
Ovlašten izdatelj orisnica
GeoSpot d.o.o.
Našice



Geo 1039

Izradio:

Dinko Mikičić, mag.ing.geod. et geoinf.



GEODETSKA PODLOGA
ZA GRAĐEVINE I ZAHVATE U PROSTORU
Mjerilo 1 : 500

DL : 2



Izradio:
Dizalo Mikičić, mag.ing.geod.et.geodif.

Izradio:
Dizalo Mikičić, mag.ing.geod.et.geodif.

Kućica ispisana od strane
Miroslav, ing. geod. i geodif.
B. Kraljević, SA 12 12 12

Općina Sveti Đurđ
Općinski ured
Trg dr. Franje Tuđmana 15/01, Nalčica
10110, 10.11.2018.

U Nalčicama, 04. listopada 2018. godine

GEODETSKA PODLOGA
ZA GRAĐEVINE I ZAHVATE U PROSTORU
Mjerilo 1 : 500

DL : 3



Izradio:
Dizalo Mikičić, mag.ing.geod.et.geodif.

Izradio:
Dizalo Mikičić, mag.ing.geod.et.geodif.

Kućica ispisana od strane
Miroslav, ing. geod. i geodif.
B. Kraljević, SA 12 12 12

Općina Sveti Đurđ
Općinski ured
Trg dr. Franje Tuđmana 15/01, Nalčica
10110, 10.11.2018.

U Nalčicama, 04. listopada 2018. godine

PREGLEDNA SKICA
GEODETSKI SITUACIJSKI NACRT
Mjerilo 1 : 8000

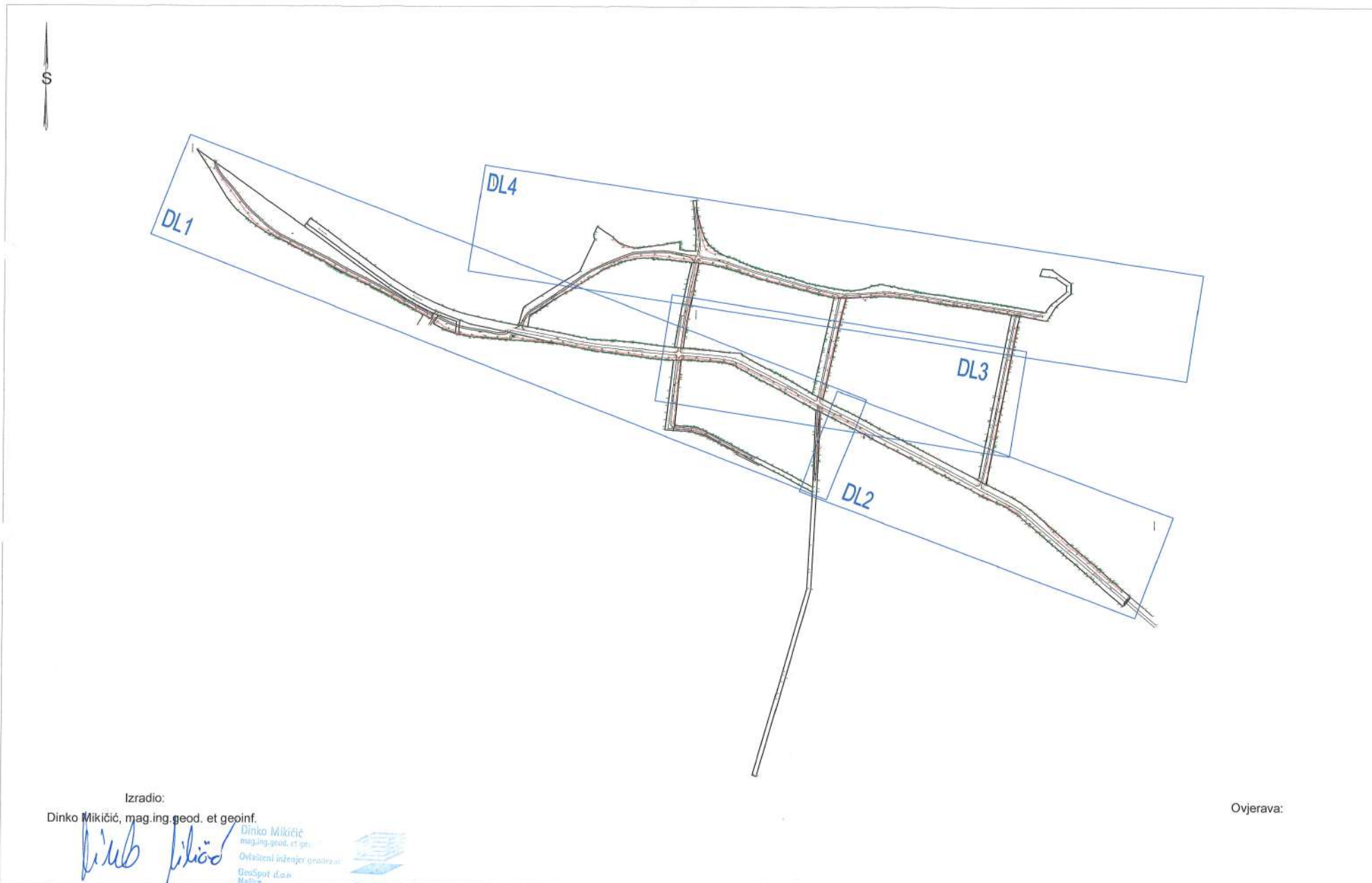

Izradio:

Dinko Mikičić, mag.ing.geod. et gepinf.

Dinko Mikičić
mag.ing.geod. et ge.
Ovlašteni inženjer geodeta
GeoSpot d.o.o.
Našice



Ovjerava:

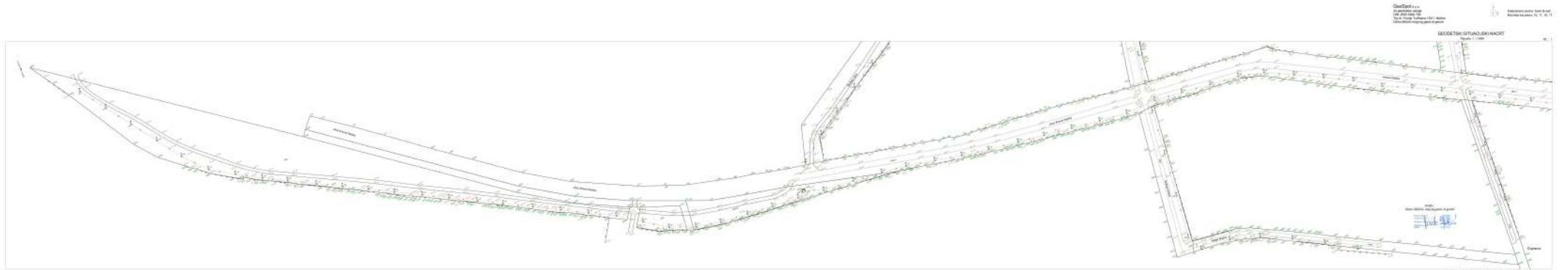

GEODETSKI SITUACIJSKI NACRT
Mjerilo 1 : 500

DK : 2

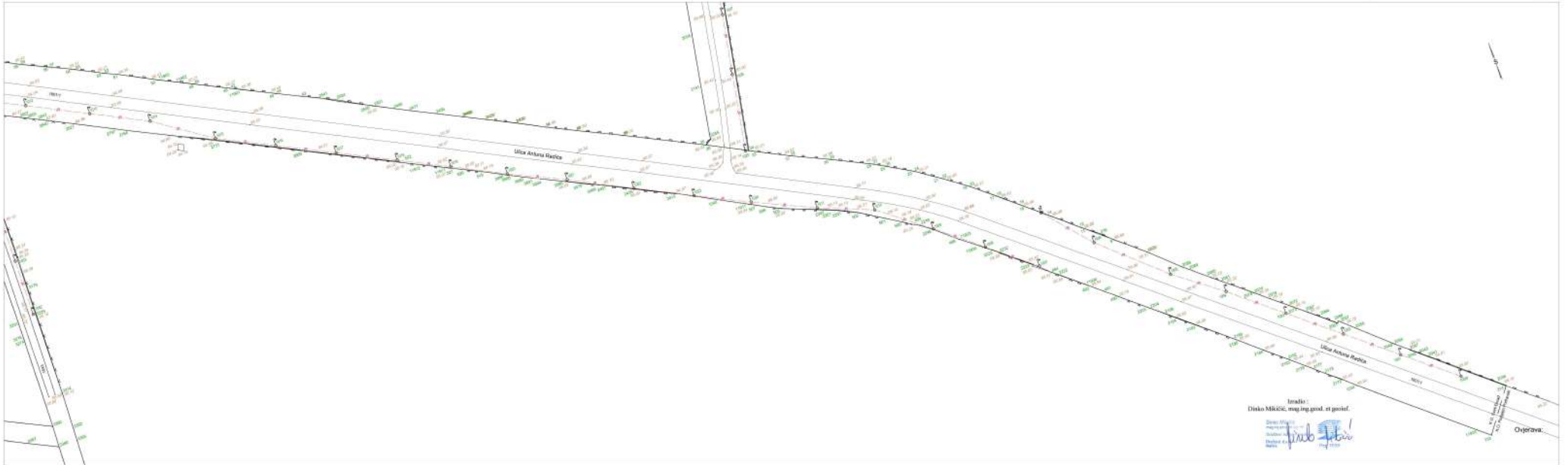

Izradio:
Dizajn: Mikičič, mag.ing.geod.et.geod.inž.
Dizajn: Mikičič, mag.ing.geod.et.geod.inž.
Dizajn: Mikičič, mag.ing.geod.et.geod.inž.
Dizajn: Mikičič, mag.ing.geod.et.geod.inž.

U Našicama, 04. listopada 2019. godine

GEODETSKI SITUACIJSKI NACRT
Mjerilo 1 : 500

DK : 3



Izradio:
Dizajn: Mikičič, mag.ing.geod.et.geod.inž.
Dizajn: Mikičič, mag.ing.geod.et.geod.inž.
Dizajn: Mikičič, mag.ing.geod.et.geod.inž.
Dizajn: Mikičič, mag.ing.geod.et.geod.inž.

U Našicama, 04. listopada 2019. godine

Popis koordinata

lomnih točaka građevine i zahvata u prostoru

na kč.br. 412, 443, 1601/1, 1601/2, 1602, 1603, 1604, 1605, 1606, 1642 i 1643
u k.o. Sveti Đurađ (mbr. 305 324)

U Našicama, 04. listopada 2019. godine

Dinko Mikičić
mag.ing.geod. et geoinf.
Ovlašteni inženjer geodezije

GeoSpot d.o.o.
Našice



Geo 1039

Dinko Mikičić

Izradio :

Dinko Mikičić, mag.ing.geod. et geoinf.

Koordinate mednih tocaka

1 635329.64 5068181.50 0.00
2 635811.98 5068068.29 0.00
9 636410.43 5067764.32 0.00
10 635543.64 5068220.67 0.00
11 636397.05 5067776.05 0.00
12 636396.64 5067776.41 0.00
14 636383.94 5067787.45 0.00
15 636371.36 5067798.36 0.00
16 636372.27 5067797.58 0.00
17 636360.57 5067807.65 0.00
17 635545.31 5068229.95 0.00
18 636360.91 5067807.36 0.00
19 636348.95 5067817.51 0.00
20 636349.43 5067817.15 0.00
21 636336.83 5067826.48 0.00
22 636337.33 5067826.13 0.00
23 636324.74 5067834.87 0.00
24 636324.99 5067834.72 0.00
25 636311.69 5067842.61 0.00
26 636311.85 5067842.51 0.00
27 636305.99 5067845.91 0.00
28 636305.94 5067845.94 0.00
29 636285.67 5067856.22 0.00
30 636285.48 5067856.32 0.00
31 636266.67 5067865.40 0.00
31 635550.53 5068257.58 0.00
32 636267.08 5067865.18 0.00
33 636247.73 5067875.37 0.00
34 636247.36 5067875.56 0.00
35 636227.63 5067885.98 0.00
36 636227.80 5067885.89 0.00
37 636188.73 5067906.03 0.00
38 636188.61 5067906.09 0.00
39 636152.06 5067924.46 0.00
40 636166.48 5067917.10 0.00
41 636166.52 5067917.08 0.00
43 636037.79 5067984.52 0.00
44 636026.11 5067990.46 0.00
45 636025.69 5067990.67 0.00
46 636004.28 5068001.61 0.00
47 636004.61 5068001.44 0.00
48 635987.39 5068010.29 0.00
49 635987.36 5068010.30 0.00
50 635970.00 5068019.26 0.00
51 635951.66 5068029.10 0.00
52 635945.15 5068032.17 0.00
53 635944.28 5068032.63 0.00
54 635929.77 5068040.30 0.00
55 635931.69 5068039.29 0.00
56 635918.97 5068045.52 0.00
57 635919.41 5068045.31 0.00
58 635905.48 5068052.06 0.00
59 635905.57 5068052.02 0.00
60 635894.36 5068058.22 0.00

61	635886.01	5068062.50	0.00
62	635876.85	5068067.19	0.00
63	635876.75	5068067.24	0.00
64	635851.41	5068081.18	0.00
65	635852.68	5068080.50	0.00
66	635836.77	5068089.07	0.00
67	635836.91	5068088.99	0.00
68	635818.64	5068098.83	0.00
69	635818.81	5068098.73	0.00
70	635814.17	5068101.29	0.00
71	635806.07	5068105.66	0.00
72	635806.59	5068105.37	0.00
73	635792.56	5068113.12	0.00
74	635792.99	5068112.84	0.00
75	635746.23	5068137.44	0.00
76	635736.55	5068142.63	0.00
77	635736.86	5068142.45	0.00
78	635724.73	5068149.33	0.00
79	635711.16	5068156.86	0.00
80	635711.48	5068156.68	0.00
81	635696.31	5068165.43	0.00
82	635694.23	5068166.63	0.00
83	635693.28	5068167.78	0.00
85	635687.84	5068171.90	0.00
86	635663.81	5068173.44	0.00
87	635664.05	5068173.42	0.00
88	635649.01	5068174.78	0.00
89	635641.14	5068175.42	0.00
90	635641.62	5068175.37	0.00
91	635618.21	5068177.64	0.00
92	635618.30	5068177.63	0.00
93	635603.93	5068178.64	0.00
94	635603.42	5068178.69	0.00
95	635589.41	5068179.91	0.00
96	635589.09	5068179.94	0.00
97	635573.23	5068181.21	0.00
98	635572.66	5068181.27	0.00
99	635568.56	5068181.68	0.00
100	635557.96	5068182.58	0.00
101	635558.02	5068182.57	0.00
102	635537.81	5068184.36	0.00
103	635536.72	5068184.46	0.00
104	635527.98	5068185.42	0.00
105	635496.70	5068189.27	0.00
106	635514.73	5068186.98	0.00
107	635514.62	5068186.99	0.00
108	635496.69	5068189.27	0.00
109	635483.16	5068190.98	0.00
110	635483.35	5068190.95	0.00
111	635479.63	5068191.54	0.00
112	635473.24	5068192.29	0.00
113	635473.52	5068192.26	0.00
114	635466.43	5068192.97	0.00
115	635459.93	5068193.74	0.00
116	635460.02	5068193.73	0.00
117	635454.92	5068194.34	0.00
118	635444.17	5068195.52	0.00

119	635443.80	5068195.55	0.00
120	635438.82	5068196.05	0.00
121	635423.24	5068197.10	0.00
122	635423.52	5068197.07	0.00
123	635410.78	5068198.22	0.00
125	635405.84	5068198.66	0.00
126	635399.14	5068198.91	0.00
127	635398.55	5068198.88	0.00
128	635398.44	5068198.42	0.00
129	635397.71	5068198.49	0.00
130	635397.15	5068198.54	0.00
131	635397.18	5068198.81	0.00
131	635412.62	5068419.87	0.00
132	635393.32	5068199.10	0.00
133	635383.16	5068199.86	0.00
134	635373.43	5068200.56	0.00
135	635374.11	5068200.45	0.00
136	635367.60	5068201.46	0.00
137	635358.97	5068201.43	0.00
138	635359.46	5068201.39	0.00
139	635352.32	5068201.96	0.00
140	635343.13	5068202.91	0.00
141	635343.48	5068202.78	0.00
142	635335.26	5068205.88	0.00
143	635328.55	5068206.55	0.00
144	635328.90	5068206.48	0.00
145	635317.95	5068208.66	0.00
146	635307.72	5068210.93	0.00
147	635308.09	5068210.86	0.00
148	635297.60	5068212.73	0.00
149	635287.73	5068214.58	0.00
150	635275.16	5068216.86	0.00
151	635275.04	5068216.88	0.00
152	635260.34	5068219.64	0.00
153	635237.54	5068223.88	0.00
154	635237.82	5068223.82	0.00
155	635224.06	5068226.54	0.00
156	635224.17	5068226.52	0.00
157	635203.71	5068230.56	0.00
158	635203.72	5068230.56	0.00
159	635183.80	5068233.84	0.00
160	635163.07	5068237.28	0.00
161	635163.38	5068237.21	0.00
161	635394.47	5068435.72	0.00
162	635153.18	5068239.36	0.00
162	635415.65	5068419.08	0.00
163	635142.80	5068241.44	0.00
164	635144.24	5068241.11	0.00
165	635106.94	5068248.61	0.00
166	635106.89	5068248.62	0.00
167	635057.73	5068260.42	0.00
169	635037.03	5068267.55	0.00
170	635036.82	5068267.62	0.00
173	634775.73	5068427.75	0.00
174	634720.32	5068468.25	0.00
175	634709.85	5068475.59	0.00
176	634748.07	5068448.55	0.00

177	635050.73	5068244.83	0.00
178	635053.52	5068243.74	0.00
179	635074.58	5068235.68	0.00
180	635112.08	5068227.89	0.00
181	635154.85	5068219.64	0.00
182	635311.39	5068184.85	0.00
183	635311.89	5068184.75	0.00
184	635330.56	5068181.33	0.00
185	635342.12	5068179.25	0.00
186	635341.70	5068179.33	0.00
187	635353.82	5068177.13	0.00
188	635354.09	5068177.08	0.00
189	635354.43	5068177.04	0.00
190	635535.86	5068155.57	0.00
191	635617.22	5068152.77	0.00
192	635617.77	5068152.75	0.00
193	635624.29	5068152.11	0.00
200	635790.11	5068080.22	0.00
201	635790.24	5068080.15	0.00
202	635807.53	5068070.53	0.00
203	635830.83	5068058.79	0.00
204	635833.68	5068057.35	0.00
205	635835.31	5068056.53	0.00
206	635844.08	5068052.24	0.00
278	636404.90	5067769.83	0.00
314	636576.42	5067620.38	0.00
490	636402.38	5067735.54	0.00
491	636396.25	5067740.71	0.00
492	636389.59	5067746.52	0.00
494	636373.89	5067759.77	0.00
498	636333.48	5067793.97	0.00
499	636313.74	5067809.47	0.00
500	636309.99	5067811.93	0.00
501	636302.47	5067816.73	0.00
502	636290.29	5067824.59	0.00
505	636253.11	5067840.81	0.00
506	636246.04	5067844.49	0.00
507	636238.09	5067848.91	0.00
519	636112.71	5067914.17	0.00
520	636105.05	5067918.11	0.00
521	636096.98	5067922.15	0.00
522	636074.18	5067933.87	0.00
733	636560.00	5067598.67	0.00
755	635536.46	5067996.18	0.00
767	635361.14	5068459.62	0.00
1225	636424.61	5067752.23	0.00
1225	636437.66	5068332.02	0.00
1232	636393.01	5068363.60	0.00
1234	636502.90	5067648.10	0.00
1234	636427.64	5068326.76	0.00
1241	636402.34	5068344.76	0.00
1244	636437.73	5068307.30	0.00
1245	636223.16	5067857.12	0.00
1247	636427.63	5068311.80	0.00
1248	636372.15	5068364.92	0.00
1249	636385.40	5068347.03	0.00
1257	636366.14	5068349.46	0.00

1267	636401.82	5068291.30	0.00
1273	636402.84	5068278.78	0.00
1278	636390.91	5068282.24	0.00
1288	636391.26	5068259.82	0.00
1292	636379.14	5068266.27	0.00
1295	636372.61	5068267.46	0.00
1296	636386.97	5068253.01	0.00
1302	636383.25	5068246.55	0.00
1304	636353.04	5068270.38	0.00
1313	636338.17	5068272.84	0.00
1319	636329.33	5068274.31	0.00
1320	636329.42	5068274.29	0.00
1330	636318.70	5068275.95	0.00
1333	636313.48	5068276.76	0.00
1334	636313.90	5068276.69	0.00
1344	636303.79	5068278.33	0.00
1349	636321.73	5068257.67	0.00
1352	636298.16	5068279.24	0.00
1353	636320.62	5068257.84	0.00
1354	636297.39	5068279.36	0.00
1357	636318.22	5068258.12	0.00
1362	636316.36	5068258.42	0.00
1364	636287.37	5068280.95	0.00
1371	636282.50	5068281.72	0.00
1372	636281.74	5068281.85	0.00
1373	636304.64	5068259.70	0.00
1375	636319.00	5068244.62	0.00
1376	636302.80	5068259.99	0.00
1382	636274.79	5068282.90	0.00
1384	636273.44	5068283.11	0.00
1388	636264.05	5068284.60	0.00
1389	636264.35	5068284.56	0.00
1390	636286.27	5068262.97	0.00
1392	636316.14	5068229.84	0.00
1393	636316.07	5068229.52	0.00
1396	636278.40	5068264.35	0.00
1397	636253.09	5068286.31	0.00
1399	636274.94	5068264.95	0.00
1401	636315.21	5068225.10	0.00
1406	636246.11	5068287.40	0.00
1407	636246.42	5068287.35	0.00
1408	636267.18	5068266.30	0.00
1412	636313.59	5068216.93	0.00
1413	636260.47	5068267.46	0.00
1414	636261.28	5068267.33	0.00
1419	636254.77	5068268.48	0.00
1421	636295.96	5068225.52	0.00
1422	636229.50	5068290.00	0.00
1426	636311.51	5068206.51	0.00
1427	636311.44	5068206.12	0.00
1428	636295.17	5068221.50	0.00
1429	636243.08	5068270.56	0.00
1430	636244.03	5068270.39	0.00
1431	636220.28	5068291.44	0.00
1432	636220.92	5068291.34	0.00
1434	636216.48	5068292.03	0.00
1438	636232.83	5068272.40	0.00

1439	636309.91	5068198.12	0.00
1440	636208.23	5068293.34	0.00
1441	636207.54	5068293.45	0.00
1444	636226.61	5068273.53	0.00
1446	636225.81	5068273.66	0.00
1450	636201.08	5068294.48	0.00
1452	636195.26	5068295.41	0.00
1453	636195.35	5068295.39	0.00
1454	636215.26	5068275.57	0.00
1455	636307.67	5068186.13	0.00
1457	636291.28	5068201.96	0.00
1458	636307.55	5068185.45	0.00
1464	636188.41	5068296.42	0.00
1465	636206.81	5068277.11	0.00
1466	636205.93	5068277.27	0.00
1468	636306.43	5068179.71	0.00
1469	636182.72	5068297.26	0.00
1470	636183.27	5068297.18	0.00
1479	636304.76	5068171.06	0.00
1481	636172.18	5068298.94	0.00
1482	636167.08	5068299.75	0.00
1484	636166.41	5068299.86	0.00
1485	636185.27	5068279.45	0.00
1491	636175.96	5068280.35	0.00
1493	636150.15	5068302.43	0.00
1494	636301.74	5068156.23	0.00
1495	636301.62	5068155.56	0.00
1496	636147.15	5068302.96	0.00
1503	636300.74	5068150.48	0.00
1506	636161.93	5068281.79	0.00
1507	636161.07	5068281.89	0.00
1509	636137.38	5068304.19	0.00
1511	636283.48	5068162.49	0.00
1513	636133.58	5068304.67	0.00
1514	636132.81	5068304.77	0.00
1516	636154.76	5068282.58	0.00
1517	636299.27	5068142.02	0.00
1520	636148.36	5068283.29	0.00
1522	636147.59	5068283.38	0.00
1532	636135.87	5068285.29	0.00
1535	636135.34	5068285.38	0.00
1537	636111.57	5068307.25	0.00
1539	636296.54	5068128.29	0.00
1545	636130.50	5068286.19	0.00
1548	636104.17	5068308.40	0.00
1553	636122.42	5068287.53	0.00
1555	636098.85	5068309.22	0.00
1556	636099.31	5068309.15	0.00
1558	636117.83	5068288.25	0.00
1561	636092.09	5068310.30	0.00
1565	636090.26	5068310.66	0.00
1566	636293.86	5068113.98	0.00
1568	636110.31	5068289.41	0.00
1571	636085.15	5068311.66	0.00
1572	636086.05	5068311.49	0.00
1576	636079.97	5068313.95	0.00
1580	636099.25	5068291.21	0.00

1581	636073.53	5068314.96	0.00
1588	636090.92	5068292.57	0.00
1590	636090.29	5068292.67	0.00
1592	636064.12	5068316.78	0.00
1605	636076.59	5068294.82	0.00
1606	636048.01	5068319.91	0.00
1607	636049.02	5068319.72	0.00
1609	636288.75	5068087.05	0.00
1610	636072.36	5068295.48	0.00
1612	636071.81	5068295.56	0.00
1626	636064.79	5068296.46	0.00
1628	636032.37	5068324.65	0.00
1631	636031.96	5068323.41	0.00
1637	636055.80	5068297.61	0.00
1638	636056.39	5068297.54	0.00
1643	636023.35	5068325.58	0.00
1644	636051.18	5068298.22	0.00
1646	636048.81	5068298.51	0.00
1652	636044.11	5068299.06	0.00
1654	636043.34	5068299.15	0.00
1662	636007.77	5068328.83	0.00
1663	636283.71	5068062.09	0.00
1666	636035.74	5068299.78	0.00
1667	636266.53	5068076.22	0.00
1671	636002.54	5068328.60	0.00
1674	636029.77	5068300.28	0.00
1676	636265.83	5068072.42	0.00
1677	636029.20	5068300.33	0.00
1680	635997.02	5068326.72	0.00
1681	636024.99	5068300.68	0.00
1688	636281.06	5068047.50	0.00
1694	635988.41	5068325.84	0.00
1695	635987.66	5068325.77	0.00
1703	636005.58	5068301.37	0.00
1710	636278.11	5068032.74	0.00
1713	635999.52	5068300.95	0.00
1714	635977.35	5068321.26	0.00
1715	636261.17	5068048.04	0.00
1720	635995.88	5068300.70	0.00
1721	636260.30	5068043.74	0.00
1729	635989.66	5068300.28	0.00
1733	635988.27	5068300.17	0.00
1742	635966.97	5068318.55	0.00
1755	636275.19	5068017.28	0.00
1759	635980.29	5068299.60	0.00
1762	635960.88	5068316.92	0.00
1768	635954.76	5068315.89	0.00
1777	636255.64	5068018.92	0.00
1780	636255.52	5068018.30	0.00
1795	635941.96	5068314.30	0.00
1801	636270.80	5067995.04	0.00
1803	636253.64	5068008.61	0.00
1807	635935.42	5068313.42	0.00
1820	635929.48	5068314.98	0.00
1821	635929.00	5068314.98	0.00
1822	636252.56	5068003.09	0.00
1838	635922.46	5068314.88	0.00

1839	636268.22	5067981.54	0.00
1842	636268.03	5067980.61	0.00
1847	635916.69	5068315.92	0.00
1866	635911.14	5068316.64	0.00
1877	636249.82	5067988.42	0.00
1883	635927.87	5068296.84	0.00
1889	636266.16	5067970.88	0.00
1890	635904.49	5068317.99	0.00
1891	635904.80	5068317.94	0.00
1904	635896.45	5068319.62	0.00
1908	635926.35	5068290.58	0.00
1915	636264.70	5067963.34	0.00
1918	635891.29	5068320.67	0.00
1921	635891.84	5068320.56	0.00
1923	636264.20	5067960.83	0.00
1925	636264.10	5067960.30	0.00
1935	636246.91	5067973.86	0.00
1946	635881.69	5068322.39	0.00
1947	635924.16	5068281.61	0.00
1956	635877.11	5068323.22	0.00
1966	635900.63	5068297.75	0.00
1968	635871.47	5068324.24	0.00
1969	635922.59	5068275.32	0.00
1983	635899.49	5068292.49	0.00
1985	635891.94	5068299.87	0.00
1989	635861.35	5068326.55	0.00
1990	635860.23	5068326.77	0.00
2002	635853.47	5068328.17	0.00
2006	635875.47	5068303.87	0.00
2008	635918.90	5068261.45	0.00
2010	635848.15	5068329.27	0.00
2016	635869.58	5068305.30	0.00
2019	635868.97	5068305.45	0.00
2025	635840.00	5068330.95	0.00
2028	635865.91	5068306.24	0.00
2029	635840.33	5068330.87	0.00
2034	636241.10	5067942.86	0.00
2036	636572.63	5067623.65	0.00
2040	635860.16	5068307.76	0.00
2041	636543.49	5067649.20	0.00
2042	635860.49	5068307.67	0.00
2045	636539.66	5067652.35	0.00
2046	636538.27	5067653.61	0.00
2047	636535.52	5067655.96	0.00
2049	636528.42	5067661.99	0.00
2050	636528.96	5067661.53	0.00
2053	635856.91	5068308.60	0.00
2056	636505.88	5067683.06	0.00
2057	636506.64	5067682.33	0.00
2058	636512.87	5067676.52	0.00
2061	636505.08	5067682.24	0.00
2062	635916.22	5068249.03	0.00
2064	636496.63	5067689.43	0.00
2066	635851.16	5068310.11	0.00
2067	636492.53	5067692.90	0.00
2068	635824.29	5068335.81	0.00
2069	635894.22	5068267.90	0.00

2070	635850.39	5068310.30	0.00
2072	636485.68	5067698.69	0.00
2073	636486.20	5067698.25	0.00
2075	636469.68	5067712.33	0.00
2076	636476.50	5067706.51	0.00
2077	635820.78	5068336.89	0.00
2078	636469.31	5067712.64	0.00
2081	636455.54	5067724.25	0.00
2085	636451.38	5067727.81	0.00
2088	636438.96	5067738.44	0.00
2089	636441.96	5067735.87	0.00
2090	635815.02	5068338.67	0.00
2092	635815.43	5068338.55	0.00
2094	635840.26	5068312.88	0.00
2108	635833.58	5068314.58	0.00
2110	635913.56	5068236.83	0.00
2111	635832.81	5068314.77	0.00
2113	635803.89	5068342.07	0.00
2115	635913.41	5068236.10	0.00
2121	635830.11	5068315.34	0.00
2125	635797.99	5068343.88	0.00
2127	635797.72	5068343.09	0.00
2130	635824.52	5068316.51	0.00
2134	635821.53	5068317.13	0.00
2135	635793.42	5068344.51	0.00
2141	636235.94	5067915.51	0.00
2146	635889.48	5068246.77	0.00
2148	635784.99	5068347.29	0.00
2152	635784.52	5068347.44	0.00
2158	635811.78	5068319.48	0.00
2161	635910.69	5068223.11	0.00
2164	635910.12	5068220.40	0.00
2165	635805.45	5068321.00	0.00
2166	635773.51	5068350.96	0.00
2168	635804.63	5068321.20	0.00
2172	636496.91	5067653.65	0.00
2173	636489.43	5067660.00	0.00
2176	635801.57	5068321.79	0.00
2177	636484.71	5067664.17	0.00
2178	636481.35	5067667.12	0.00
2181	635768.28	5068352.63	0.00
2182	636473.94	5067673.63	0.00
2183	636474.70	5067672.98	0.00
2184	635768.81	5068352.46	0.00
2185	636463.69	5067682.58	0.00
2187	635797.08	5068323.02	0.00
2189	636451.05	5067693.62	0.00
2190	636453.31	5067691.64	0.00
2193	636435.03	5067707.55	0.00
2194	636426.61	5067714.73	0.00
2198	636421.85	5067718.77	0.00
2203	636414.58	5067724.95	0.00
2204	636415.67	5067724.02	0.00
2206	635886.46	5068232.43	0.00
2207	635789.86	5068324.97	0.00
2211	635790.38	5068324.83	0.00
2221	635786.57	5068325.96	0.00

2222	636376.90	5067757.40	0.00
2223	636365.39	5067767.73	0.00
2227	635753.73	5068356.41	0.00
2231	635584.95	5068518.26	0.00
2232	636351.93	5067779.23	0.00
2233	636348.78	5067781.70	0.00
2237	635907.03	5068205.55	0.00
2238	635781.04	5068327.42	0.00
2242	635906.95	5068205.19	0.00
2246	636323.74	5067802.69	0.00
2249	636317.87	5067807.15	0.00
2250	635744.84	5068358.72	0.00
2252	635743.85	5068358.98	0.00
2255	636230.96	5067888.30	0.00
2259	635577.14	5068517.97	0.00
2260	635771.70	5068329.86	0.00
2264	635772.08	5068329.76	0.00
2271	635905.84	5068200.09	0.00
2279	635732.32	5068362.23	0.00
2280	635882.92	5068216.02	0.00
2282	635585.70	5068501.48	0.00
2284	635760.59	5068332.59	0.00
2288	635725.64	5068364.71	0.00
2289	635725.91	5068364.62	0.00
2291	636280.80	5067829.50	0.00
2296	635721.75	5068366.02	0.00
2301	636275.18	5067831.92	0.00
2302	636274.89	5067832.05	0.00
2303	635903.39	5068188.89	0.00
2304	635903.31	5068188.51	0.00
2306	635750.96	5068334.95	0.00
2307	635751.61	5068334.79	0.00
2310	635716.00	5068367.95	0.00
2312	635716.67	5068367.73	0.00
2315	635579.30	5068497.47	0.00
2320	635711.18	5068369.80	0.00
2325	635902.13	5068183.26	0.00
2327	635704.63	5068372.32	0.00
2328	635705.08	5068372.15	0.00
2331	635880.15	5068203.53	0.00
2332	635880.02	5068202.95	0.00
2335	635589.37	5068481.78	0.00
2345	635698.23	5068374.99	0.00
2349	635735.15	5068339.47	0.00
2360	635900.52	5068176.09	0.00
2362	635878.77	5068197.21	0.00
2364	635727.91	5068341.54	0.00
2365	635728.55	5068341.36	0.00
2369	635688.90	5068378.11	0.00
2370	635689.63	5068377.86	0.00
2378	635581.21	5068480.43	0.00
2386	635680.69	5068381.74	0.00
2388	635581.52	5068476.37	0.00
2396	635715.00	5068345.68	0.00
2400	635672.82	5068385.21	0.00
2405	635596.47	5068456.33	0.00
2408	635667.82	5068387.15	0.00

2409	636138.15	5067931.98	0.00
2411	635702.81	5068350.25	0.00
2412	636203.90	5067867.81	0.00
2413	635897.50	5068161.92	0.00
2414	635897.41	5068161.47	0.00
2416	635660.04	5068390.16	0.00
2417	635660.55	5068389.97	0.00
2418	635700.59	5068351.08	0.00
2420	635875.45	5068181.95	0.00
2422	635600.46	5068443.75	0.00
2425	636123.86	5067939.32	0.00
2428	635691.86	5068353.53	0.00
2430	635874.63	5068178.17	0.00
2432	635691.36	5068353.67	0.00
2434	635896.24	5068156.04	0.00
2435	636184.89	5067877.47	0.00
2437	635686.85	5068355.42	0.00
2438	636113.40	5067944.70	0.00
2440	636112.86	5067944.98	0.00
2441	635583.15	5068455.25	0.00
2442	635644.10	5068395.37	0.00
2443	635873.73	5068174.02	0.00
2448	635583.54	5068452.75	0.00
2449	635606.00	5068429.96	0.00
2450	635605.58	5068430.51	0.00
2452	635680.99	5068357.69	0.00
2454	635681.41	5068357.53	0.00
2455	635639.01	5068397.46	0.00
2456	636100.64	5067951.30	0.00
2458	635631.30	5068403.03	0.00
2459	635631.57	5068402.83	0.00
2461	636169.99	5067885.08	0.00
2462	635677.54	5068358.66	0.00
2465	635624.61	5068408.42	0.00
2466	636165.66	5067886.98	0.00
2467	635621.73	5068410.75	0.00
2468	635616.06	5068415.34	0.00
2469	635616.42	5068415.04	0.00
2470	635615.47	5068416.07	0.00
2472	635671.95	5068360.23	0.00
2473	635672.54	5068360.06	0.00
2476	636159.52	5067890.07	0.00
2477	636088.20	5067957.68	0.00
2480	635667.96	5068361.45	0.00
2484	635585.09	5068439.76	0.00
2489	635893.24	5068142.11	0.00
2490	636080.86	5067961.58	0.00
2491	635662.76	5068363.03	0.00
2493	635663.04	5068362.95	0.00
2500	636070.97	5067966.87	0.00
2501	636071.67	5067966.49	0.00
2504	635657.16	5068364.74	0.00
2510	635652.88	5068366.04	0.00
2511	635653.43	5068365.87	0.00
2520	635648.43	5068367.25	0.00
2524	636054.48	5067975.64	0.00
2527	635869.12	5068153.31	0.00

2541	636045.99	5067980.61	0.00
2543	635643.39	5068368.25	0.00
2551	635890.08	5068127.19	0.00
2564	635635.77	5068369.09	0.00
2574	635889.05	5068122.37	0.00
2575	635583.78	5068416.39	0.00
2586	635629.35	5068370.16	0.00
2593	635626.66	5068370.73	0.00
2611	635865.40	5068136.11	0.00
2616	635618.01	5068372.57	0.00
2623	635886.37	5068110.25	0.00
2631	635863.92	5068129.27	0.00
2635	635863.60	5068127.81	0.00
2656	635547.31	5068425.23	0.00
2660	635598.26	5068375.66	0.00
2664	635548.03	5068421.39	0.00
2665	635548.99	5068420.79	0.00
2667	635861.79	5068119.41	0.00
2669	636028.29	5067957.64	0.00
2670	635883.43	5068096.94	0.00
2671	635542.99	5068423.93	0.00
2672	635592.16	5068376.61	0.00
2677	635548.68	5068416.93	0.00
2685	635882.62	5068093.28	0.00
2693	635548.22	5068411.19	0.00
2694	635552.45	5068406.69	0.00
2703	635534.28	5068422.64	0.00
2710	635547.87	5068406.90	0.00
2711	635859.18	5068107.36	0.00
2714	635881.17	5068086.69	0.00
2715	635859.06	5068106.78	0.00
2719	635576.12	5068377.68	0.00
2726	635528.53	5068421.89	0.00
2728	635858.44	5068103.91	0.00
2731	635987.90	5067978.43	0.00
2743	635857.73	5068100.64	0.00
2747	635588.50	5068358.74	0.00
2756	635560.97	5068379.48	0.00
2758	635587.58	5068354.28	0.00
2759	635517.61	5068420.46	0.00
2766	635517.41	5068419.18	0.00
2773	635856.09	5068093.11	0.00
2780	635556.43	5068379.84	0.00
2788	635855.09	5068088.48	0.00
2789	635586.21	5068347.57	0.00
2794	635945.54	5068000.07	0.00
2797	635940.34	5068002.87	0.00
2798	635508.55	5068417.91	0.00
2801	635546.74	5068380.64	0.00
2802	635547.36	5068380.59	0.00
2810	635853.14	5068082.18	0.00
2821	635921.06	5068012.91	0.00
2824	635583.79	5068335.83	0.00
2829	635499.46	5068416.74	0.00
2833	635534.19	5068382.05	0.00
2840	635908.22	5068019.61	0.00
2842	635530.44	5068382.53	0.00

2847	635904.72	5068021.40	0.00
2853	635899.18	5068024.24	0.00
2857	635895.61	5068026.06	0.00
2863	635522.36	5068383.56	0.00
2870	635567.33	5068338.75	0.00
2871	635518.93	5068384.11	0.00
2884	635871.79	5068038.39	0.00
2891	635480.03	5068414.08	0.00
2895	635788.52	5068115.69	0.00
2896	635507.97	5068384.35	0.00
2900	635861.26	5068043.66	0.00
2901	635780.94	5068119.52	0.00
2902	635781.47	5068119.25	0.00
2904	635564.84	5068327.77	0.00
2905	635505.84	5068384.48	0.00
2906	635580.39	5068312.06	0.00
2907	635580.32	5068311.69	0.00
2915	635774.68	5068122.79	0.00
2918	635848.61	5068049.77	0.00
2919	635768.24	5068126.15	0.00
2920	635768.83	5068125.84	0.00
2925	635498.53	5068384.94	0.00
2926	635498.83	5068384.92	0.00
2929	635764.63	5068128.02	0.00
2935	635756.84	5068132.06	0.00
2939	635465.75	5068412.01	0.00
2940	635578.53	5068302.78	0.00
2946	635751.74	5068134.70	0.00
2951	635487.21	5068388.32	0.00
2952	635562.57	5068315.89	0.00
2958	635487.15	5068385.18	0.00
2971	635456.10	5068410.49	0.00
2981	635451.74	5068409.72	0.00
2983	635474.62	5068387.39	0.00
2997	635447.76	5068409.61	0.00
2999	635784.47	5068083.63	0.00
3014	635776.40	5068087.87	0.00
3016	635558.54	5068297.08	0.00
3017	635774.51	5068088.86	0.00
3021	635438.05	5068411.63	0.00
3026	635573.66	5068278.38	0.00
3031	635869.70	5067992.76	0.00
3036	635758.13	5068097.46	0.00
3039	635753.13	5068100.35	0.00
3041	635752.30	5068100.78	0.00
3045	635555.98	5068287.62	0.00
3049	635859.41	5067993.36	0.00
3053	635738.82	5068107.72	0.00
3056	635739.26	5068107.50	0.00
3059	635448.62	5068385.79	0.00
3062	635554.99	5068282.43	0.00
3063	635734.15	5068110.27	0.00
3067	635727.80	5068113.67	0.00
3070	635859.18	5067987.41	0.00
3073	635445.82	5068385.10	0.00
3076	635723.25	5068116.24	0.00
3079	635554.24	5068278.45	0.00

3084	635715.86	5068120.41	0.00
3085	635716.34	5068120.13	0.00
3092	635709.82	5068123.74	0.00
3101	635700.64	5068128.80	0.00
3105	635698.10	5068130.21	0.00
3107	635435.80	5068382.65	0.00
3109	635693.59	5068132.88	0.00
3122	635684.74	5068138.11	0.00
3123	635682.88	5068139.20	0.00
3124	635567.74	5068248.45	0.00
3130	635674.57	5068143.82	0.00
3139	635355.60	5068446.69	0.00
3141	635667.70	5068146.11	0.00
3143	635667.35	5068146.22	0.00
3145	635423.71	5068379.70	0.00
3154	635421.83	5068379.24	0.00
3165	635352.88	5068440.83	0.00
3170	635417.55	5068378.13	0.00
3178	635650.57	5068150.90	0.00
3179	635867.78	5067941.87	0.00
3182	635647.82	5068150.89	0.00
3184	635412.12	5068376.73	0.00
3185	635412.48	5068376.83	0.00
3187	635857.71	5067947.82	0.00
3188	635564.42	5068228.99	0.00
3194	635355.38	5068430.08	0.00
3195	635355.57	5068429.05	0.00
3203	635641.84	5068150.71	0.00
3210	635640.37	5068150.54	0.00
3213	635406.87	5068374.20	0.00
3218	635563.05	5068221.87	0.00
3219	635563.11	5068222.18	0.00
3227	635634.03	5068151.70	0.00
3229	635867.12	5067925.63	0.00
3234	635562.24	5068216.84	0.00
3242	635397.25	5068370.36	0.00
3248	635396.11	5068369.92	0.00
3251	635857.04	5067925.10	0.00
3256	635560.83	5068208.00	0.00
3271	635560.34	5068203.04	0.00
3274	635856.77	5067915.94	0.00
3276	635856.79	5067916.54	0.00
3285	635603.90	5068153.15	0.00
3289	635381.98	5068364.35	0.00
3295	635598.76	5068153.42	0.00
3300	635377.62	5068362.63	0.00
3303	635591.45	5068153.76	0.00
3304	635591.76	5068153.75	0.00
3314	635865.74	5067882.94	0.00
3317	635580.88	5068154.90	0.00
3322	635577.65	5068155.08	0.00
3324	635538.57	5068190.98	0.00
3329	635571.61	5068155.42	0.00
3331	635570.91	5068155.47	0.00
3339	635567.30	5068155.93	0.00
3347	635562.50	5068156.34	0.00
3348	635359.29	5068351.14	0.00

3352	635864.63	5067863.46	0.00
3360	635854.92	5067868.13	0.00
3362	635553.41	5068157.12	0.00
3363	635553.62	5068157.10	0.00
3365	635864.26	5067856.55	0.00
3374	635348.59	5068344.65	0.00
3376	635347.92	5068344.23	0.00
3380	635854.26	5067856.94	0.00
3384	635823.66	5067883.90	0.00
3385	635346.49	5068343.41	0.00
3397	635839.25	5067864.51	0.00
3401	635533.80	5068155.39	0.00
3407	635803.03	5067894.65	0.00
3410	635321.28	5068356.49	0.00
3415	635819.56	5067874.70	0.00
3416	635337.89	5068337.70	0.00
3419	635792.10	5067900.28	0.00
3427	635520.27	5068156.46	0.00
3428	635781.00	5067906.11	0.00
3430	635519.85	5068156.49	0.00
3431	635801.06	5067884.31	0.00
3434	635517.16	5068156.73	0.00
3436	635516.41	5068156.80	0.00
3441	635550.00	5068121.69	0.00
3443	635328.83	5068332.21	0.00
3449	635758.14	5067917.94	0.00
3450	635783.22	5067893.51	0.00
3454	635505.64	5068157.96	0.00
3458	635549.42	5068116.22	0.00
3459	635506.19	5068157.91	0.00
3463	635772.66	5067898.84	0.00
3465	635323.55	5068329.59	0.00
3467	635549.06	5068112.73	0.00
3469	635500.77	5068158.43	0.00
3470	635741.88	5067926.14	0.00
3475	635762.28	5067904.30	0.00
3486	635491.09	5068159.37	0.00
3487	635724.80	5067934.80	0.00
3494	635531.38	5068116.30	0.00
3495	635486.60	5068159.95	0.00
3502	635483.32	5068160.24	0.00
3504	635732.99	5067919.42	0.00
3504	634943.23	5068309.10	0.00
3510	634817.52	5068396.23	0.00
3511	635702.32	5067946.24	0.00
3517	635477.05	5068160.83	0.00
3517	634898.70	5068336.58	0.00
3520	635477.28	5068160.81	0.00
3520	634854.36	5068369.16	0.00
3524	635546.93	5068092.62	0.00
3527	635475.11	5068161.10	0.00
3528	635309.60	5068319.63	0.00
3530	635691.56	5067951.67	0.00
3535	635468.91	5068162.11	0.00
3536	635681.35	5067957.11	0.00
3543	635700.37	5067936.33	0.00
3544	634833.79	5068384.27	0.00

3545	635583.84	5068403.44	0.00
3546	635462.74	5068162.96	0.00
3546	635583.94	5068413.30	0.00
3547	635561.48	5068403.54	0.00
3548	635462.11	5068163.05	0.00
3548	635583.99	5068417.85	0.00
3549	635584.12	5068429.29	0.00
3552	635665.50	5067966.03	0.00
3553	635666.19	5067965.64	0.00
3553	635571.36	5067993.33	0.00
3554	635553.91	5067994.75	0.00
3560	635684.25	5067944.54	0.00
3565	635656.43	5067970.57	0.00
3567	635454.75	5068164.18	0.00
3568	635299.27	5068313.24	0.00
3569	635453.41	5068164.34	0.00
3570	635679.14	5067947.14	0.00
3571	635679.63	5067946.89	0.00
3573	635648.52	5067974.54	0.00
3577	634523.57	5068515.82	0.00
3578	634542.70	5068493.30	0.00
3579	634567.84	5068473.27	0.00
3579	635642.72	5067977.49	0.00
3580	634571.92	5068470.02	0.00
3581	634576.93	5068466.39	0.00
3582	634588.29	5068457.22	0.00
3582	635527.80	5068085.58	0.00
3584	635662.01	5067956.29	0.00
3586	635444.03	5068165.36	0.00
3587	635636.44	5067980.58	0.00
3588	635444.42	5068165.32	0.00
3588	636124.77	5067907.76	0.00
3589	636131.88	5067904.02	0.00
3590	635630.74	5067983.45	0.00
3590	636151.86	5067894.02	0.00
3594	636137.86	5067901.03	0.00
3595	635624.19	5067986.73	0.00
3596	636123.78	5067908.28	0.00
3598	635648.75	5067963.06	0.00
3599	635438.03	5068165.89	0.00
3601	635642.90	5067966.06	0.00
3601	636136.14	5067901.89	0.00
3604	635287.63	5068306.32	0.00
3607	635432.88	5068166.56	0.00
3611	635608.04	5067994.78	0.00
3612	635631.90	5067971.70	0.00
3617	635601.26	5067998.14	0.00
3619	635424.46	5068167.66	0.00
3620	635621.54	5067977.39	0.00
3621	635525.84	5068068.83	0.00
3622	635423.72	5068167.77	0.00
3625	635618.18	5067979.31	0.00
3628	635417.97	5068168.58	0.00
3633	635416.59	5068168.76	0.00
3634	635589.16	5068002.08	0.00
3635	635606.49	5067984.36	0.00
3642	635584.40	5068003.05	0.00

3643	635584.61	5068003.01	0.00
3648	635599.56	5067986.43	0.00
3657	635404.74	5068170.22	0.00
3659	635402.90	5068170.37	0.00
3660	635591.33	5067989.14	0.00
3661	635592.04	5067988.82	0.00
3663	635524.02	5068053.06	0.00
3665	635572.61	5068004.15	0.00
3666	635399.25	5068170.86	0.00
3670	635393.93	5068171.58	0.00
3671	635581.03	5067990.97	0.00
3673	635847.51	5067735.06	0.00
3674	635393.17	5068171.69	0.00
3675	635566.39	5068004.73	0.00
3681	635392.28	5068171.66	0.00
3686	635388.81	5068172.30	0.00
3687	635561.97	5068005.14	0.00
3690	635263.87	5068291.27	0.00
3692	635386.97	5068172.61	0.00
3693	635572.23	5067992.91	0.00
3700	635522.16	5068036.42	0.00
3708	635377.25	5068174.30	0.00
3715	635372.18	5068174.91	0.00
3726	635365.69	5068175.50	0.00
3727	635234.98	5068300.85	0.00
3731	635539.35	5068007.40	0.00
3738	635360.28	5068176.40	0.00
3739	635538.73	5068004.89	0.00
3742	635520.29	5068020.22	0.00
3757	635245.34	5068277.84	0.00
3778	635518.30	5068003.87	0.00
3793	635517.63	5067997.07	0.00
3798	635844.44	5067679.50	0.00
3808	635230.01	5068267.91	0.00
3815	635844.01	5067673.07	0.00
3824	635304.16	5068186.28	0.00
3827	635302.75	5068186.54	0.00
3834	635220.60	5068261.80	0.00
3840	635292.92	5068188.29	0.00
3851	635285.31	5068189.69	0.00
3853	635284.45	5068189.81	0.00
3854	635195.08	5068275.14	0.00
3863	635208.84	5068255.68	0.00
3866	635274.35	5068191.20	0.00
3867	635275.11	5068191.09	0.00
3872	635851.85	5067634.63	0.00
3879	635841.98	5067636.39	0.00
3888	635257.39	5068193.23	0.00
3892	635253.65	5068193.53	0.00
3899	635247.82	5068194.00	0.00
3917	635236.95	5068194.89	0.00
3928	635230.92	5068195.04	0.00
3934	635225.14	5068195.19	0.00
3936	635224.36	5068195.21	0.00
3951	635217.19	5068196.62	0.00
3965	635206.22	5068197.25	0.00
3970	635201.75	5068197.69	0.00

3971	635200.22	5068197.82	0.00
3985	635190.68	5068198.69	0.00
3992	635173.35	5068210.92	0.00
3997	635184.17	5068198.90	0.00
3999	635170.34	5068211.01	0.00
4000	635173.26	5068208.02	0.00
4008	635170.26	5068208.11	0.00
4014	635175.33	5068199.52	0.00
4018	635174.70	5068199.56	0.00
4020	635124.96	5068245.56	0.00
4029	635165.92	5068200.29	0.00
4032	635163.99	5068200.45	0.00
4045	635156.70	5068201.02	0.00
4049	635153.14	5068201.07	0.00
4052	635151.83	5068201.21	0.00
4062	635145.46	5068201.87	0.00
4064	635144.51	5068201.97	0.00
4068	635089.28	5068252.96	0.00
4077	635133.51	5068202.82	0.00
4083	635128.48	5068203.01	0.00
4092	635122.09	5068203.78	0.00
4096	635118.45	5068203.84	0.00
4104	635112.62	5068204.34	0.00
4111	635108.64	5068204.68	0.00
4118	635102.99	5068205.15	0.00
4120	635103.58	5068205.11	0.00
4127	635099.29	5068205.45	0.00
4133	635091.77	5068205.91	0.00
4145	635084.67	5068206.27	0.00
4147	635007.63	5068278.66	0.00
4151	635043.04	5068242.02	0.00
4156	635076.89	5068207.51	0.00
4157	635076.13	5068207.62	0.00
4167	635062.90	5068210.06	0.00
4169	635062.91	5068208.96	0.00
4180	634995.39	5068266.50	0.00
4185	635047.80	5068214.05	0.00
4188	635003.15	5068256.15	0.00
4190	635047.59	5068212.58	0.00
4199	635040.80	5068215.31	0.00
4202	634992.55	5068260.29	0.00
4207	635031.48	5068219.03	0.00
4212	635028.76	5068219.91	0.00
4217	635021.51	5068222.55	0.00
4220	635021.19	5068222.61	0.00
4225	635015.21	5068223.58	0.00
4226	635015.71	5068223.50	0.00
4227	634941.92	5068292.51	0.00
4229	635008.38	5068227.46	0.00
4231	634984.86	5068248.58	0.00
4234	634991.34	5068237.75	0.00
4239	634938.38	5068286.31	0.00
4240	634968.01	5068257.83	0.00
4247	634953.78	5068265.53	0.00
4251	634947.02	5068268.85	0.00
4252	634889.83	5068324.66	0.00
4255	634945.61	5068269.71	0.00

4257	634938.08	5068274.29	0.00
4258	634935.00	5068275.76	0.00
4264	634885.59	5068319.18	0.00
4265	634925.99	5068280.66	0.00
4266	634925.52	5068279.97	0.00
4271	635787.63	5067446.96	0.00
4272	634916.27	5068284.55	0.00
4274	634915.74	5068284.82	0.00
4278	634912.78	5068286.46	0.00
4281	634904.90	5068290.83	0.00
4282	634905.30	5068290.61	0.00
4285	634899.03	5068294.01	0.00
4287	635793.78	5067432.13	0.00
4288	635785.44	5067439.01	0.00
4292	634891.28	5068298.21	0.00
4293	634890.37	5068298.69	0.00
4297	634884.62	5068302.16	0.00
4298	634883.60	5068302.68	0.00
4304	634876.00	5068306.60	0.00
4305	634875.36	5068306.92	0.00
4306	634870.63	5068309.58	0.00
4308	634866.44	5068311.85	0.00
4309	634865.51	5068312.34	0.00
4313	635162.03	5068023.93	0.00
4314	634856.83	5068316.94	0.00
4315	634857.32	5068316.68	0.00
4318	634852.72	5068318.75	0.00
4319	634851.61	5068319.35	0.00
4322	635781.36	5067424.29	0.00
4325	634700.16	5068463.91	0.00
4333	634837.83	5068326.79	0.00
4335	634838.93	5068326.20	0.00
4340	634828.01	5068331.58	0.00
4342	634695.42	5068457.43	0.00
4348	634821.30	5068334.93	0.00
4360	634808.61	5068341.65	0.00
4364	634804.98	5068343.50	0.00
4369	634796.83	5068347.65	0.00
4372	634797.43	5068347.34	0.00
4374	634793.51	5068349.40	0.00
4378	634784.36	5068354.22	0.00
4384	634783.06	5068352.28	0.00
4385	634780.84	5068353.68	0.00
4390	635773.49	5067396.57	0.00
4391	634775.43	5068356.38	0.00
4392	634770.24	5068359.68	0.00
4394	634768.48	5068360.80	0.00
4398	634764.32	5068363.46	0.00
4402	634759.89	5068366.15	0.00
4404	634755.38	5068369.33	0.00
4406	634755.04	5068368.74	0.00
4409	634749.34	5068372.44	0.00
4414	635770.41	5067385.45	0.00
4417	634736.34	5068379.02	0.00
4419	634733.04	5068380.89	0.00
4423	634725.45	5068385.23	0.00
4425	634721.47	5068387.12	0.00

4430	634713.20	5068391.02	0.00
4436	634707.28	5068394.19	0.00
4441	634702.08	5068396.97	0.00
4444	634702.56	5068396.71	0.00
4448	634694.35	5068400.88	0.00
4454	634450.14	5068632.64	0.00
4466	634676.81	5068409.71	0.00
4470	634671.79	5068412.57	0.00
4472	634466.76	5068607.53	0.00
4476	634664.23	5068416.88	0.00
4483	634478.40	5068589.97	0.00
4493	634642.03	5068428.28	0.00
4500	634637.65	5068429.28	0.00
4502	634632.87	5068432.50	0.00
4507	634627.31	5068435.91	0.00
4509	634620.25	5068440.60	0.00
4517	634618.74	5068438.65	0.00
4521	634610.02	5068444.05	0.00
4718	635730.15	5067210.24	0.00
4724	635720.74	5067213.19	0.00
8579	635856.77	5068044.91	0.00
9292	636140.84	5068283.90	0.00
10127	636167.48	5068280.42	0.00
11895	635336.76	5068180.21	0.00
11896	635346.82	5068178.41	0.00
11897	635443.28	5068195.61	0.00
11898	635580.23	5068180.65	0.00
11899	635847.88	5068083.08	0.00
11900	635802.03	5068107.88	0.00
11901	636009.09	5067999.13	0.00
11902	635978.80	5068014.72	0.00
11903	635970.59	5068018.96	0.00
11911	636095.80	5067922.76	0.00
11912	636084.22	5067928.71	0.00
11917	636237.51	5067849.23	0.00
11923	636334.71	5067792.99	0.00
11924	636342.68	5067786.59	0.00
11930	636388.53	5067747.44	0.00
11933	636553.95	5067603.90	0.00

Koordinate javne rasvjete

1000	636555.92	5067633.27	0.00
1001	636530.25	5067654.90	0.00
1002	636505.93	5067675.63	0.00
1003	636481.49	5067696.39	0.00
1004	636456.16	5067718.15	0.00
1005	636432.07	5067736.85	0.00
1006	636400.30	5067766.48	0.00
1007	636369.11	5067765.08	0.00
1008	636346.08	5067784.38	0.00
1009	636323.90	5067802.93	0.00
1010	636298.58	5067823.02	0.00
1011	636270.71	5067834.59	0.00
1012	635900.77	5068030.69	0.00
1013	635930.71	5068014.99	0.00
1014	635959.02	5068000.12	0.00

1015	635987.87	5067979.65	0.00
1016	636016.24	5067965.01	0.00
1017	636044.60	5067950.34	0.00
1018	636073.20	5067935.53	0.00
1019	636098.32	5067922.41	0.00
1020	636124.88	5067908.32	0.00
1021	636153.09	5067894.57	0.00
1022	636184.33	5067877.99	0.00
1023	636212.47	5067863.27	0.00
1024	636239.46	5067849.61	0.00
1025	636245.99	5067875.75	0.00
1026	636253.58	5067915.68	0.00
1027	636259.85	5067947.03	0.00
1028	636264.98	5067978.61	0.00
1029	636271.26	5068010.11	0.00
1030	636277.73	5068041.34	0.00
1031	636284.29	5068072.67	0.00
1032	636290.46	5068104.15	0.00
1033	636296.20	5068136.00	0.00
1034	636301.70	5068167.02	0.00
1035	636307.66	5068200.06	0.00
1036	636373.40	5068265.27	0.00
1037	636352.95	5068253.14	0.00
1038	636313.89	5068229.91	0.00
1039	636321.83	5068258.93	0.00
1040	636292.27	5068264.17	0.00
1041	636260.97	5068269.71	0.00
1042	636230.31	5068274.97	0.00
1043	636199.45	5068278.83	0.00
1044	636169.64	5068282.87	0.00
1045	636140.91	5068287.02	0.00
1046	636109.21	5068291.89	0.00
1047	636077.58	5068296.68	0.00
1048	636046.05	5068302.28	0.00
1049	636014.07	5068304.37	0.00
1050	635982.19	5068303.14	0.00
1051	635958.93	5068301.05	0.00
1052	635866.00	5067926.77	0.00
1053	635866.90	5067956.22	0.00
1054	635867.95	5067989.17	0.00
1055	635869.18	5068021.18	0.00
1056	635872.79	5068045.49	0.00
1057	635700.73	5067935.03	0.00
1058	635670.21	5067953.83	0.00
1059	635639.76	5067970.43	0.00
1060	635608.31	5067985.57	0.00
1061	635577.02	5067994.36	0.00
1062	635545.05	5067995.72	0.00
1063	635536.51	5068012.42	0.00
1064	635540.95	5068058.72	0.00
1065	635545.64	5068105.06	0.00
1066	635586.48	5068159.29	0.00
1067	635617.86	5068156.25	0.00
1068	635648.82	5068153.33	0.00
1069	635675.95	5068147.18	0.00
1070	635704.94	5068133.27	0.00
1071	635733.46	5068119.08	0.00

1072	635761.77	5068104.23	0.00
1073	635788.22	5068087.62	0.00
1074	635817.54	5068074.49	0.00
1075	635845.79	5068059.83	0.00
1076	635872.47	5068069.47	0.00
1077	635881.66	5068102.58	0.00
1078	635888.32	5068133.58	0.00
1079	635894.45	5068161.78	0.00
1080	635902.71	5068198.51	0.00
1081	635909.82	5068230.84	0.00
1082	635917.31	5068265.03	0.00
1083	635926.77	5068298.64	0.00
1084	635895.26	5068301.47	0.00
1085	635865.04	5068309.09	0.00
1086	635835.90	5068316.33	0.00
1087	635803.51	5068324.43	0.00
1088	635772.85	5068331.80	0.00
1089	635744.92	5068339.07	0.00
1090	635714.34	5068348.47	0.00
1091	635684.08	5068358.68	0.00
1092	635653.88	5068369.14	0.00
1093	635622.29	5068375.02	0.00
1094	635607.35	5068405.40	0.00
1095	635599.31	5068427.12	0.00
1096	635593.69	5068456.10	0.00
1097	635585.82	5068495.24	0.00
1098	635225.06	5068199.26	0.00
1099	635256.79	5068196.77	0.00
1100	635283.61	5068193.60	0.00
1101	635314.25	5068187.82	0.00
1102	635342.94	5068182.39	0.00
1103	635372.08	5068177.88	0.00
1104	635404.34	5068173.84	0.00
1105	635432.66	5068170.43	0.00
1106	635463.21	5068166.75	0.00
1107	635493.58	5068163.16	0.00
1108	635523.61	5068160.35	0.00
1109	635549.95	5068152.66	0.00
1110	635556.48	5068162.09	0.00
1111	635553.46	5068182.38	0.00
1112	635557.93	5068213.91	0.00
1113	635563.50	5068245.50	0.00
1114	635569.65	5068279.15	0.00
1115	635576.38	5068311.63	0.00
1116	635583.73	5068348.45	0.00
1117	635590.89	5068380.96	0.00
1118	635555.52	5068385.01	0.00
1119	635523.35	5068389.39	0.00
1120	635490.06	5068394.08	0.00
1121	635459.19	5068391.27	0.00
1122	635397.28	5068428.62	0.00
1123	635421.14	5068412.06	0.00
1124	635427.29	5068387.86	0.00
1125	635397.49	5068376.21	0.00
1126	635372.44	5068359.87	0.00
1127	635342.14	5068341.23	0.00
1128	635317.51	5068326.03	0.00

1129	635290.07	5068308.97	0.00
1130	635263.13	5068292.22	0.00
1131	635236.73	5068275.06	0.00
1132	635211.78	5068258.71	0.00
1133	635185.46	5068236.24	0.00
1134	635192.18	5068201.69	0.00
1135	635163.77	5068204.04	0.00
1136	635134.83	5068205.66	0.00
1137	635106.99	5068207.21	0.00
1138	635077.24	5068209.84	0.00
1139	635051.09	5068215.50	0.00
1140	635023.93	5068224.84	0.00
1141	635000.15	5068240.56	0.00
1142	634975.84	5068256.74	0.00
1143	634949.34	5068270.55	0.00
1144	634922.96	5068284.40	0.00
1145	634896.28	5068298.27	0.00
1146	634868.03	5068312.97	0.00
1147	634843.34	5068325.79	0.00
1148	634816.61	5068339.89	0.00
1149	634791.08	5068353.08	0.00
1150	634764.52	5068366.99	0.00
1151	634739.73	5068379.72	0.00
1152	634714.87	5068392.68	0.00
1153	634690.00	5068405.52	0.00
1154	634662.76	5068419.81	0.00
1155	634638.63	5068432.41	0.00
1156	634613.21	5068446.45	0.00
1157	634588.21	5068461.58	0.00
1158	634566.49	5068485.11	0.00
1159	634548.19	5068510.46	0.00
1160	634528.90	5068536.88	0.00
1161	634510.11	5068562.84	0.00
1162	634490.68	5068589.49	0.00

Koordinate indenticnih tocaka

IT4476	634664.23	5068416.88	0.00
IT1904	635896.45	5068319.62	0.00
IT104	635527.98	5068185.42	0.00
IT501	636302.47	5067816.73	0.00

Popis vlasnika

zemljišno knjižnih izvadataka

geodetske podloge za građevine i zahvate u prostoru
na kč.br. 412, 443, 1601/1, 1601/2, 1602, 1603, 1604, 1605, 1606, 1642 i 1643
u k.o. Sveti Đurađ (mbr. 305 324)

U Našicama, 04. listopada 2019. godine

Dinko Mikičić
mag.ing.geod. et geoinf.
Ovlašteni inženjer geodezije
GeoSpot d.o.o.
Našice
Geo 1029



Izradio :
Dinko Mikičić, mag.ing.geod. et geoinf.

POPIS VLASNIKA

- 1) **REPUBLIKA HRVATSKA**
> *k.č. br. 412 i 443*
- 2) **GRAD DONJI MIHOLJAC- JAVNO DOBRO U OPĆOJ UPORABI- NERAZVRSTANE CESTE, OIB: 68788897149**
> *k.č. br. 1643, 1642, 1606, 1605, 1604, 1603 i 1602*
- 3) **REPUBLIKA HRVATSKA-KAO JAVNO DOBRO U OPĆOJ UPORABI - JAVNA CESTA-POD UPRAVOM "HRVATSKE CESTE"D.O.O., ZAGREB**
> *k.č. br. 1601/1 i 1601/2*



REPUBLIKA HRVATSKA
DRŽAVNA GEODETSKA UPRAVA
PODRUČNI URED ZA KATASTAR OSIJEK
ODJEL ZA KATASTAR NEKRETNINA DONJI MIHOLJAC

KLASA: 936-03/19-02/12

URBROJ: 541-23-07/7-19-2

DONJI MIHOLJAC, 24.10.2019.

Potvrđuje se da je na ovoj podlozi katastarski plan pravilno uklopljen u orto-foto kartu i služi svrsi za koju je izrađena.

Izradio/la:
Milica Banda
ovlaštena geodetska referentica

Službena osoba:
Tomislav Mađarić
voditelj odjela

Dostaviti:

1. GEOSPOT D.O.O. ZA USLUGE, TRG DR. FRANJE TUĐMANA 15I/1, 31500 NAŠICE, HRVATSKA
2. PISMOHRANA



Naziv izdavatelja dokumenta

Zajednički
informacijski sustav

Naziv izdavatelja certifikata

Fina RDC-TDU 2015, Financijska agencija, HR

Vrijeme izdavanja dokumenta

24.10.2019 13:21

Serijski broj certifikata

276709825116814560552604850963319534513

Algoritam potpisa

RSA

Kontrolni broj

Z1141010246db22af

Skeniranjem QR koda navedenog na ovom elektroničkom zapisu možete provjeriti točnost podataka. Isto možete učiniti i na internet adresi <https://oss.uredjenazemlja.hr/public/preuzmiDokument> unosom kontrolnog broja. U oba slučaja sustav će prikazati izvornik ovog dokumenta. U slučaju da je ovaj dokument identičan prikazanom izvorniku u digitalnom obliku, Državna geodetska uprava potvrđuje točnost dokumenta i stanje podataka u trenutku izrade isprave.

Napomene



REPUBLIKA HRVATSKA

Općinski sud u Osijeku
ZEMLJIŠNOKNJIZNI ODJEL DONJI MIHOLJAC
Stanje na dan: 19.09.2019. 13:33

Verificirani ZK uložak

Katastarska općina: 305332, SVETI ĐURAD

Broj ZK uložka: 775

Broj zadnjeg dnevnika: Z-2491/2019
Aktivne plombe:

IZVADAK IZ ZEMLJIŠNE KNJIGE

POSEBNI IZVADAK: KAT. ČESTICE: 412, 443 (OSTALO KAO NEPOTREBNO IZOSTAVLJENO)

A

Posjedovnica
PRVI ODJELJAK

Rbr.	Broj zemljišta (kat. čestice)	Oznaka zemljišta	Površina			Primjedba
			jutro	čhv	m2	
1.	412	PAŠNJAK U SELU			1201	
2.	443	PAŠNJAK U SELU			22937	
		UKUPNO:			24138	

B

Vlastovnica

Rbr.	Sadržaj upisa	Primjedba
1.	Vlasnički dio: 1/1 REPUBLIKA HRVATSKA	

C

Teretovnica

Rbr.	Sadržaj upisa	Iznos	Primjedba
	Tereta nema!		

Potvrđuje se da ovaj izvadak odgovara stanju zemljišne knjige na datum 19.09.2019.

Sudska pristojba po TAR. BR. 17 Uredbe o Tarifi sudskih pristojbi - Za izvratke iz zemljišnih knjiga (NN br. 53/19) u iznosu od 20,00 Kn naplaćena je i poništena na izvratku pod brojem 26123/2019





REPUBLIKA HRVATSKA

Općinski sud u Osijeku
ZEMLJIŠNOKNJIZNI ODJEL DONJI MIHOLJAC
Stanje na dan: 19.09.2019. 13:33

Verificirani ZK uložak

Katastarska općina: 305332, SVETI ĐURAĐ

Broj ZK uložka: 988

Broj zadnjeg dnevnika: Z-25459/2017
Aktivne plombe:

IZVADAK IZ ZEMLJIŠNE KNJIGE

POSEBNI IZVADAK: KAT. ČESTICE: 1602, 1603, 1604, 1605, 1606, 1642, 1643 (OSTALO KAO NEPOTREBNO IZOSTAVLJENO)

A
Posjedovnica
PRVI ODJELJAK

Rbr.	Broj zemljišta (kat. čestice)	Oznaka zemljišta	Površina			Primjedba
			jutro	čhv	m2	
1.	1602	ULICA ŠKOLSKA			36290	
2.	1603	ULICA U A.RADIĆA			7376	
3.	1604	ULICA A.RADIĆA			5769	
4.	1605	ULICA A.RADIĆA			3580	
5.	1606	ULICA A.RADIĆA			3014	
6.	1642	ULICA M.GUPCA			3573	
7.	1643	PUT			8332	
		UKUPNO:			67934	

B
Vlastovnica

Rbr.	Sadržaj upisa	Primjedba
1.	Vlasnički dio: 1/1 GRAD DONJI MIHOLJAC- JAVNO DOBRO U OPĆOJ UPORABI- NERAZVRSTANE CESTE, OIB: 68788897149	

C
Teretovnica

Rbr.	Sadržaj upisa	Iznos	Primjedba
1.			
1.1	Zaprimljeno 06.11.2017.g. pod brojem Z-25459/2017 UKNJIŽBA, STVARNA SLUŽNOST na k.č. 1602, 1603, 1604, 1605, 1606, 1628, 1642, 1643, UGOVOR O OSNIVANJU PRAVA SLUŽNOSTI IZGRADNJE, DRŽANJA, PRISTUPA I ODRŽAVANJA INFRASTRUKTURNE GRAĐEVINE: NISKONAPONSKA MREŽA SVETI ĐURAĐ ULICE A.RADIĆA, M.GUPCA I ŠKOLSKA BROJ OV-3409/17 11.10.2017, izgradnje, držanja, pristupa i održavanja infrastrukturne građevine niskonaponska mreža Sveti Đurađ, Ulice A.Radića, M.Gupca i Školska, prema kopiji kat. plana, za korist HRVATSKA ELEKTROPRIVREDA D.D. , OIB: 28921978587, ZAGREB, ULICA GRADA VUKOVARA 37		

IZVADAK IZ ZEMLJIŠNE KNJIGE

Katastarska općina: 305332, SVETI ĐURAD

Verificirani ZK uložak
Broj ZK uložka: 988

POSEBNI IZVADAK: (OSTALO KAO NEPOTREBNO IZOSTAVLJENO)

Potvrđuje se da ovaj izvadak odgovara stanju zemljišne knjige na datum 19.09.2019.

Sudska pristajba po TAR. BR. 17 Uredbe o Tarifi sudskih pristojbi - Za izvauke iz zemljišnih knjiga (NN br. 53/19) u iznosu od 20,00 Kn naplaćena je i poništena na izvauku pod brojem 26125/2019

Izdao:

ZK referent:

IVANA RIHTARIĆ



IZVADAK IZ ZEMLJIŠNE KNJIGE

Katastarska općina: 305332, SVETI ĐURAD

Verificirani ZK uložak

Broj ZK uložka: 981

POSEBNI IZVADAK: (OSTALO KAO NEPOTREBNO IZOSTAVLJENO)

C

Teretovnica

Rbr.	Sadržaj upisa	Iznos	Primjedba
	HRVATSKA ELEKTROPRIVREDA D.D., OIB: 28921978587, ZAGREB, ULICA GRADA VUKOVARA 37		

Potvrđuje se da ovaj izvadak odgovara stanju zemljišne knjige na datum 19.09.2019.

Sudska pristojba po TAR. BR. 17 Uredbe o Tarifi sudskih pristojbi - Za izvratke iz zemljišnih knjiga (NN br. 53/19) u iznosu od 20,00 Kn naplaćena je i poništena na izvratku pod brojem 26124/2019

Izdao:

ZK referent:

IVANA RITARIĆ





REPUBLIKA HRVATSKA

Općinski sud u Osijeku
ZEMLJIŠNOKNJIZNI ODJEL DONJI MIHOLJAC
Stanje na dan: 19.09.2019. 13:33

Verificirani ZK uložak

Katastarska općina: 305332, SVETI ĐURAĐ

Broj ZK uložka: 981

Broj zadnjeg dnevnika: Z-17147/2018

Aktivne plombe:

IZVADAK IZ ZEMLJIŠNE KNJIGE

POSEBNI IZVADAK: KAT. ČESTICE: 1601/1, 1601/2 (OSTALO KAO NEPOTREBNO IZOSTAVLJENO)

A

Posjedovnica

PRVI ODJELJAK

Rbr.	Broj zemljišta (kat. čestice)	Oznaka zemljišta	Površina			Primjedba
			jutro	čhv	m2	
1.	1601/1	JAVNA CESTA DC 34 ANTUNA RADIĆA DRŽAVNA CESTA			51366 51366	
2.	1601/2	ANTUNA RADIĆA DRŽAVNA CESTA			3705 3705	
		UKUPNO:			55071	

B

Vlastovnica

Rbr.	Sadržaj upisa	Primjedba
1.	Vlasnički dio: 1/1 REPUBLIKA HRVATSKA - KAO JAVNO DOBRO U OPĆOJ UPORABI - JAVNA CESTA- POD UPRAVOM "HRVATSKE CESTE" D.O.O. ZAGREB	

C

Teretovnica

Rbr.	Sadržaj upisa	Iznos	Primjedba
1.			
1.1	Zaprimljeno 06.10.2017.g. pod brojem Z-22645/2017 Prvenstveni red upisa: Z-3286/2017 UKNJIŽBA, STVARNA SLUŽNOST na k.č. 1601, UGOVOR O OSNIVANJU PRAVA SLUŽNOSTI NA JAVNOJ CESTI BROJ OV-695/17 20.01.2017, polaganja, izgradnje i održavanja NN mreže Sveti Đurađ, izvod prema Donjem Miholjcu u površini služnosti 136,00 m2 prema kopiji katastarskog plana za korist: HRVATSKA ELEKTROPRIVREDA D.D. , OIB: 28921978587, ZAGREB, ULICA GRADA VUKOVARA 37		
2.			
2.1	Zaprimljeno 06.10.2017.g. pod brojem Z-22645/2017 UKNJIŽBA, STVARNA SLUŽNOST na k.č. 1601, UGOVOR O OSNIVANJU PRAVA SLUŽNOSTI NA JAVNOJ CESTI 13.09.2017, polaganja, izgradnje i održavanja niskonaponske mreže Sveti Đurađ, ulice A.Radića, Matije Gupca i Školska u površini služnosti od 3.150,00 m2 za korist:		



**REPUBLIKA HRVATSKA
DRŽAVNI INSPEKTORAT
SANITARNA INSPEKCIJA**

KLASA: 540-02/19-03/1010
URBROJ: 443-02-4-3-3/1-19-2
Donji Miholjac, 22.08.2019

Sanitarna inspektorica Državnog inspektorata u predmetu utvrđivanja posebnih uvjeta uređenja prostora po zahtjevu Osječko-baranjske županije, Upravnog odjela za prostorno uređenje, graditeljstvo i zaštitu okoliša, investitor: Grad Donji Miholjac, Vukovarska 1, Donji Miholjac, za zahvat u prostoru infrastrukturne namjene energetskog sustava – javna rasvjeta – Sveti Đurađ na k.č.br. 412, 443, 1601/1, 1601/2, 1602, 1603, 1604, 1605, 1606, 1642, 1643 k.o. Sveti Đurađ, Sveti Đurađ, Ulica Antuna Radića, Matije Gupca i Školska, temeljem članka 6. Zakona o državnom inspektoratu („Narodne novine“, broj 115/18), **utvrđuje da nema posebnih sanitarno-tehničkih i higijenskih uvjeta za predmetnu građevinu.**

Upravna pristojba nije naplaćena sukladno odredbi članka 8. stavak 1. točka 1. Zakona o upravnim pristojbama („Narodne novine“ broj 115/16).



DOSTAVITI:

1. Upravni odjel za prostorno uređenje, graditeljstvo i zaštitu okoliša, Donji Miholjac (putem elektroničkog sustava eKonferencija na adresu <https://dozvola.mgipu.hr>),
2. Evidencija, ovdje,
3. Pismohrana, ovdje.



REPUBLIKA HRVATSKA
MINISTARSTVO KULTURE

Uprava za zaštitu kulturne baštine
Konzervatorski odjel u Osijeku

Klasa: 612-08/19-23/3827
Ur. broj: 532-04-02-05/01-19-03
Osijek, 27.08.2019.

Osječko-baranjska županija
Upravni odjel za prostorno uređenje, graditeljstvo i
zaštitu okoliša

Povodom zahtjeva putem elektroničkog sustava eKonferencije, na temelju članka 60. u svezi s člankom 6. stavkom 1. točka 11. Zakona o zaštiti i očuvanju kulturnih dobara (NN 69/99, 151/03, 157/03, 87/09, 88/10, 61/11, 25/12, 136/12, 157/13, 152/14, 98/15, 44/17, 90/18) za utvrđivanje

POSEBNIH UVJETA ZAŠTITE NEPOKRETNOG KULTURNOG DOBRA

Za zahvat u prostoru infrastrukturne namjene energetskog sustava – javna rasvjeta – Sveti Đurađ, na postojećoj k.č.br. 412, 443, 1601/1, 1601/2, 1602, 1603, 1604, 1605, 1606, 1642, 1643 sve k.o. Sveti Đurađ (Sveti Đurađ, Ulica Antuna Radića, Matije Gupca i Školska)

Izvršen je uvid u elektronički dostavljenu dokumentaciju:

- Idejni projekt elektrotehnički, broj elektro projekta: 38/19, ZOP: 38/2019, izradio Šild d.o.o. iz Vukovara, srpanj 2019.

Predmetna lokacija zahvata ne nalazi se na zaštićenom području koje podliježe odredbama Zakona o zaštiti i očuvanju kulturnih dobara.

S obzirom na naprijed navedeno, ovaj Konzervatorski odjel nije nadležan za utvrđivanje posebnih uvjeta za zahvate na predmetnoj lokaciji.



Po ovlasti ministricice:
Pročelnica
Ivana Sudić dipl. ing. arh.

Dostaviti:

1. Naslovu (putem elektroničkog sustava eKonferencija na adresi <https://dozvola.mgipu.hr>)
2. Dokumentacija – ovdje
3. Pismohrana – ovdje

Grad Donji Miholjac .

OIB: 49744793900

Vukovarska 1

HR-31540 Donji Miholjac

PREDMET : Posebni uvjeti građenja

Na osnovu Vašeg zahtjeva od **22.08. 2019.** i Idejnog projekta objavljenog na portalu : <https://dozvola.mgipu.hr:9444/pozivi#> za gradnju **javne rasvjete – Sveti Đurađ** u Svetom Đurđu, na k.č.br: **412, 443, 1601/1, 1601/2, 1602, 1603, 1604, 1605, 1606, 1642, 1643** , k.o.: **Sveti Đurađ** u **Ulicama Antuna Radića, Matije Gupca i Školska**, investitora **Grad Donji Miholjac** utvrđuju se slijedeći:

POSEBNI UVJETI GRAĐENJA

VODOOPSKRBA:

1. Razmak između vodovodnog instalacija i ostalih instalacija na mjestima njihovog paralelnog vođenja ne smije biti manji od 100 cm mjereno po okomici na uzdužnu os između najbližih vanjskih oboda.
2. Razmak između vodovodnih instalacija i ostalih instalacija na mjestima njihovog križanja ne smije biti manji od 50 cm mjereno po vertikali između vanjskih oboda.
3. . Temelji rasvjetnih stupova, elektro zdenci te nadzemni ormari ne smiju se projektirati na trasi postojeće vodovodne i još ne izvedene kanalizacijske instalacije, već moraju biti od iste udaljeni minimalno 1m
4. Trasu vodovoda i kanalizacije preklopiti sa trasom napojnog kabla javne rasvjete a karakteristična križanja detaljno obuhvatiti u projektnoj dokumentaciji s potrebitim signalnim upozoravajućim elementima (zaštitne proturne cijevi, traka upozorenja i sl.). Rov nakon izvedbe osigurati pijeskom zbog sprječavanja slijeganja.
5. Iskope u blizini postojećih vodova izvoditi pažljivo , ručnim iskopom .

Tehničkom dokumentacijom potrebno je predvidjeti odgovarajuće mjere da izgradnjom objekta za koji se izdaju ovi uvjeti ne dođe do šteta ili nepovoljnih posljedica za vodnogospodarske interese.

Uvjeti se mogu izmijeniti ukoliko za to nastanu opravdani razlozi, a zainteresirana stranka podnese dokumentirani zahtjev.

Glavni projekt dostaviti na uvid radi izdavanja potvrde o suglasnosti glavnog projekta sa posebnim uvjetima.

Za sve potrebne dodatne podatke stojimo Vam na raspolaganju.

Za MIHOLJAČKI VODOVOD d.o.o.:

Dragana Pnjak dipl.ing.

Direktorica

Pnjak
MIHOLJAČKI VODOVOD d.o.o.
Pavla Radića 99
Donji Miholjac
OIB: 30605443172



ORGANIZACIJSKA JEDINICA Sektor za distribuciju
Pogon Donje Miholjac

NAŠ BROJ: F 20002 – 39/2019 MK

VAŠ BROJ: 350-05/19-28/000115

DATUM: 29. 08. 2019.

PREDMET: POSEBNI UVJETI

Poštovani,
temeljem Vašeg zahtjeva od 22.08. 2019., izdajemo Vam:

POSEBNI UVJETI GRAĐENJA

Uvidom u idejni projekt elektrotehnički, javna rasvjeta Sveti Đurađ. Lokacija: Sveti Đurađ, ulica A. Radića, Matije Gupca i Školska., k.č. 412, 443, 1601/1, 1601/2, 1602, 1603, 1604, 1605, 1606, 1642, 1643, k.o. Sveti Đurađ

Projektant: Sanja Anđelković, dipl. ing. el.,

U podlogu je potrebno ucrtati postojeće plinovode.

1. Planiranu trasu eventualno prilagoditi postojećim plinovodnim instalacijama.
2. Minimalna udaljenost u naseljenim mjestima, križanja 0,3 m, paralelno polaganje 0,6 m. U koliko nije moguće poštivati ove udaljenosti, plinovod postaviti u zaštitne cijevi.
3. Sva karakteristična križanja i paralelna vođenja s budućim vodovodom, treba prikazati u detaljnim nacrtima.
4. Zemljane radove u neposrednoj blizini plinovoda treba obavljati isključivo ručno.
5. Eventualna oštećenja, izmještanja distributivnog plinovoda ili gubitak plina, pada na teret investitor – izvođač radova.
6. Pri izvođenju radova ne smije se onemogućiti pristup plinovodu, kao i podzemnim armaturama na plinovodu.
7. Glavni projekt treba dostaviti na suglasnost distributeru plina.

Posebna napomena:

Zahtjev za ucrtavanje postojećih plinovodnih instalacija možete podnijeti putem zahtjeva upućenog na HEP – Plin d.o.o. C. Hadrijana 7, 31000 Osijek. Detaljne informacije možete dobiti od odjela za tehničku dokumentaciju, gos. Predrag Viduka, predrag.viduka@hep.hr.

Prije početka radova obavezno izvijestiti HEP-Plin d.o.o., Pogon D.Miholjac, Đ.Basaričeka 15a, 031/ 632-227

S poštovanjem !

HEP - PLIN d.o.o.
OSIJEK 9
Cara Hadrijana 7

Direktor:

Damir Pećušak, dipl. oec.

minimalne sigurnosne udaljenosti križanja i paralelnog vođenja navedene u granskoj normi „Tehnički uvjeti za polaganje elektroenergetskih kabela nazivnog napona 1 kV do 35 kV“ (Bilten HEP-Distribucije broj 130, od 31.12.2003.).

5. U slučaju neizbježnog izmještanja distribucijskih nadzemnih i/ili podzemnih vodova, Podnositelj zahtjeva dužan je, za izvođenje radova izmještanja, sklopiti Ugovor s HEP-ODS d.o.o. koji će za navedeno izraditi svu potrebnu dokumentaciju i ishoditi dozvole. Navedeni obostrano potpisani Ugovor je preduvjet za izdavanje potvrde glavnog projekta Građevine.
6. Investitor je dužan pisanim putem najmanje petnaest dana ranije obavijestiti HEP-ODS d.o.o. Elektroslavonija Osijek, Centar za terenske aktivnosti, TJ Donji Miholjac, Kolodvorska 147, 31540 Donji Miholjac o početku radova, a izvođača i osobu odgovornu za građenje upoznati s činjenicama da se radovi ne mogu započeti bez naše nazočnosti, zbog stručnoga nadzora i zaštite elektroenergetskih vodova i života neposrednih izvođača radova.
7. Na mjestima izvođenja radova u blizini podzemnih elektroenergetskih vodova iskop treba obaviti ručno, a njihov položaj prethodno utvrditi probnim iskopima. Prije zatrpavanja rova dužni ste pozvati predstavnika HEP-ODS d.o.o. Elektroslavonije Osijek, Centar za terenske aktivnosti, TJ Donji Miholjac (tel. 031/243-550), kako bi se mjesto križanja pregledalo te utvrdila usklađenost sa gore navedenim pravilnikom te napravila zabilješka u građevinskom dnevniku.
8. Pri projektiranju treba obratiti pozornost na minimalne dopuštene razmake između elektroenergetskih kabela i ostalih komunalnih instalacija.
9. Troškove vezane za projektiranje i izvođenje premještanja postojeće elektroenergetske mreže, kao i troškove popravka kvarova na elektroenergetskim vodovima koji bi eventualno nastali pri izvođenju građevinskih radova, dužan je snositi investitor.
10. U skladu sa člankom 180. i 181. Mrežnih pravila distribucijskog sustava, HEP ODS d.o.o. Elektroslavonija Osijek izdala je ove posebne uvjete radi osiguranja sigurnosti elektroenergetskih objekta, imovine i ljudi.
11. Investitor je dužan podnijeti zahtjev za potvrdu glavnog projekta HEP-ODS d.o.o. prije podnošenja zahtjeva za izdavanje građevinske dozvole.
12. Ovi posebni uvjeti za predmetni zahvat u prostoru vrijede 24 mjeseca od datuma izdavanja.

Napomena: Za uvjete priključenja Građevine na elektroenergetsku mrežu potrebno je podnijeti zahtjev za elektroenergetsku suglasnost.

S poštovanjem

voditelj Službe za realizaciju
investicijskih projekata i pristup mreži

Co: - Odjel za tehničku dokumentaciju
- TJ Donji Miholjac

Dario Janjić, dipl.ing.el.

DISTRIBUCIJSKO PODRUČJE
ELEKTROSLAVONIJA OSIJEK

ČLAN HEP GRUPE

• UPRAVA DRUŠTVA • DIREKTOR • NIKOLA ŠULENTIĆ •

• TRGOVAČKI SUD U ZAGREBU MBS 080434230 • MB 1643991 •
• OIB 46830600751 • UPLAĆEN TEMELJNI KAPITAL 699.436.000,00 HRK •
• www.hep.hr •

KLASA: 340-09/19-08/296
URBROJ: 345-910-911-553/494-19-2 KJ
Osijek, 04.09.2019.

**REPUBLIKA HRVATSKA
OSJEČKO-BARANJSKA ŽUPANIJA
Upravni odjel za prostorno uređenje,
graditeljstvo i zaštitu okoliša
31540 DONJI MIHOLJAC
Vukovarska 1**

**PREDMET: Zahvat u prostoru infrastrukturne namjene energetskog sustava
– javna rasvjeta – Sveti Đurađ**
- očitovanje u postupku utvrđivanja posebnih uvjeta i uvjeta priključenja,
dostavlja se

U svezi vašeg poziva klasa: 350-05/19-28/000115, urbroj: 2158/1-01-16/18-19-0003, Donji Miholjac od 21.08.2019. godine (investitor: Grad Donji Miholjac, Vukovarska 1, Donji Miholjac) za utvrđivanje posebnih uvjeta i uvjeta priključenja za izradu projektno - tehničke dokumentacije za zahvat u prostoru infrastrukturne namjene energetskog sustava – javna rasvjeta u naselju Sveti Đurađ; uvidom u Idejni elektrotehnički projekt, zajedničke oznake projekta 38/2019, izrađen u Šild d.o.o., Vukovar, Lokvanjski sokak 4/A2, srpnja 2019. godine, projektant Sanja Anđelković, dipl.ing.el.; Hrvatske ceste d.o.o., PJ Osijek, Tehnička ispostava Osijek izjavljuju da

NEMA POSEBNIH UVJETA I UVJETA PRIKLJUČENJA

Obrazloženje:

Projektirana javna rasvjeta će se postavljati na postojeće betonske stupove, a napajanje vršiti s postojeće NN zračne mreže.

S poštovanjem,

Izdavala:
Ksenija Jurišić, dipl.ing.građ.



Rukovoditelj Poslovne jedinice Osijek:
Goran Martinović, dipl.ing.građ.



Na znanje:

1. TI Osijek - UTP, ovdje
2. Arhiva, ovdje



KLASA: 361-03/19-01/6885
URBROJ: 376-05-3-19-2
Zagreb, 6. rujna 2019.

Republika Hrvatska,
Ispostava Donji Miholjac,
Osječko-Baranjska županija,
Upravni odjel za prostorno uređenje, graditeljstvo i zaštitu
okoliša
Vukovarska 1
31540 Donji Miholjac

Predmet: Posebni uvjeti gradnje – Sanja Anđelković

Građevina: Infrastrukturne namjene energetske sustava – javna rasvjeta.

Lokacija: k.č. 412, 443, 1601/1, 1601/2, 1602, 1603, 1604, 1605, 1606, 1642 i 1643. k.o.
Sveti Đurađ.

Veza: KLASA: 350-05/19-28/000115, URBROJ: 2158/I-01-16/18-19-0003, od 21. kolovoza
2019.

Poštovani,

Sukladno izjavama u privitku na obuhvatu građevinske zone ne postoji elektronička komunikacijska infrastruktura (dalje: EKI)

Za predmetnu građevinu nemamo posebne uvjete.

S poštovanjem,

HRVATSKA REGULATORNA AGENCIJA **RAVNATELJ**

Za MREŽNE DJELATNOSTI

Roberta Frangeša Mihanovića 9

4 Z A G R E B

P. od. Turošević
mr.sc. Miran Gostu

Privitak (1)

1. Izjave operatora

Dostaviti:

HRVATSKA REGULATORNA AGENCIJA ZA MREŽNE DJELATNOSTI

Roberta Frangeša Mihanovića 9, 10110 Zagreb / OIB: 87950783661 / Tel: (01) 7007 007, Fax: (01) 7007 070 / www.hakom.hr



ŽIVJETI ZAJEDNO

Hrvatski Telekom d.d.
Sektor pristupnih mreža
Odjel upravljanja elektroničkom komunikacijskom infrastrukturom
Radnička cesta 21, HR - 10110 Zagreb
Telefon: +385 1 4918 658
Telefaks: +385 1 4917 118

HAKOM

Ulica Roberta Frangeša Mihanovića 9
10000 Zagreb

Oznaka T43-52781829-19
Kontakt osoba Mladen Ivan Kuhar
Telefon +385 31 233 124
Datum 04.09.2019.
Nastavno na **JAVNA RASVJETA - SVETI ĐURAD (Položaj EKI – 6885) NA K.Č. 412, 443, 1601/1, 1601/2, 1602, 1603, 1604, 1605, 1606, 1642, 1643 K.O. Sveti Đurađ**
INVESTITOR: GRAD DONJI MIHOLJAC, VUKOVARSKA 1, DONJI MIHOLJAC

Temeljem Vašeg zahtjeva, te uvidom u dostavljeni situacijski prikaz područja obuhvata, izdajemo Vam sljedeću

**IZJAVU O POLOŽAJU
ELEKTRONIČKE KOMUNIKACIJSKE INFRASTRUKTURE (EKI)**

1. Na području predmetnog zahvata prema evidenciji Hrvatskog Telekomu nema podzemne EKI u vlasništvu Hrvatskog Telekomu d.d. Podaci o trasi nadzemne EKI mogu se dobiti uvidom na terenu.
2. Troškove zaštite i eventualnih oštećenja EKI snosi investitor (sukladno čl. 26. Zakona o elektroničkim komunikacijama NN RH, 73/08, 90/11, 133/12, 80/13 i 71/14).
3. Svaku nepredviđenu okolnost koja bi mogla nastati i dovesti do oštećenja EKI, investitor je dužan odmah prijaviti na Hrvatski Telekom d.d. (kontakt osoba **Stjepan Dragun**, mob: 098 349 496) ili na tel: 08009000.
4. Skrećemo pozornost na zakonsku odredbu po kojoj je uništenje, oštećenje ili ometanje u radu elektroničke komunikacijske infrastrukture i drugih javnih naprava kazneno djelo kažnjivo po odredbi članka 216. Kaznenog zakona (NN 125/11, 144/12, 56/15, 61/15).

Ova Izjava vrijedi 24 mjeseca od datuma izdavanja, odnosno do 04.09.2021. godine.

S poštovanjem,

Odjel upravljanja elektroničkom komunikacijskom infrastrukturom

Kruno Tršinski, ing.

Napomena: Izjava je dostavljena na email: uv-ekonferencija@hakom.hr

OVAJ DOKUMENT JE VALJAN BEZ POTPISA I PEČATA

Hrvatski Telekom d.d.
Radnička cesta 21, 10000 Zagreb
Telefon: +385 1 491-1000 | faks: +385 1 491-1011 | Internet: www.ht.hr, www.hrvatskitelekom.hr
Poslovna banka: Zagrebačka banka d.d. Zagreb | IBAN: HR24 2360 0001 1013 1087 5 | SWIFT-BIC: ZABHR2X
Nadzorni odbor: J. R. Talbot - predsjednik
Uprava: K. Nempis - predsjednik, D. Daub, I. Bartulović, B. Drilo, N. Rapačić, S. Kramar
Registar trgovačkih društava: Trgovački sud u Zagrebu, MBS: 080266256 | OIB: 81793146560 | PDV identifikacijski broj: HR 81793146560
Temeljni kapital: 10.244.977.390,25 kuna | Ukupan broj dionica: 81.219.547 dionica bez nominalnog iznosa



A1 Hrvatska d.o.o.
Vrtni put 1
HR - 10000 Zagreb
A1.hr

HAKOM - 6885

Datum: 29.08.2019.

**PREDMET: IZJAVA O POLOŽAJU ELEKTRONIČKIH
KOMUNIKACIJSKIH KABELA**
- odgovor - dostavlja se;

Poštovani,

primili smo Vaš dopis vezan za položaj naše infrastrukture u zoni zahvata izgradnje građevine: na k.č. 412, 443, 1601/1, 1601/2, 1602, 1603, 1604, 1605, 1606, 1642, 1643, k.o. Sveti Đurađ.

Izjavljujemo da u zoni zahvata nemamo položenu svoju infrastrukturu.

S poštovanjem.

Za A1 Hrvatska d.o.o.
Odjel projektiranja fiksne mreže i dokumentacije

004



A1 Hrvatska d.o.o.
Vrtni put 1 - 10 000 Zagreb



ŠILD d.o.o.
Vukovar

GRAĐEVINA:
JAVNA RASVJETA – SVETI ĐURAĐ
SVETI ĐURAĐ, ULICA ANTUNA RADIĆA,
MATIJE GUPCA I ŠKOLSKA

72 | Stranica

TD 38/19
STUDENI, 2019.

GRAĐEVINA:	JAVNA RASVJETA – SVETI ĐURAĐ
INVESTITOR:	GRAD DONJI MIHOLJAC, VUKOVARSKA 1, DONJI MIHOLJAC
MJESTO GRADNJE:	SVETI ĐURAĐ, ULICA ANTUNA RADIĆA, MATIJE GUPCA I ŠKOLSKA K.Č. 412, 443, 1601/1, 1601/2, 1602, 1603, 1604, 1605, 1606, 1642, 1643, K.O. SVETI ĐURAĐ
GLAVNI PROJEKTANT:	SANJA ANĐELKOVIĆ, dipl. ing. el.
PROJEKTANT:	SANJA ANĐELKOVIĆ, dipl. ing. el.
NAZIV PROJEKTA:	ELEKTROTEHNIČKI - GLAVNI
DATUM:	STUDENI, 2019.
OZNAKA PROJEKTA:	38/19

1.00 TEHNIČKI OPIS

1. Općenito

Ovim projektom je obuhvaćena javna rasvjeta u Svetom Đurađu.

Za potrebe osvjetljenja prometnih površina predviđena je montaža rasvjete na postojeće betonske stupove koji služe za razvod nisko naponske mreže. Betonski stupovi su visine 10m, s time da su ukopani u zemlju 2m, i 8m je njihova visina iznad razine tla. NN razvod je riješen kabelom N1DXD9-AR (XOO/0-A) 3x70+71,5+2x16 mm² u koji je već upleten kabel za napajanje javne rasvjete.

Mjerna mjesta i ormari javne rasvjete su postojeći i iz njih se trenutno napaja postojeća javna rasvjeta koja je neefikasna i zastarjela i koja je većinom opremljena visokotlačnim natrijevim žaruljama velike snage. Postojeća rasvjetna tijela je potrebno demontirati i odvzeti na deponiju. Rasvjeta se napaja iz 3 ormara javne rasvjete svaki sa zakupljenom snagom od 13,8kW.

2. Javna rasvjeta

Na trasi na kojoj se predviđa postavljanje javne rasvjete već su postavljeni betonski stupovi NN mreže. Na stupove je potrebno montirati krakove duljine 1,5 m (u sporednim ulicama) i 2 m (na glavnoj cesti), krakovi su pod kutem od 5° u odnosu na ravninu tla. Krakove montirati na visinu od 7 m iznad razine tla. Svjetiljke spojiti na postojeći kabel javne rasvjete pomoću odvojnih stezaljki. Svjetiljku spojiti s postojećim kabelom pomoću spojnog vodiča X00-A 2x16mm².

Predviđena javna rasvjeta je rješena LED svjetiljkama snage 106 W, 47 komada (glavna cesta) i svjetiljkama snage 40 W, 117 komada (sporedne ulice). Ukupna snaga svih svjetiljki iznosi:

Tip svjetiljke	Snaga svjetiljke	Komada	Ukupna snaga
PHILIPS BGP204 T25 1 xLED139-4S/830 DW10	106 W	47	4982 W
PHILIPS BGP202 T25 1 xLED50-4S/830 DN10	40 W	116	4640 W
SVEUKUPNA SNAGA:			9622 W

Pošto je postojeća rasvjeta rješena visokotlačnim natrijevim svjetiljkama velike snage, a nova rasvjeta je rješena visokoeffikasnim LED svjetiljkama manje snage iako dolazi do povećanja broja svjetiljki u odnosu na postojeće, ukupna snaga se znatno smanjuje tako da **nije potrebno tražiti dokup snage**.

Prije početka radova potrebno je pozvati predstavnike pojedinih javno pravnih tijela.

Radi zadovoljavanja minimalnih uvjeta za kvalitetno osvjetljenje ceste danih u normi HRN EN 13 201 potrebno je zadovoljiti sljedeće uvjete za pooojedinu klasu cestovne rasvjete:

Klasa cestovne rasvjete	Srednja luminancija [L_{sr}]	Opća jednolikost luminancije površine kolnika [U_0]	Uzdužna jednolikost luminancije površine kolnika [U_I]	Relativni porast praga [TI]	Koeficijent rasvjetljenosti okolice ceste [SR]
ME4a (glavna cesta)	≥ 0.75	≥ 0.40	≥ 0.60	≤ 15	≥ 0.50
ME5 (sporedna)	≥ 0.50	≥ 0.35	≥ 0.40	≤ 15	≥ 0.50
ME6 (sporedna)	≥ 0.30	≥ 0.35	≥ 0.40	≤ 15	-

Odabrana je svjetiljka za glavnu ulicu je PHILIPS BGP204 T25 1 xLED139-4S/830 DW10 s LED izvorom svjetlosti snage 106 W, simetrične raspodjele svjetlosti, temperature 3000K, ukupnog svjetlosnog toka 12180 lm.

Odabrana je svjetiljka za sporedne ulice je PHILIPS BGP202 T25 1 xLED50-4S/830 DN10 s LED izvorom svjetlosti snage 40 W, simetrične raspodjele svjetlosti, temperature 3000K, ukupnog svjetlosnog toka 4350 lm.

Odabrana je sljedeća geometrija rasvjete u Ulici Antuna Radića (glavna ulica):

Stup	$h = 8$ m s konzolom od 2 m
Izvor svjetlosti	LED 139 – 4S/830
Svjetiljka	PHILIPS BGP204 T25 1 xLED139-4S/830 DW10
Razmak između stupova	32 m
Širina ceste	6,00 m
Udaljenost stupova od ceste	-2,5 m
Dužina trase	1500 m

Odabrana je slijedeća geometrija rasvjete u dijelu Ulice Antuna Radića, Školske i Matije gupca (sporedne ulice):

Stup	h = 8 m s konzolom od 2 m
Izvor svjetlosti	LED 139 – 4S/830
Svjetiljka	PHILIPS BGP50 T25 1 xLED50-4S/830 DN10
Razmak između stupova	32 m
Širina ceste	4 m
Udaljenost stupova od ceste	-3,5 m

3. Napajanje

Napajanje svjetiljki izvesti preko postojećeg kabela X00-A 2x16mm².
Napajanje nove rasvjete izvesti iz postojećih ormara javne rasvjete.

Procijenjena vršna snaga nove rasvjete u Svetom Đurađu iznosi:

$$P_v = 9622 \text{ W}$$

koja će biti raspodjeljena na tri postojeća mjerna mjesta.

4. Izvedba priključka javne rasvjete

Na trasi na kojoj se predviđa postavljanje javne rasvjete već su postavljeni betonski stupovi NN mreže. Na stupove je potrebno montirati krakove duljine 1,5 m (u sporednim ulicama) i 2 m (na glavnoj cesti), krakovi su pod kutem od 5° u odnosu na ravninu tla. Krakove montirati na visinu od 7 m iznad razine tla. Svjetiljke spojiti na postojeći kabel javne rasvjete kabelom NYJ-J 3x2,5mm² pomoću odvojnih stezaljki.

Izvođač je dužan prije početka radova pozvati predstavnike nadležnih distribucija kako bi dobili odobrenje za rad na postojećoj NN mreži.

5. Polaganje kabela u odnosu na druge instalacije

S obzirom da je napojni kabel postojeći i nema nikakvih zemljanih radova nema ni posebnih uvjeta polaganja kabela javne rasvjete u odnosu na druge instalacije.

6. Zaštita radilišta

Strogo voditi računa prilikom radova da svi iskopi budu označeni i zaštićeni od slučajnog pada.

7. Vijek trajanja instalacije

Vijek trajanja instalacije iznosi 25 godina. Mjerenja elektrotehničkih instalacija obavljati svake četiri godine, a vizualni pregled svake godina, odnosno nakon svake preinake ili rekonstrukcije.

8. Podaci za obračun komunalnog i vodnog doprinosa

Podataka za obračun komunalnog i vodnog doprinosa su jednaki nuli pošto se rasvjeta montira na postojeće stupove i postojeći kabel NN mreže i javne rasvjete, za što je dobivena Građevinska dozvola i za koje su plaćeni komunalni i vodni doprinos:

Navedene Građevinske dozvole su sljedeće:

- NN mreža Svati Đurađ izvod prema Donjem Miholjcu KLASA: UP/I-361-03/17-01/000071, URBROJ: 2158/1-01-13-01/16-17-0002 izdana u Donjem Miholjcu 06.03.2017. godine
- Niskonaponska mreža Sveti Đurađ ulice Antuna Radića, Matije Gupca i Školska KLASA: UP/I-361-03/17-01/000554, URBROJ: 2158/1-01-13-01/18-17-0002 izdana u Donjem Miholjcu 23.11.2017. godine

Sastavila:

Sanja Anđelković, dipl. ing. el.





ŠILD d.o.o.
Vukovar

GRAĐEVINA:
JAVNA RASVJETA – SVETI ĐURAĐ
SVETI ĐURAĐ, ULICA ANTUNA RADIĆA,
MATIJE GUPCA I ŠKOLSKA

77 | Stranica

TD 38/19
STUDENI, 2019.

GRAĐEVINA: JAVNA RASVJETA – SVETI ĐURAĐ
INVESTITOR: GRAD DONJI MIHOLJAC, VUKOVARSKA 1, DONJI MIHOLJAC
MJESTO GRADNJE: SVETI ĐURAĐ, ULICA ANTUNA RADIĆA, MATIJE GUPCA I ŠKOLSKA
K.Č. 412, 443, 1601/1, 1601/2, 1602, 1603, 1604, 1605, 1606, 1642, 1643,
K.O. SVETI ĐURAĐ
GLAVNI PROJEKTANT: SANJA ANĐELKOVIĆ, dipl. ing. el.
PROJEKTANT: SANJA ANĐELKOVIĆ, dipl. ing. el.
NAZIV PROJEKTA: ELEKTROTEHNIČKI - GLAVNI
DATUM: STUDENI, 2019.
OZNAKA PROJEKTA: 38/19

2.00 PRORAČUNI

Proračun rasvjete

1. Proračun rasvjete – glavna ulica (Antuna Radića), klasa cestovne rasvjete ME4a

Odabrana svjetiljka: PHILIPS BGP204 T25 1 xLED139-4S/830 DW10

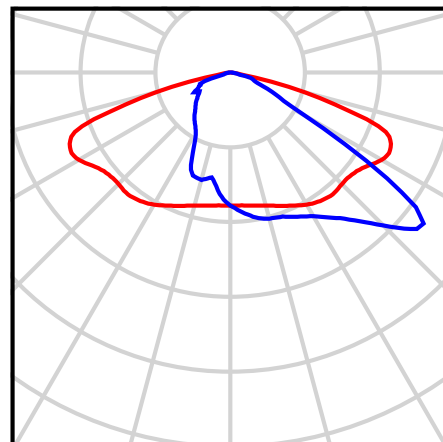

Proračun na ulaznom dijelu:

Osnovni podaci:

Svjetiljka:	PHILIPS BGP204 T25 1 xLED139-4S/830 DW10	
Svjetlosni tok svjetiljke:	12180 lm	Maksimalna jakosti svjetlosti
Snaga svjetiljke:	106.0 W	na 70°: 473 cd/klm
Montaža:	na krak	na 80°: 120 cd/klm
Razmak između stupova:	32 m	na 90°: 2,69 cd/klm
Visina stupa (1):	8 m	
Visina montaže:	7.000 m	
Udaljenost od ceste:	-2,500 m	
Kut svjetiljke:	5°	
Duljina kraka:	2.000m	

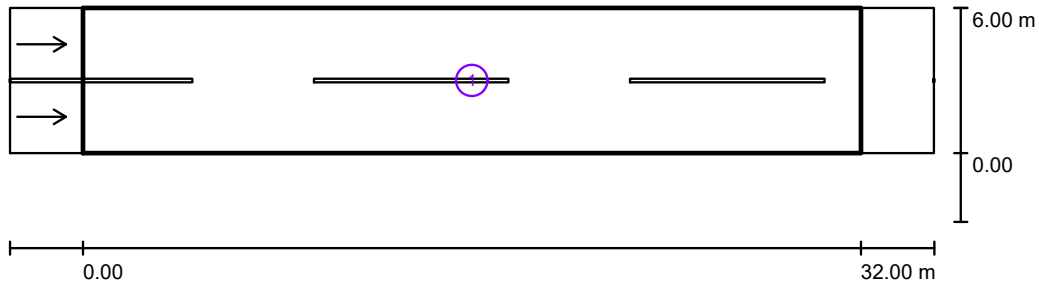

Valuation Field

Roadway 1

Length: 32.000 m, Width: 6.000 m

Grid: 11 x 6 Points

Accompanying Street Elements: Roadway 1.

tarmac: R3, q0: 0.070

Selected Lighting Class: ME4a

(All lighting performance requirements are met.)

	L_{av} [cd/m ²]	U0	UI	TI [%]	SR
Calculated values:	0.77	0.59	0.61	14	0.85
Required values according to class:	≥ 0.75	≥ 0.40	≥ 0.60	≤ 15	≥ 0.50
Fulfilled/Not fulfilled:	+	+	+	+	+

2. Proračun rasvjete – sporedne ulice, klasa cestovne rasvjete ME5 i ME6

Odabrana svjetiljka: PHILIPS BGP202 T25 1 xLED50-4S/830 DN10

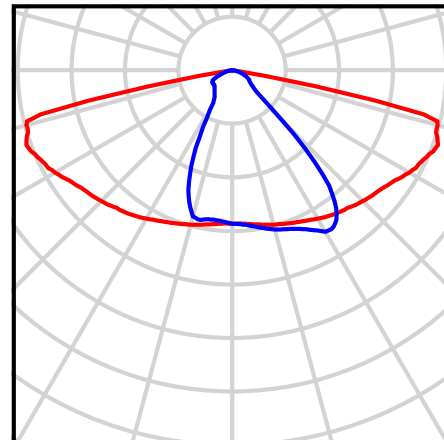

Proračun na ulaznom dijelu:

Osnovni podaci:

Svjetiljka:	PHILIPS BGP202 T25 1xLED50-4S/830 DN10		
Svjetlosni tok svjetiljke:	4350 lm	Maksimalna jakosti svjetlosti	
Snaga svjetiljke:	40.0 W	na 70°:	549 cd/klm
Montaža:	na krak	na 80°:	193 cd/klm
Razmak između stupova:	32 m	na 90°:	1,33 cd/klm
Visina stupa (1):	8m		
Visina montaže:	7.000 m		
Udaljenost od ceste:	-1,500 m		
Kut svjetiljke:	5°		
Duljina kraka:	1.500m		

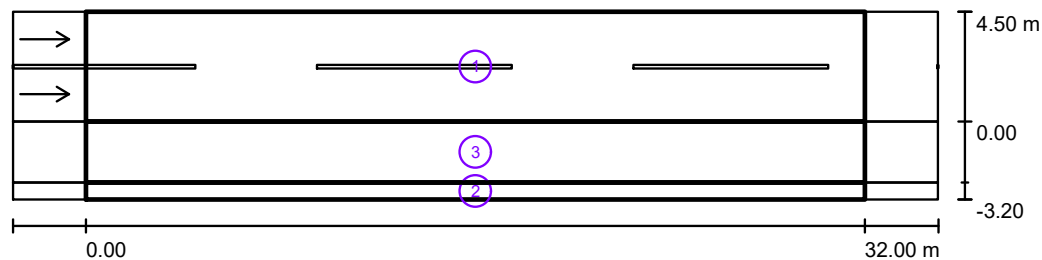

Valuation Field

Roadway 1

Length: 32.000 m, Width: 4.500 m

Grid: 11 x 6 Points

Accompanying Street Elements: Roadway 1.

tarmac: R3, q0: 0.070

Selected Lighting Class: ME5

(All lighting performance requirements are met.)

	L_{av} [cd/m ²]	U0	UI	TI [%]	SR
Calculated values:	0.53	0.46	0.67	15	0.81
Required values according to class:	≥ 0.50	≥ 0.35	≥ 0.40	≤ 15	≥ 0.40
Fulfilled/Not fulfilled:	+	+	+	+	+

Proračun na ulaznom dijelu:

Osnovni podaci:

Svjetiljka:	PHILIPS BGP202 T25 1xLED50-4S/830 DN10		
Svjetlosni tok svjetiljke:	4350 lm	Maksimalna jakosti svjetlosti	
Snaga svjetiljke:	40.0 W	na 70°:	549 cd/klm
Montaža:	na krak	na 80°:	193 cd/klm
Razmak između stupova:	32 m	na 90°:	1,33 cd/klm
Visina stupa (1):	8m		
Visina montaže:	7.000 m		
Udaljenost od ceste:	-3,500 m		
Kut svjetiljke:	5°		
Duljina kraka:	1.500m		

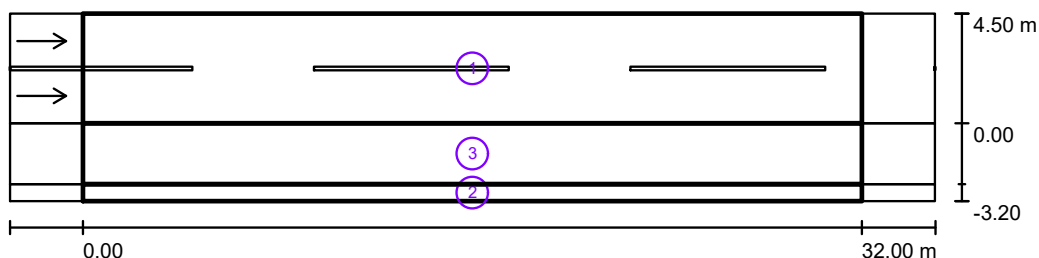

Valuation Field

Roadway 1

Length: 32.000 m, Width: 4.500 m

Grid: 11 x 6 Points

Accompanying Street Elements: Roadway 1.

tarmac: R3, q0: 0.070

Selected Lighting Class: ME6

(All lighting performance requirements are met.)

	L_{av} [cd/m ²]	U0	UI	TI [%]	SR
Calculated values:	0.39	0.55	0.66	15	0.90
Required values according to class:	≥ 0.30	≥ 0.35	≥ 0.40	≤ 15	/
Fulfilled/Not fulfilled:	+	+	+	+	+

 **SANJA ANĐELKOVIĆ**
dipl.ing.el.
E 2133 **OVLAŠTENI INŽENJER**
ELEKTROTEHNIKE

Sastavila:

Sanja Anđelković, dipl. ing. el



ŠILD d.o.o.
Vukovar

GRAĐEVINA:
JAVNA RASVJETA – SVETI ĐURAĐ
SVETI ĐURAĐ, ULICA ANTUNA RADIĆA,
MATIJE GUPCA I ŠKOLSKA

82 | Stranica

TD 38/19
STUDENI, 2019.

GRAĐEVINA: JAVNA RASVJETA – SVETI ĐURAĐ
INVESTITOR: GRAD DONJI MIHOLJAC, VUKOVARSKA 1, DONJI MIHOLJAC
MJESTO GRADNJE: SVETI ĐURAĐ, ULICA ANTUNA RADIĆA, MATIJE GUPCA I ŠKOLSKA
K.Č. 412, 443, 1601/1, 1601/2, 1602, 1603, 1604, 1605, 1606, 1642, 1643,
K.O. SVETI ĐURAĐ
GLAVNI PROJEKTANT: SANJA ANĐELKOVIĆ, dipl. ing. el.
PROJEKTANT: SANJA ANĐELKOVIĆ, dipl. ing. el.
NAZIV PROJEKTA: ELEKTROTEHNIČKI - GLAVNI
DATUM: STUDENI, 2019.
OZNAKA PROJEKTA: 38/19

3.00 PRIKAZ TEHNIČKIH MJERA ZA PRIMJENU PROPISA I PRAVILA ZAŠTITE OD POŽARA

1.Primijenjeni zakoni i propisi

1. Zakon o prostornom uređenju (NN br. 153/13, 65/17, 114/18, 39/19)
2. Zakon o gradnji (NN br. 153/13, 20/17, 39/19)
3. Zakon o normizaciji (NN br. 80/13)
4. Zakon o građevnim proizvodima (NN br. 76/13., 30/14. i 130/17.)
5. Zakon o poslovima i djelatnostima prostornog uređenja i gradnje (NN br. 78/15, 118/18)
6. Tehnički propis za niskonaponske električne instalacije (NN br. 5/10)
7. Zakon o zaštiti na radu (NN br. 71/14, 118/14, 154/14, 94/18, 96/18)
8. Zakon o zaštiti od požara (NN RH 92/10)
9. Izdani Posebni uvjeti građenja javnopravnih tijela i/ili osoba

2.Prikaz tehničkih mjera za primjenu propisa i pravila zaštite od požara

S obzirom da se građevina izvodi na postojećim betonskim stupovima i napaja se postojećim nadzemnim elektroenergetskim kabelom nema potrebe za neko posebno osiguranje same građevine od požara. Dio kabela i kablanski završeci, te sam rasvjetni stup kao jedina mjesta za eventualnu pojavu i nastanak požara smješteni su na stupovima koji su izgrađeni od nezapaljivog materijala.

U slučaju havarije na EE kabelu, svaka ekipa dežurne službe ima u vozilu vatrogasni aparat.

Sastavila:
Sanja Anđelković, dipl. ing. el





ŠILD d.o.o.
Vukovar

GRAĐEVINA:
JAVNA RASVJETA – SVETI ĐURAĐ
SVETI ĐURAĐ, ULICA ANTUNA RADIĆA,
MATIJE GUPCA I ŠKOLSKA

84 | Stranica

TD 38/19
STUDENI, 2019.

GRAĐEVINA: JAVNA RASVJETA – SVETI ĐURAĐ
INVESTITOR: GRAD DONJI MIHOLJAC, VUKOVARSKA 1, DONJI MIHOLJAC
MJESTO GRADNJE: SVETI ĐURAĐ, ULICA ANTUNA RADIĆA, MATIJE GUPCA I ŠKOLSKA
K.Č. 412, 443, 1601/1, 1601/2, 1602, 1603, 1604, 1605, 1606, 1642, 1643,
K.O. SVETI ĐURAĐ
GLAVNI PROJEKTANT: SANJA ANĐELKOVIĆ, dipl. ing. el.
PROJEKTANT: SANJA ANĐELKOVIĆ, dipl. ing. el.
NAZIV PROJEKTA: ELEKTROTEHNIČKI - GLAVNI
DATUM: STUDENI, 2019.
OZNAKA PROJEKTA: 38/19

4.00 PROGRAM KONTROLE I OSIGURANJA KVALITETE

Ispitivanja i mjerenja

Zakon o prostornom gradnji definira tehnička svojstva temeljna za građevinu.

Tijekom izgradnje građevine (nabave opreme, izgradnje, puštanja u pogon) potrebno je obaviti ispitivanja i mjerenja kako bi se po završetku gradnje mogla dokazati kakvoća ugrađenih elemenata i izvedenih radova.

Izvoditelj je obvezatan ugrađivati materijale, poluproizvode, elemente, uređaje i tehničku opremu koji svojom kakvoćom i karakteristikama odgovaraju hrvatskim normama (HRN), poštivati preporuke proizvođača opreme kod montaže i posebne tehničke uvjete dane ovim projektom. Radove treba izvesti u skladu sa tehničkim propisima, pravilnicima, poštujući iskustva struke i dobre prakse.

Kao dokaze da je ispunio navedene uvjete, izvoditelj je nakon završetka radova, a prije tehničkog pregleda, obvezatan nadzornom inženjeru dostaviti:

- 1.- ispitne protokole kao dokaz o kakvoći i ispravnosti izvedenih radova
- 2.- atestne listove ugrađene opreme i uređaja kao dokaz da isti svojom kakvoćom odgovaraju važećim HRN, pravilnicima i propisima
- 3.- za opremu, uređaje i materijal stranog podrijetla potrebno je priložiti uvjerenje nadležne institucije (certifikat sukladnosti) da svojom kakvoćom udovoljava HRN, pravilnicima i propisima, zajedno sa tiskanim uputama za rukovanje i održavanje na hrvatskom jeziku.

Ispitni protokoli trebaju imati označeno:

- * predmet ispitivanja
- * vrsta ispitivanja
- * metoda ispitivanja
- * rezultat ispitivanja

Predmet ispitivanja:

uzemljenje, rasvjeta, elektroenergetski razvod (vodovi, kabele, razdjelnice), elementi zaštite (previsoki napon dodira, kratki spoj, preopterećenje, mehanička zaštita), temeljni uzemljivač i ostale instalacije ovisno o važnosti glede sigurnosti ljudi.

Vrste ispitivanja:

neprekinutost trake temeljnog uzemljivača i njegova prekrivenost betonom, mjerenje otpora uzemljenja, utvrđivanje galvanске povezanosti svih metalnih dijelova građevine (iznad 1m² površine) i opreme, kontrola ispravnosti montaže gromobranske instalacije,

mjerenje jakosti rasvjete, otpora petlje struje kratkog spoja, izolacionog otpora instalacije, provjera nazivne struje osigurača u odnosu na presjek štice kabela, provjera usklađenosti stupnja mehaničke zaštite ugrađene opreme sa u projektu traženim stupnjevima, i ostale vrste specifičnih ispitivanja koja su nužna da se potvrdi ispravnost instalacije čija bi neispravnost mogla dovesti u opasnost ljude i građevinu.

Metode ispitivanja:

Pregledom: ispravnost gromobranske instalacije, povezanost metalnih površina krovništa sa hvataljkama ili odvodima, nazivna struja osigurača, podešenost bimetalnih, stupanj mehaničke zaštite u odnosu na stvarni vanjski utjecaj, propisno označavanje neutralnog (N) i zaštitnog

(PE) voda, način spajanja vodiča u razvodnim kutijama i razdjelnicama, oznake strujnih krugova, vodova i kabela, postojanje shema izvedenog stanja razdjelnica, funkcionalnih pločica i pločica upozorenja, pristupačnost opremi i uređajima za posluživanje i održavanje, zaštita od električnog udara mjerenjem razmaka kod zaštitnih prepreka i kućišta, zaštitne mjere od širenja vatre i toplinskog utjecaja vodova i kabela opterećenih nazivnim strujama, ispravnost postavljanja sklopnih uređaja glede sigurnosnog razmaka lučnih komora prema ostalim elementima i kućištu, prorada zaštitnog uređaja diferencijalne struje,

Mjerenjem: otpor rasprostiranja temeljnog uzemljivača, neprekidnost galvanskog sustava zaštitnih vodiča i ekvipotencijalnih traka, izolacijski otpor instalacije, otpor petlje struje kratkog spoja, jakost rasvjete

Neprekinutost zaštitnog vodiča i vodiča za izjednačavanje potencijala ispituje se mjerenjem električnog otpora naponom 4 do 24 V istosmjerne ili izmjenične struje, s najmanjom strujom od 0,2A.

Električni izolacijski otpor mjeri se između voda pod naponom, uzimajući dva po dva (prije povezivanja opreme), te između svakog vodiča pod naponom i zemlje (fazni vodiči i neutralni mogu se spojiti zajedno). Ispitni napon je 500V, a otpor ne smije biti manji od 500 kΩ.

Jačina rasvjete mjeri se luksmetrom s fotoelementom.

Otpor rasprostiranja temeljnog uzemljivača mjeri se instrumentom sa pomoćnim sondama.

Rezultat ispitivanja:

Sve rezultate vizualnog pregleda, funkcionalnog ispitivanja i mjerenja treba prikazati u propisanim obrascima sa unesenim podacima o načinu mjerenja, oznakama instrumenata, rezultatima mjerenja i zaključkom da li rezultati ispitivanja potvrđuju ispravnost instalacija. Svaki ispitni protokol treba imati naziv firme, broj protokola, datum, ime i prezime ispitivača, potpis odgovorne osobe i pečat.

Sve ispitne protokole, ateste i izvještaj o funkcionalnom ispitivanju treba popisati, a popis je sastavni dio Pisane izjave izvođača.

Sastavila:

Sanja Anđelković, dipl. ing. el





ŠILD d.o.o.
Vukovar

GRAĐEVINA:
JAVNA RASVJETA – SVETI ĐURAĐ
SVETI ĐURAĐ, ULICA ANTUNA RADIĆA,
MATIJE GUPCA I ŠKOLSKA

87 | Stranica

TD 38/19
STUDENI, 2019.

GRAĐEVINA: JAVNA RASVJETA – SVETI ĐURAĐ
INVESTITOR: GRAD DONJI MIHOLJAC, VUKOVARSKA 1, DONJI MIHOLJAC
MJESTO GRADNJE: SVETI ĐURAĐ, ULICA ANTUNA RADIĆA, MATIJE GUPCA I ŠKOLSKA
K.Č. 412, 443, 1601/1, 1601/2, 1602, 1603, 1604, 1605, 1606, 1642, 1643,
K.O. SVETI ĐURAĐ
GLAVNI PROJEKTANT: SANJA ANĐELKOVIĆ, dipl. ing. el.
PROJEKTANT: SANJA ANĐELKOVIĆ, dipl. ing. el.
NAZIV PROJEKTA: ELEKTROTEHNIČKI - GLAVNI
DATUM: STUDENI, 2019.
OZNAKA PROJEKTA: 38/19

5.00 TROŠKOVNIK

GRAĐEVINA: JAVNA RASVJETA – SVETI ĐURAĐ
INVESTITOR: GRAD DONJI MIHOLJAC, VUKOVARSKA 1
PROJEKTANT: dipl. ing. el. SANJA ANĐELKOVIĆ
MJESTO GRADNJE: ULICA ANTUNA RADIĆA, MATIJE GUPCA I ŠKOLSKA
K.Č. 412, 443, 1601/1, 1601/2, 1602, 1603, 1604, 1605, 1606, 1642, 1643,
K.O. SVETI ĐURAĐ
NAZIV PROJEKTA: ELEKTROTEHNIČKI - GLAVNI
DATUM: STUDENI, 2019.
OZNAKA PROJEKTA: 38/19

TROŠKOVNIK ELEKTROINSTALACIJA

1. JAVNA RASVJETA

				jedinična cijena (kn)	ukupna cijena (kn)
1. 01	Demontaža postojećih svjetiljki i te deponiranje svjetiljki na za to određeno mjesto	kom	47	150,00	7.050,00
1. 02	Dobava i montaža čeličnog S235 kraka s detaljima prema nacrtu, duljina kraka 2m	kom	47	1.050,00	49.350,00
1. 03	Dobava i montaža čeličnog S235 kraka s detaljima prema nacrtu, duljina kraka 1,5m	kom	117	850,00	99.450,00
1. 04	Dobava, montaža na krak i spajanje svjetiljke za cestovnu rasvjetu komplet sa LED modulom. Svjetiljka treba zadovoljavati sljedeće karakteristike: - kućište i nosač izrađeni od lijevanog aluminija - stupanj zaštite svjetiljke \geq IP66 - otpornost na udarce \geq IK08 - optika zaštićena ravnim kaljenim staklom, - potpuno zasjenjena izvedba izvora svjetlosti (ULOR: 0%) - klasa električne zaštite: II - mogućnost regulacije preko DALI protokola i naponski (1-10V) - trajnost L80F10 (održavanje 80% inicijalnog svjetlosnog toka uz maksimalni ispad svjetiljki 10%) \geq 75.000h - regulacija kuta svjetiljke minimalno $\pm 10^\circ$ na konzoli i minimalno 0° do 10° na stupu - integrirana prenaponska zaštita \geq 6kV - ukupni svjetlosni tok \geq 12180 lm - snage \leq 106W - tolerancija potrošnje $\pm 10\%$ - svjetlotehnička efikasnost svjetiljke \geq 110 lm/W - ukupna snaga (LED modul + predspoj) \leq 106 W - boja svjetlosti \leq 4000K - CRI (Ra) \geq 70 - predspoj s automatskom autonomnom regulacijom snage u minimalno 5 karakterističnih točaka				

Svjetlotehnički parametri koje je nužno ispuniti:

- srednja vrijednost sjajnosti kolnika (luminancija) $L_{sr} \geq 0,75$
- opća jednolikost sjajnosti kolnika $U_0 \geq 0,40$
- uzdužna jednolikost sjajnosti kolnika $U_L \geq 0,60$
- faktor blještanja $TI \leq 15$
- faktor rasvjete okoline $SR \geq 0,50$

kom 47 3.250,00 152.750,00

1. 05

Dobava, montaža na krak i spajanje svjetiljke za cestovnu rasvjetu komplet sa LED modulom. Svjetiljka treba zadovoljavati sljedeće karakteristike:

- kućište i nosač izrađeni od lijevanog aluminija
- stupanj zaštite svjetiljke $\geq IP66$
- otpornost na udarce $\geq IK08$
- optika zaštićena ravnim kaljenim staklom,
- potpuno zasjenjena izvedba izvora svjetlosti (ULOR: 0%)
- klasa električne zaštite: II
- mogućnost regulacije preko DALI protokola i naponski (1-10V)
- trajnost L80F10 (održavanje 80% inicijalnog svjetlosnog toka uz maksimalni ispad svjetiljki 10%) $\geq 75.000h$
- regulacija kuta svjetiljke minimalno $\pm 10^\circ$ na konzoli i minimalno 0° do 10° na stupu
- integrirana prenaponska zaštita $\geq 6kV$
- ukupni svjetlosni tok ≥ 4350 lm
- snage $\leq 40W$
- tolerancija potrošnje $\pm 10\%$
- svjetlotehnička efikasnost svjetiljke ≥ 108 lm/W
- ukupna snaga (LED modul + predspoj) ≤ 40 W
- boja svjetlosti $\leq 4000K$
- CRI (Ra) ≥ 70
- predspoj s automatskom autonomnom regulacijom snage u minimalno 5 karakterističnih

Svjetlotehnički parametri koje je nužno ispuniti ME5:

- srednja vrijednost sjajnosti kolnika (luminancija) $L_{sr} \geq 0,50$
- opća jednolikost sjajnosti kolnika $U_0 \geq 0,35$
- uzdužna jednolikost sjajnosti kolnika $U_L \geq 0,40$
- faktor blještanja $TI \leq 15$
- faktor rasvjete okoline $SR \geq 0,50$

Svjetlotehnički parametri koje je nužno ispuniti ME4:

- srednja vrijednost sjajnosti kolnika (luminancija) $L_{sr} \geq 0,30$
- opća jednolikost sjajnosti kolnika $U_0 \geq 0,35$
- uzdužna jednolikost sjajnosti kolnika $U_L \geq 0,40$
- faktor blještanja $TI \leq 15$
- faktor rasvjete okoline SR -

kom 116 3.070,00 356.120,00

1. 06	Dobava i polaganje kabela za spajanje svjetiljke s postojećim kablom javne rasvjete NYY-J 3x2,5 mm ² (kabel uvući u krak na dijelu gdje je to moguće)	m	985	16,00	15.760,00
1. 07	Dobava odvojne stezaljke s dva izvoda i za priključak novog kabela na postojeći kabl javne rasvjete	kom	326	55,00	17.930,00
1. 08	Dobava i montaža kompresijske spojnice	kom	163	35,00	5.705,00
1. 09	Sitni potrošni materijal (plastični remen za učvršćenje kabela za stup, plastične vezice)	kom	1	1.500,00	1.500,00
1. 10	Dovoz svjetiljki, krakova i ostalog montažnog materijala	kom	1	7.000,00	7.000,00
1. 11	Mjerenje nivoa osvijetljenosti, otpora izolacije, struje kratkog spoja i otpora uzemljenja	kom	1	3.500,00	3.500,00

UKUPNO	716.115,00 kn
---------------	----------------------

REKAPITULACIJA

JAVNA RASVJETA UKUPNO	716.115,00 kn
PDV (25%)	179.028,75 kn
SVEUKUPNO	895.143,75 kn

Sastavila: Sanja Anđelković, dipl.ing.el.

 SANJA ANĐELKOVIĆ
dipl.ing.el.
E 2133 OVLASTENI INŽENJER
ELEKTROTEHNIKE



ŠILD d.o.o.
Vukovar

GRAĐEVINA:
JAVNA RASVJETA – SVETI ĐURAĐ
SVETI ĐURAĐ, ULICA ANTUNA RADIĆA,
MATIJE GUPCA I ŠKOLSKA

91 | Stranica

TD 38/19
STUDENI, 2019.

GRAĐEVINA: JAVNA RASVJETA – SVETI ĐURAĐ
INVESTITOR: GRAD DONJI MIHOLJAC, VUKOVARSKA 1, DONJI MIHOLJAC
MJESTO GRADNJE: SVETI ĐURAĐ, ULICA ANTUNA RADIĆA, MATIJE GUPCA I ŠKOLSKA
K.Č. 412, 443, 1601/1, 1601/2, 1602, 1603, 1604, 1605, 1606, 1642, 1643,
K.O. SVETI ĐURAĐ
GLAVNI PROJEKTANT: SANJA ANĐELKOVIĆ, dipl. ing. el.
PROJEKTANT: SANJA ANĐELKOVIĆ, dipl. ing. el.
NAZIV PROJEKTA: ELEKTROTEHNIČKI - GLAVNI
DATUM: STUDENI, 2019.
OZNAKA PROJEKTA: 38/19

6.00 POSEBNI TEHNIČKI UVJETI GOSPODARENJA GRAĐEVINSKIM OTPADOM

1. PRIMJENJENI ZAKONI I PROPISI

- Zakon o održivom gospodarenju otpadom (NN br. 94/13. i 73/17.)
- Pravilnik o građevnom otpadu i otpadu koji sadrži azbest (NN 69/16.)

2. GOSPODARENJE GRAĐEVNIM OTPADOM

Investitor je dužan osigurati da je izvođač radova, prije početka radova rekonstrukcije, održavanja ili uklanjanja građevine, obaviješten o materijalima i tvarima koje se nalaze u odgovarajućoj građevini i koje su opasni otpad odnosno za koje je izvjesno da će tim radovima postati opasni otpad.

Posjednik građevnog otpada dužan je, na gradilištu na kojem je taj otpad nastao, izdvojiti od drugog otpada i materijala koji nije otpad te odvojeno skladištiti sljedeći otpad prema vrstama propisanim posebnim propisom koji uređuje Katalog otpada:

1. sve količine opasnog otpada:

- azbestni otpad,
- otpad koji sadrži PCB (npr. transformatori i dr.),
- otpadne električne i elektroničke uređaje i opremu koja je opasni otpad (npr. fluorescentne žarulje, štedne žarulje, i dr.),
- elemente koji sadrže katran (npr. katranska izolacija i dr.),
- ostali opasni otpad;

2. neopasni otpad koji čini najmanje 80% mase svog otpada nastalog na određenom gradilištu.

Zabranjeno je opasni građevni otpad:

- odbaciti u miješani komunalni otpad,
- miješati s drugom vrstom otpada ili tvarima uključujući i građevne proizvode ili materijalima koje nemaju status otpada, osim na način određen dozvolom za gospodarenje otpadom.

Posjednik građevnog otpada, koji skladišti građevni otpad na gradilištu na kojem je taj otpad nastao, dužan je osigurati da se građevni otpad skladišti na način da se:

- otpad skladišti odvojeno po svojstvu, vrsti i agregatnom stanju na čvrstoj površini na za to predviđenom mjestu na gradilištu,
- opasni otpad skladišti u natkrivenom spremniku ili čvrstoj zatvorenoj vreći, odnosno da je onemogućeno rasipanje, raznošenje i razlijevanje tog otpada izvan gradilišta uzrokovano vremenskim prilikama,
- skladištenje tekućeg otpada obavlja u primarnom spremniku postavljenom na slijevnu površinu opremljenu odgovarajućim sekundarnim spremnikom sukladno uvjetima propisanim posebnim propisom koji uređuje gospodarenje otpadom,
- skladištenje otpada koji ima svojstvo H1, H2, H3-A, H3-B i/ili H12, propisano Dodatkom III. Zakona, obavlja odvojeno od drugog otpada,
- skladištenje plinovitog otpada, obavlja u primarnim spremnicima koji se mogu hermetički zatvoriti i koji udovoljavaju posebnim propisima kojima se uređuje oprema pod tlakom.

Posjednik građevnog otpada dužan je, najkasnije do odvoza otpadnog materijala sa gradilišta odnosno do završetka radova na gradilištu:

1. izdvojiti od otpada tvari, materijale i građevne proizvode, osim materijala za nasipavanje, za koje je očigledno da se mogu ponovno koristiti za istu svrhu odnosno za namjeravanu uporabu za koju su proizvedeni i to bez postupka oporabe, što uključuje i postupak pripreme za ponovnu uporabu,
2. proglasiti otpadom:
 - materijal iz iskopa koji je nastao prilikom građenja građevine i koji se sukladno dokumentima projekta građenja, izrađenim sukladno propisima koji uređuju gradnju, ne ugrađuje u tu građevinu i koji ne predstavlja mineralnu sirovinu sukladno posebnim propisima koji uređuju rudarstvo,
 - materijal koji je nastao građenjem, održavanjem, rekonstrukcijom ili uklanjanjem građevine, osim materijala koji se koristi za građevinske svrhe na tom gradilištu, kad se isti izdvoji od građevine odnosno kad prestane biti građevina koju se gradi, održava, rekonstruira odnosno uklanja.



ŠILD d.o.o.
Vukovar

GRAĐEVINA:
JAVNA RASVJETA – SVETI ĐURAĐ
SVETI ĐURAĐ, ULICA ANTUNA RADIĆA,
MATIJE GUPCA I ŠKOLSKA

94 | Stranica

TD 38/19
STUDENI, 2019.

GRAĐEVINA:	JAVNA RASVJETA – SVETI ĐURAĐ
INVESTITOR:	GRAD DONJI MIHOLJAC, VUKOVARSKA 1, DONJI MIHOLJAC
MJESTO GRADNJE:	SVETI ĐURAĐ, ULICA ANTUNA RADIĆA, MATIJE GUPCA I ŠKOLSKA K.Č. 412, 443, 1601/1, 1601/2, 1602, 1603, 1604, 1605, 1606, 1642, 1643, K.O. SVETI ĐURAĐ
GLAVNI PROJEKTANT:	SANJA ANĐELKOVIĆ, dipl. ing. el.
PROJEKTANT:	SANJA ANĐELKOVIĆ, dipl. ing. el.
NAZIV PROJEKTA:	ELEKTROTEHNIČKI - GLAVNI
DATUM:	STUDENI, 2019.
OZNAKA PROJEKTA:	38/19

GRAFIČKI DIO

SITUACIJA, mj 1:2000

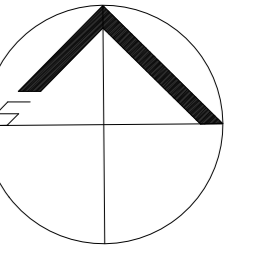

- LEGENDA:**
- postojeći betonski stup zračne NN mreže
 - cestovna svjetiljka PHILIPS IKIPRO T25 1 x LED100-48x30 DN16, snage 40W koja je potrebno montirati na postojeći stup NN mreže na krak duljine 1,5m
 - cestovna svjetiljka PHILIPS IKIPRO T25 1 x LED100-48x30 DN16, snage 40W koja je potrebno montirati na postojeći stup NN mreže, na krak duljine 2m



SIDA o.o. za projektiranje, konsalting i izvođenje Vukovar, Lovariški putak 4/AZ tel:032424257, mob:099467349 sido@vu.com.hr OB:1869225916	Investor	GRAD DONJI MIHOLJAC VUKOVARSKA I, DONJI MIHOLJAC	TD	38/19	
	Gradovnik	JAVNA RASVJETA SVETI ĐURAD	Mjerilo	1:2000	
Strukovna odrednica	ELEKTROTEHNIČKI PROJEKT	Mjesto gradnje	ULICA ANTUNA RADIĆA, MATIJE GUPČICA I ŠKOLSKA	Podjela	11. 2019.
Projektant	SANJA ANDELOVIĆ, dipl.ing.ing.	Faza projekta	GLAVNI	Podjela	11. 2019.
Suradnik		Šifra	POZICIJE SVJETILJKI NA STUPOVIMA POSTOJEĆE NN MREŽE	List	E.01

Prikaz krakova

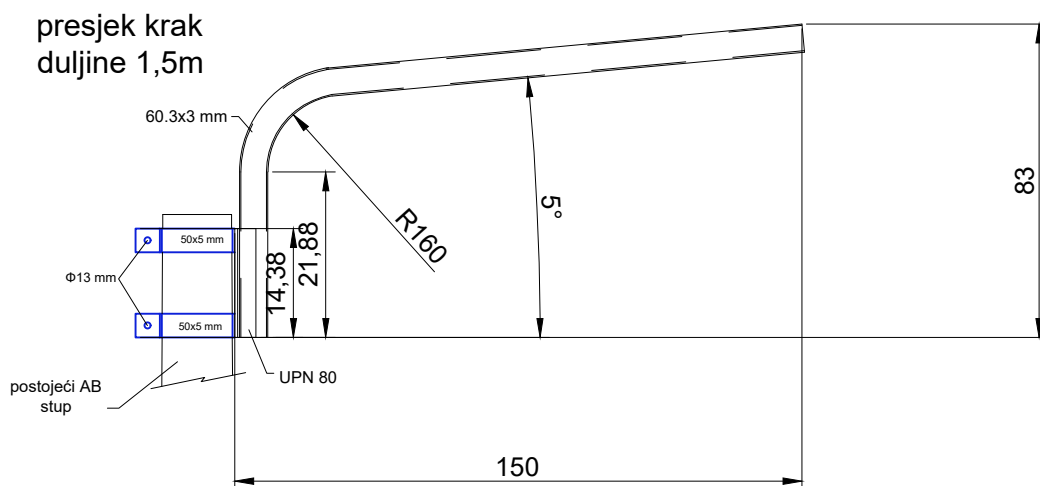
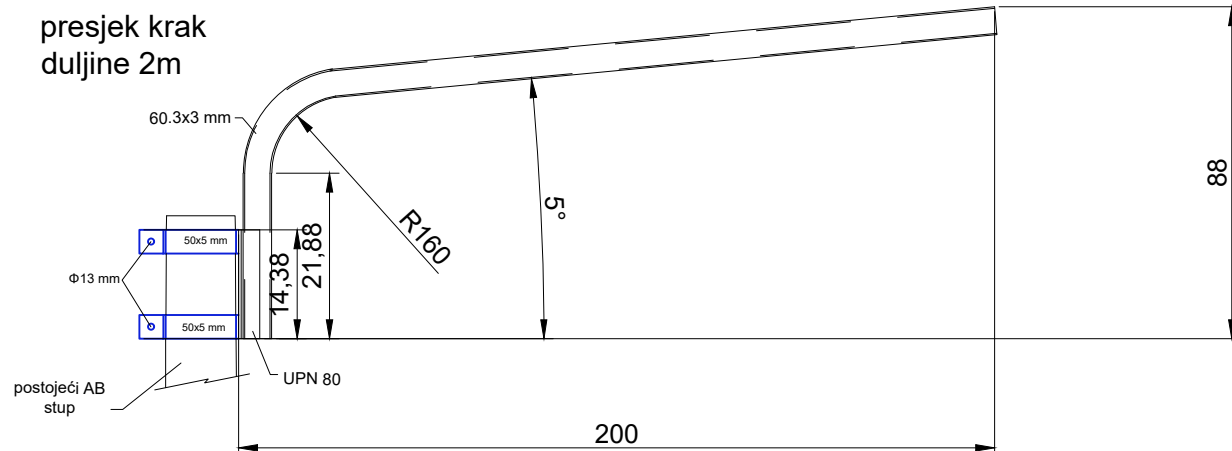

tlocrt

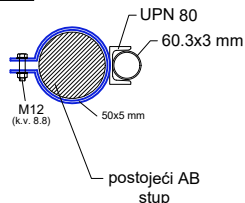

SANJA ANĐELKOVIĆ
dipl.ing.el.

E 2133

OVLAŠTENI INŽENJER
ELEKTROTEHNIKE

ŠILD d.o.o. za projektiranje, inženjering i izvođenje Vukovar, Lokvanjski sokak 4/A2 tel:032/442-027, mob:098/407-349 sild@vu.t-com.hr OIB:18659295015	Investitor	GRAD DONJI MIHOLJAC VUKOVARSKA 1, DONJI MIHOLJAC	TD 38/19	
	Građevina	JAVNA RASVJETA SVETI ĐURAĐ		Mjerilo
	Mjesto gradnje	SVETI ĐURAĐ ULICA ANTUNA RADIČA, MATIJE GUPCA I ŠKOLSKA		
Strukovna odrednica	ELEKTROTEHNIČKI PROJEKT	Faza projekta	GLAVNI	Nadnevak 11. 2019.
Projektant	SANJA ANĐELKOVIĆ, dipl. ing. <i>Sanja Anđelković</i>	Sadržaj PRIKAZ KRAKOVA POD KUTEM 5°		List E.02
Suradnik				

Prikaz montaže svjetiljke

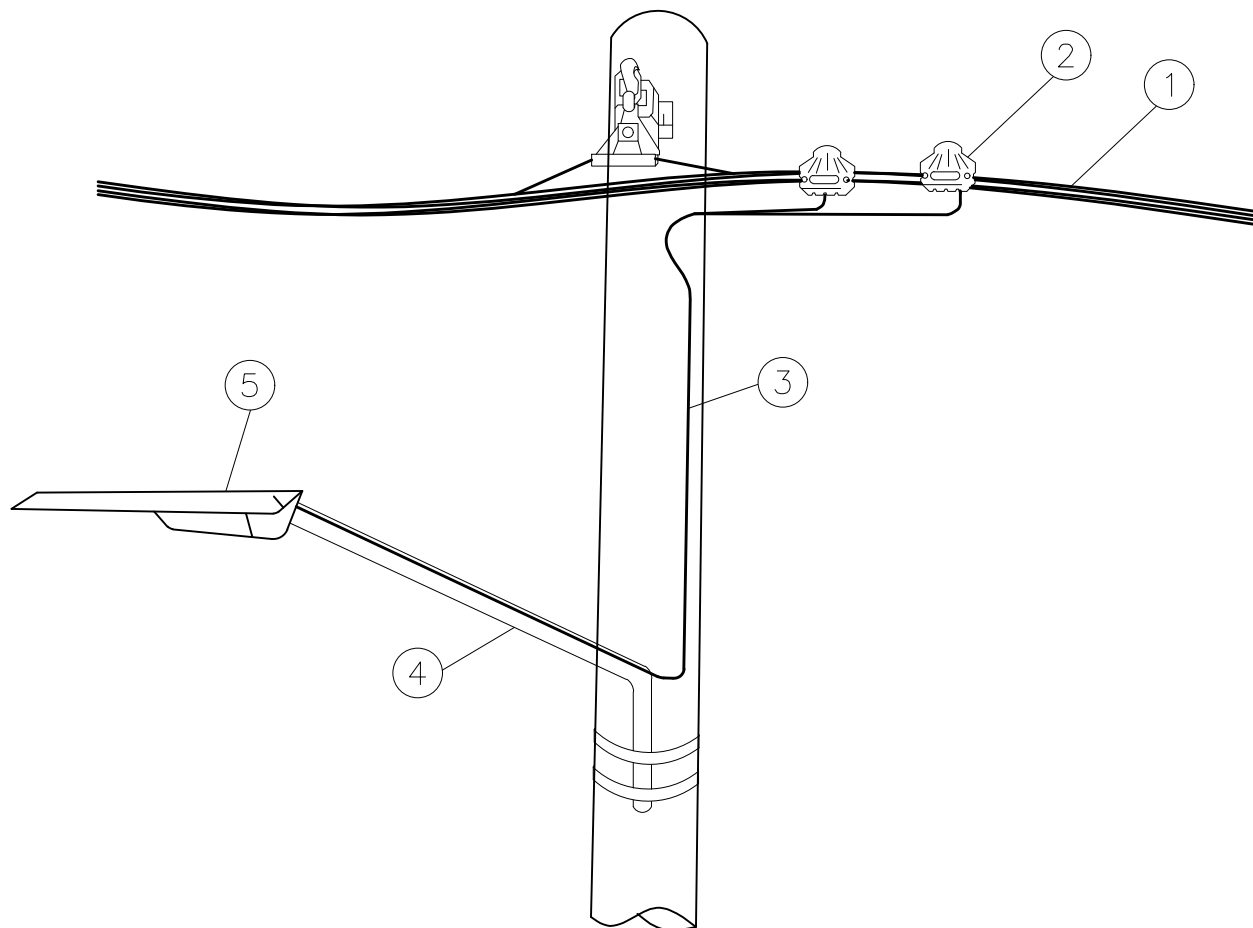

LEGENDA:

- 1 – postojeći NN kabel
- 2 – odvojna stezaljka
- 3 – napojni kabel svjetiljke NYY-J 3x2,5mm²
- 4 – krak
- 5 – svjetiljka



SANJA ANĐELKOVIĆ
dipl.ing.el.

E 2133

OVLAŠTENI INŽENJER
ELEKTROTEHNIKE

ŠILD d.o.o. za projektiranje, inženjering i izvođenje Vukovar, Lokvanjski sokak 4/A2 tel:032/442-027, mob:098/407-349 sild@vu.t-com.hr OIB:18659295015	Investitor	GRAD DONJI MIHOLJAC VUKOVARSKA 1, DONJI MIHOLJAC		TD 38/19
	Građevina	JAVNA RASVJETA SVETI ĐURAĐ		Mjerilo
	Mjesto gradnje	SVETI ĐURAĐ ULICA ANTUNA RADIČA, MATIJE GUPCA I ŠKOLSKA		Nadnevak 11. 2019.
Strukovna odrednica	ELEKTROTEHNIČKI PROJEKT		Faza projekta	GLAVNI
Projektant	SANJA ANĐELKOVIĆ, dipl. ing. <i>Am</i>		Sadržaj PRIKAZ MONTAŽE SVJETILJKE	
Suradnik			List E.03	