

INEL-PROJEKT d.o.o.

Put Nina 120, 23000 ZADAR, OIB: 23528481553
tel. 023/ 220 067, 023/ 323 558, fax. 023/220 064; e-mail: projektiranje@inel-projekt.hr

INVESTITOR:

GRAD DONJI MIHOLJAC
VUKOVARSKA 1
31540 DONJI MIHOLJAC
OIB: 49744793900

GRAĐEVINA:

JAVNA RASVJETA GRADA DONJI MIHOLJAC

MJESTO GRAĐENJA:

GRAD DONJI MIHOLJAC

TEHNIČKA DOKUMENTACIJA:

17160-JR

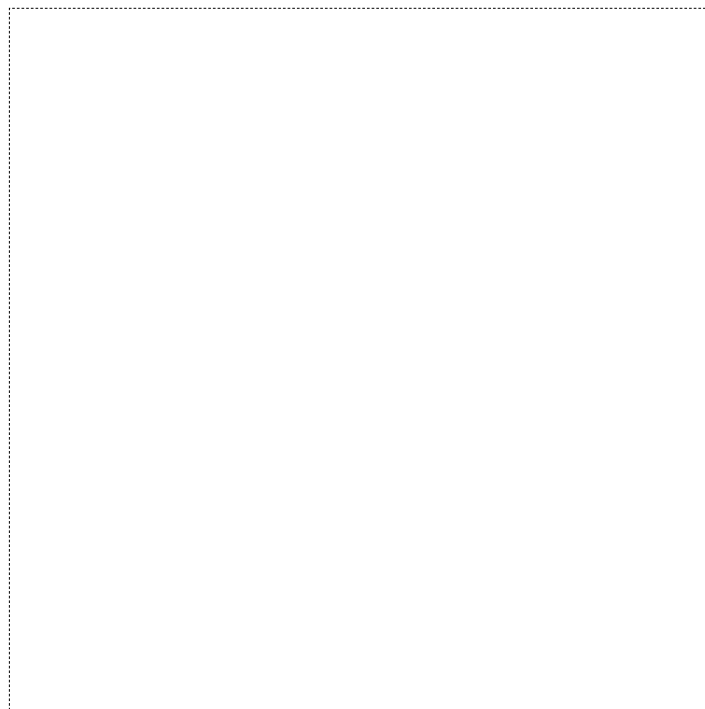

GLAVNI PROJEKT

ELEKTROTEHNIČKI PROJEKT- PROJEKT JAVNE RASVJETE

GLAVNI PROJEKTANT:

Božidar Škara dipl.ing.el

PROJEKTANT:

Božidar Škara dipl.ing.el



BOŽIDAR ŠKARA
dipl.ing.el.

E 925

OVLAŠTENI INŽENJER
ELEKTROTEHNIKE

U Zadru, 12/2017

DIREKTOR:

Božidar Škara dipl.ing.el

»INEL-PROJEKT« d.o.o.,
za projektiranje, inženjering,
graditeljstvo i trgovinu
ZADAR

Projektirao: INEL-PROJEKT d.o.o.	Građevina: JAVNA RASVJETA GRADA DONJI MIHOLJAC	2
Mjesto i datum izrade: ZADAR, 12/2017	Dio građevine: -	

SADRŽAJ:

1. OPĆA DOKUMENTACIJA	4
IZVOD O REGISTRACIJI PODUZEĆA.....	5
RJEŠENJE O IMENOVANJU PROJEKTANTA	10
RJEŠENJE O UPISU U IMENIK OVLAŠTENIH INŽENJERA ELEKTROTEHNIKE	11
IZJAVU O USKLAĐENOSTI PROJEKTA	14
IZJAVA OVLAŠTENOG PROJEKTANTA ZA JEDNOSTAVNE I DRUGE GRAĐEVINE I RADOVE	15
IZJAVA O ZAŠTITI NA RADU.....	16
ISPRAVA O ZAŠTITI OD POŽARA.....	17
2. TEHNIČKI UVJETI I SUGLASNOST	18
2.1. PROJEKTNI ZADATAK.....	19
3. ELABORAT ZAŠTITE NA RADU.....	22
3.1. POPIS PRIMJENJENIH PROPISA	23
3.2. PRIMJENA PROPISA ZAŠTITE NA RADU.....	24
4. PRIKAZ TEHNIČKIH RJEŠENJA ZA PRIMJENU PRAVILA ZAŠTITE OD POŽARA.....	25
4.1. POPIS PRIMJENJENIH PROPISA	26
4.2. PRIMJENA PROPISA ZAŠTITE OD POŽARA.....	26
5. TEHNIČKI OPIS.....	27
5.1. SVRHA IZGRADNJE I OBUHVAT PROJEKTA.....	28
5.2. KLASIFIKACIJA PROMETNICA.....	31
5.3. ODREĐIVANJE ZONA RASVJETLJENOSTI.....	44
5.4. POSTOJEĆE STANJE	46
5.5. PROJEKTIRANO STANJE.....	53
5.6. PREDVIĐENI RADOVI.....	62
6. PRORAČUNI.....	64
6.1. PRORAČUN INSTALIRANE SNAGE	65
6.2. PRORAČUN PADA NAPONA I KRATKOG SPOJA.....	65
6.3. SVJETLOTEHNIČKI PRORAČUN	65
6.4. SLEEC – KRITERIJ ENERGETSKE EFIKASNOSTI JAVNE RASVJETE	71
6.5. SVJETLOTEHNIČKA ANALIZA	73
6.6. ANALIZA PRORAČUNA.....	74
6.7. ENERGETSKA I EKONOMSKA ANALIZA.....	90
6.8. PODACI ZA IZRAČUN VODNOG DOPRINOSA.....	94
7. TROŠKOVNIK	95
8. PROGRAM.....	106
KONTROLE I OSIGURANJA KVALITETE GRAĐEVINE TE SANACIJA GRADILIŠTA	106
9. PROJEKTIRANI VIJEK UPORABE INSTALACIJE I UVJETI ODRŽAVANJA.....	109
9.1. POPIS PRIMJENJENIH PROPISA	110
9.2. VIJEK UPORABE	110
9.3. UVJETI ODRŽAVANJA	110
Instalacija slabe struje:.....	111

Projektirao: INEL-PROJEKT d.o.o.	Građevina: JAVNA RASVJETA GRADA DONJI MIHOLJAC	3
Mjesto i datum izrade: ZADAR, 12/2017	Dio građevine: -	

Razvodni ormari instalacije slabe struje:	111
Rasvjetna tijela:	111
Rasvjetni stupovi:	112
Energetski kabelski vodovi:	112
Kabelski razvodni ormari:	113

10. NACRTNI DIO115

10.1. KARTOGRAFSKI PRIKAZ ZAHVATA REKONSTRUKCIJE JAVNE RASVJETE 116

Nacrt br. 0: Situacijski nacrt rekonstrukcije JR Grada Donji Miholjac.....	116
Nacrt br. 1: Situacijski nacrt rekonstrukcije JR - Grad Donji Miholjac 1/3	116
Nacrt br. 2: Situacijski nacrt rekonstrukcije JR - Grad Donji Miholjac 2/3	116
Nacrt br. 3: Situacijski nacrt rekonstrukcije JR - Grad Donji Miholjac 3/3	116
Nacrt br. 4: Situacijski nacrt rekonstrukcije JR – naselje uz Staru Dravu	116
Nacrt br. 5: Situacijski nacrt rekonstrukcije JR – naselje Sveti Đurađ.....	116
Nacrt br. 6: Situacijski nacrt rekonstrukcije JR – naselje Podgajci Podravski 1/2	116
Nacrt br. 7: Situacijski nacrt rekonstrukcije JR – naselje Podgajci Podravski 2/2	116
Nacrt br. 8: Situacijski nacrt rekonstrukcije JR – naselje Rakitovica	116
Nacrt br. 9: Situacijski nacrt rekonstrukcije JR – naselja Miholjački Poreč i Radikovci	116
Nacrt br. 10: Situacijski nacrt rekonstrukcije JR – naselje Golinci	116

11. PRILOZI117

Projektirao: INEL-PROJEKT d.o.o.	Građevina: JAVNA RASVJETA GRADA DONJI MIHOLJAC	4
Mjesto i datum izrade: ZADAR, 12/2017	Dio građevine: -	

1. OPĆA DOKUMENTACIJA

Projektirao: INEL-PROJEKT d.o.o.	Građevina: JAVNA RASVJETA GRADA DONJI MIHOLJAC	5
Mjesto i datum izrade: ZADAR, 12/2017	Dio građevine: -	

IZVOD O REGISTRACIJI PODUZEĆA

Projektirao: INEL-PROJEKT d.o.o.	Građevina: JAVNA RASVJETA GRADA DONJI MIHOLJAC	6
Mjesto i datum izrade: ZADAR, 12/2017	Dio građevine: -	

REPUBLIKA HRVATSKA
TRGOVAČKI SUD U ZADRU

IZVADAK IZ SUDSKOG REGISTRA

SUBJEKT UPISA

MBS:

060121164

OIB:

23528481553

TVRTKA:

- 1 INEL-PROJEKT, društvo s ograničenom odgovornošću za projektiranje, inženjering, graditeljstvo i trgovinu
- 1 INEL-PROJEKT, d.o.o.

SJEDIŠTE/ADRESA:

- 6 Zadar (Grad Zadar)
- Put Nina 120

PRAVNI OBLIK:

- 1 društvo s ograničenom odgovornošću

PREDMET POSLOVANJA:

- 1 31.20 - Proizv. opreme za distrib. i kontrolu el. en.
- 1 31.62 - Proizvodnja ostale električne opreme, d. n.
- 1 45 - Građevinarstvo
- 1 70 - Poslovanje nekretninama
- 1 * - Zasnivanje i izrada nacрта (projektiranje) zgrada; izrada i izvedba projekata iz područja niskogradnje, hidrogradnje, prometa, elektrike, elektronike, mehanike i sustava za grijanje i hlađenje; nadzor nad gradnjom
- 1 * - Inženjering, projektni menadžment i tehničke djelatnosti
- 1 * - Ispitivanje i izdavanje isprava (uvjerenja, atesti, certifikati i sl.) za električne i gromobranske instalacije, niskonaponske mreže, trafostanice do 20 KV i električne dalekovode do 20 KV
- 2 * - kupnja i prodaja robe
- 2 * - trgovačko posredovanje na domaćem i inozemnom tržištu
- 2 * - uzgoj usjeva, vrtnoga i ukrasnoga bilja
- 2 * - pripremanje zemljišta, sjetva-sadnja, obrezivanje vočki i vinove loze, usluge žetve
- 2 * - uređenje i održavanje krajolika, zelenih površina
- 2 * - pružanje usluga u nautičkom, seljačkom, zdravstvenom, kongresnom, športskom, lovnom i drugim oblicima turizma, pružanje ostalih turističkih usluga
- 2 * - pripremanje hrane i pružanje usluga prehrane, pripremanje i usluživanje pića i napitaka i pružanje usluga smještaja

Projektirao: INEL-PROJEKT d.o.o.	Građevina: JAVNA RASVJETA GRADA DONJI MIHOJAC	7
Mjesto i datum izrade: ZADAR, 12/2017	Dio građevine: -	



IZVADAK IZ SUDSKOG REGISTRA

SUBJEKT UPISA

PREDMET POSLOVANJA:

- | | |
|-----|---|
| 3 * | - Stručni poslovi zaštite okoliša |
| 3 * | - Proizvodnja električne energije |
| 3 * | - Prijenos električne energije |
| 3 * | - Distribucija električne energije |
| 3 * | - Opskrba električnom energijom |
| 3 * | - Organiziranje tržišta električnom energijom |
| 5 * | - Energetsko certificiranje, energetski pregled zgrade i redoviti pregled sustava grijanja i sustava hlađenja ili klimatizacije u zgradi |
| 5 * | - Energetski pregled ostalih građevina i javne rasvjete |
| 5 * | - Provođenje kontrole izvješća o energetskom pregledu zgrada i izdanih energetskih certifikata i izvješća o redovitom pregledu sustava grijanja i sustava hlađenja ili klimatizacije u zgradi |
| 5 * | - Savjetovanje i inženjerstvo na području graditeljstva |
| 5 * | - Savjetovanje u vezi s poslovanjem i upravljanjem |

OSNIVAČI/ČLANOVI DRUŠTVA:

- | | |
|---|--|
| 1 | Božidar Škara, OIB: 50506331260
Zadar, Put Nina 120 |
| 1 | - jedini osnivač d.o.o. |

OSOBE OVLAŠTENE ZA ZASTUPANJE:

- | | |
|---|--|
| 1 | Božidar Škara, OIB: 50506331260
Zadar, Put Nina 120 |
| 1 | - član uprave |
| 1 | - direktor, zastupa društvo samostalno i pojedinačno |

OSOBE ZA PRIMANJE OČITOVANJA I PISMENA:

- | | |
|---|--|
| 4 | Božidar Škara, OIB: 50506331260
Zadar, Put Nina 120 |
| 4 | - ovlaštena osoba za primanje očitovanja i pismena |

TEMELJNI KAPITAL:

- | | |
|---|----------------|
| 1 | 22.700,00 kuna |
|---|----------------|

PRAVNI ODNOSI:

Osnivački akt:

- | | |
|---|--|
| 1 | Izjava o usklađenju općih akata i temeljnog kapitala sa ZTD, od 24.studenog 1995. godine. |
| 2 | Odlukom člana društva od 25.04.2007. godine, izmjenjen članak 5. , 6. i 7. Izjave o djelatnosti društva i izražavanje temeljnog kapitala u kunama. |

Projektirao: INEL-PROJEKT d.o.o.	Građevina: JAVNA RASVJETA GRADA DONJI MIHOLJAC	8
Mjesto i datum izrade: ZADAR, 12/2017	Dio građevine: -	



IZVADAK IZ SUDSKOG REGISTRA

SUBJEKT UPISA

PRAVNI ODNOSI:

Osnivački akt:

- 3 Odlukom člana društva od 29.09.2010. godine, izmjenjeni članci 4. i 5. Izjave o sjedištu i djelatnosti društva.
- 4 Odlukom člana društva od 26.09.2012. godine, izmjenjen članak 4. Izjave o sjedištu društva.
- 5 Odlukom člana društva od dana 08. svibnja 2014. godine Izjava o usklađenju od 26. rujna 2012. godine izmjenjena i to: članak 5. - odredba o predmetu poslovanja, i članak 8. - odredba o poslovnim udjelima, usklađeni su sa ZID ZTD (NN 137/09).
Potpuni tekst Izjave o usklađenju od dana 08. svibnja 2014. godine uložen u Zbirku isprava suda.
- 6 Odlukom člana društva od dana 22. rujna 2015. godine Izjava o usklađenju od 08. svibnja 2014. godine izmjenjena i to: članak 4. - odredba o sjedištu društva. Potpuni tekst Izjave o usklađenju od dana 22. rujna 2015. godine uložen u Zbirku isprava suda.

OSTALI PODACI:

1 RUL I-11074

FINANCIJSKA IZVJEŠĆA:

	Predano	God.	Za razdoblje	Vrsta izvještaja
eu	30.06.15	2014	01.01.14 - 31.12.14	GFI-POD izvještaj

Upise u glavnu knjigu proveli su:

RBU Tt	Datum	Naziv suda
0001 Tt-96/4311-5	28.04.1998	Trgovački sud u Splitu
0002 Tt-07/347-3	18.05.2007	Trgovački sud u Zadru
0003 Tt-10/776-2	14.10.2010	Trgovački sud u Zadru
0004 Tt-12/2059-2	11.10.2012	Trgovački sud u Zadru
0005 Tt-14/1310-2	29.05.2014	Trgovački sud u Zadru
0006 Tt-15/2868-2	30.09.2015	Trgovački sud u Zadru
eu /	30.06.2009	elektronički upis
eu /	31.03.2010	elektronički upis
eu /	30.06.2011	elektronički upis
eu /	29.06.2012	elektronički upis
eu /	28.06.2013	elektronički upis
eu /	30.06.2014	elektronički upis
eu /	30.06.2015	elektronički upis

Projektirao: INEL-PROJEKT d.o.o.	Građevina: JAVNA RASVJETA GRADA DONJI MIHOLJAC	9
Mjesto i datum izrade: ZADAR, 12/2017	Dio građevine: -	



REPUBLIKA HRVATSKA
TRGOVAČKI SUD U ZADRU

IZVADAK IZ SUDSKOG REGISTRA

SUBJEKT UPISA

U Zadru, 01. listopada 2015.



Ovlaštena osoba

A handwritten signature in blue ink, appearing to be 'M. J.', written over a horizontal line.

Projektirao: INEL-PROJEKT d.o.o.	Građevina: JAVNA RASVJETA GRADA DONJI MIHOLJAC	10
Mjesto i datum izrade: ZADAR, 12/2017	Dio građevine: -	

Na temelju općih akata poduzeća "INEL-PROJEKT" d.o.o Zadar, a u skladu Zakona o prostornom uređenju (NN. 153/13, 65/17) i Zakona o gradnji Republike Hrvatske (NN. 153/13, 20/17) donosim:

RJEŠENJE O IMENOVANJU PROJEKTANTA

BR. R-17160-JR

kojim se BOŽIDAR ŠKARA dipl.ing.el. postavlja za projektanta elektroenergetske mreže sa sljedećim podacima

Investitor: **GRAD DONJI MIHOLJAC**

Građevina: **JAVNA RASVJETA GRADA DONJI MIHOLJAC**

Mjesto građenja: **GRAD DONJI MIHOLJAC**

Oznaka projekta: **TD 17160-JR**

Vrsta projekta: **ELEKTROTEHNIČKI**

Imenovani ima sljedeću školsku spremu:

1. završen Elektrotehnički fakultet u Zagrebu,
2. Rješenje o upisu ovlaštenih inženjera elektrotehnike klasa: UP/I-310-34/99-01/925; ur.broj 314-01-99-1 od 14.12.1999. god. izdano od strane Hrvatske komore arhitekata i inženjera u graditeljstvu
3. Potrebno radno iskustvo

Zadar, 12/2017. g.

Direktor:
Božidar Škara dipl.ing.el



BOŽIDAR ŠKARA
dipl.ing.el.
E 925
OVLAŠTENI INŽENJER
ELEKTROTEHNIKE

Projektirao: INEL-PROJEKT d.o.o.	Građevina: JAVNA RASVJETA GRADA DONJI MIHOLJAC	11
Mjesto i datum izrade: ZADAR, 12/2017	Dio građevine: -	

RJEŠENJE O UPISU U IMENIK OVLAŠTENIH INŽENJERA ELEKTROTEHNIKE

Projektirao: INEL-PROJEKT d.o.o.	Građevina: JAVNA RASVIJETA GRADA DONJI MIHOLJAC	12
Mjesto i datum izrade: ZADAR, 12/2017	Dio građevine: -	



REPUBLIKA HRVATSKA
HRVATSKA KOMORA ARHITEKATA
I INŽENJERA U GRADITELJSTVU

Klasa: UP/I-310-34/99-01/ 925
Urbroj: 314-01-99-1
Zagreb, 1999-12-14

Na temelju članaka 24. i 50. Zakona o Hrvatskoj komori arhitekata i inženjera u graditeljstvu (Narodne novine, broj 47/98), Odbor za upise razreda ovlaštenih inženjera elektrotehnike, rješavajući po zahtjevu koji je podnio **Božidar Škara, dipl.ing.el.**, Zadar, za upis u Imenik ovlaštenih inženjera elektrotehnike, donio je sljedeće:

RJEŠENJE

1. U **Imenik ovlaštenih inženjera elektrotehnike** upisuje se **Božidar Škara**, (JMBG 0301950383984), dipl.ing.el., Zadar, u stručni smjer ovlaštenih inženjera elektrotehnike, pod rednim brojem 925, s danom upisa **1999-12-14**.
2. Upisom u **Imenik ovlaštenih inženjera elektrotehnike**, Božidar Škara, (JMBG 0301950383984), dipl.ing.el., Zadar, stječe pravo na uporabu strukovnog naziva "**ovlašteni inženjer elektrotehnike**" i pravo na obavljanje poslova temeljem članka 25. Zakona o Hrvatskoj komori arhitekata i inženjera u graditeljstvu, a u svezi s člankom 4. stavkom 1. Statuta Hrvatske komore arhitekata i inženjera u graditeljstvu te ostala prava i dužnosti sukladno posebnim propisima.
3. Ovlaštenom inženjeru izdaje se "**inženjerska iskaznica**" i stječe pravo na uporabu "**pečata**".

Obrazloženje

Božidar Škara, (JMBG 0301950383984), dipl.ing.el., Zadar, podnio je Zahtjev za upis u Imenik ovlaštenih inženjera elektrotehnike.

Projektirao: INEL-PROJEKT d.o.o.	Građevina: JAVNA RASVJETA GRADA DONJI MIHOLJAC	13
Mjesto i datum izrade: ZADAR, 12/2017	Dio građevine: -	

Odbor za upise razreda ovlaštenih inženjera elektrotehnike proveo je postupak u povodu dostavljenog Zahtjeva te je temeljem članka 24. stavka 2. Zakona o Hrvatskoj komori arhitekata i inženjera u graditeljstvu (Narodne novine, broj 40/99), a u svezi sa člankom 5. stavkom 4. i člankom 25. Statuta Hrvatske komore arhitekata i inženjera u graditeljstvu (Narodne novine, broj 40/99), riješeno kao u izreci.

Upisom u Imenik ovlaštenih inženjera elektrotehnike imenovani stječe pravo na izradu i uporabu pečata, sukladno članku 35. Statuta Hrvatske komore arhitekata i inženjera u graditeljstvu i na izdavanje "inženjerske iskaznice".

Na temelju članka 141. stavka 1. točke 1. Zakona o općem upravnom postupku (Narodne novine, broj 53/91), predmet je riješen po skraćenom postupku.

Pouka o pravnom lijeku

Protiv ovog Rješenja žalba nije dopuštena, ali se može pokrenuti upravni spor podnošenjem tužbe Upravnom sudu Republike Hrvatske, u roku 30 dana od dana primitka ovog Rješenja.

PREDSJEDNIK KOMORE

Ivan Franić, dipl.ing. arh

Dostaviti:

1. Božidar Škara, dipl.ing.el.
Put Nina 120
23000 Zadar

uz povrat potvrde o izvršenoj dostavi

2. U Zbirku isprava Komore
3. Pismohrana Komore

Projektirao: INEL-PROJEKT d.o.o.	Građevina: JAVNA RASVJETA GRADA DONJI MIHOLJAC	14
Mjesto i datum izrade: ZADAR, 12/2017	Dio građevine: -	

Na temelju Zakona o prostornom uređenju (NN 153/13, NN 65/17) i Zakona o gradnji Republike Hrvatske (NN 153/13, 20/17) donosim:

IZJAVU O USKLAĐENOSTI PROJEKTA

BR. IS-17160-JR

Opći podaci projekta:

Investitor: **GRAD DONJI MIHOLJAC**

Građevina: **JAVNA RASVJETA GRADA DONJI MIHOLJAC**

Mjesto građenja: **GRAD DONJI MIHOLJAC**

Oznaka projekta: **TD 17160-JR**

Vrsta projekta: **ELEKTROTEHNIČKI**

Predmet izjave:

Izjavljujem da je ovaj glavni projekt:

ELEKTROTEHNIČKI PROJEKT-PROJEKT JAVNE RASVJETE

usklađen sa: PPUG Donji Miholjac ("Službeni glasnik Grada Donjeg Miholjca" broj 12/05., 2/12. i 8/15.), Zakonom o gradnji (NN 153/2013, 20/2017), Pravilnikom o obveznom sadržaju i opremanju projekata građevina (64/14, 41/2015, 105/2015, 061/2016, 20/2017), uvjetima nadležnih tijela, aktualnim pravilnicima i zakonima.

Zadar, 12/2017. g.

Projektant:
Božidar Škara dipl.ing.el

**BOŽIDAR ŠKARA**
dipl.ing.el.
E 925 **OVLAŠTENI INŽENJER**
ELEKTROTEHNIKE

Projektirao: INEL-PROJEKT d.o.o.	Građevina: JAVNA RASVJETA GRADA DONJI MIHOLJAC	15
Mjesto i datum izrade: ZADAR, 12/2017	Dio građevine: -	

Na temelju Zakona o prostornom uređenju i Zakona o gradnji Republike Hrvatske (NN. RH br.153/13, 20/17) izdaje se sljedeće:

IZJAVA OVLAŠTENOG PROJEKTANTA ZA JEDNOSTAVNE I DRUGE GRAĐEVINE I RADOVE

Opći podaci projekta:

Investitor: **GRAD DONJI MIHOLJAC**

Građevina: **JAVNA RASVJETA GRADA DONJI MIHOLJAC**

Dio građevine: **JAVNA RASVJETA GRADA DONJI MIHOLJAC**

Mjesto građenja: **GRAD DONJI MIHOLJAC**

Oznaka projekta: **TD 17160-JR**

Vrsta projekta: **ELEKTROTEHNIČKI**

Predmet izjave:

Izjavljujem da za rekonstrukciju postojeće javne rasvjete u Gradu Donji Miholjac, u svrhu modernizacije iste, se ne ishođuje lokacijska niti građevinska dozvola, već se rekonstrukcija može izvršiti u skladu s ovim glavnim projektom prema članku 5. stavak 14. Pravilnika o jednostavnim i drugim građevinama (NN 112/2017).

Zadar, 12/2017. g.

Projektant:
Božidar Škara dipl.ing.el



BOŽIDAR ŠKARA
dipl.ing.el.

E 925

OVLAŠTENI INŽENJER
ELEKTROTEHNIKE

Projektirao: INEL-PROJEKT d.o.o.	Građevina: JAVNA RASVJETA GRADA DONJI MIHOLJAC	16
Mjesto i datum izrade: ZADAR, 12/2017	Dio građevine: -	

Temeljem Zakona o zaštiti na radu (NN 71/14, 118/14, 154/14) i Općih akata poduzeća "INEL-PROJEKT" d.o.o Zadar, izdaje se sljedeća:

IZJAVA O ZAŠTITI NA RADU

IR-17160-JR

Opći podaci projekta:

Investitor: **GRAD DONJI MIHOLJAC**

Građevina: **JAVNA RASVJETA GRADA DONJI MIHOLJAC**

Mjesto građenja: **GRAD DONJI MIHOLJAC**

Oznaka projekta: **TD 17160-JR**

Vrsta projekta: **ELEKTROTEHNIČKI**

Predmet izjave:

Potvrđujem da glavni projekt sadrži tehnička rješenja za primjenu pravila zaštite na radu.

Zadar, 12/2017. g.

Projektant:
Božidar Škara dipl.ing.el

**BOŽIDAR ŠKARA**
dipl.ing.el.
E 925 **OVLASȚENI INŽENJER**
ELEKTROTEHNIKE

Projektirao: INEL-PROJEKT d.o.o.	Građevina: JAVNA RASVJETA GRADA DONJI MIHOLJAC	17
Mjesto i datum izrade: ZADAR, 12/2017	Dio građevine: -	

Temeljem Zakona o zaštiti od požara (NN br. 92/10) i Općih akata poduzeća "INEL-PROJEKT" d.o.o Zadar, izdajem sljedeću:

ISPRAVA O ZAŠTITI OD POŽARA

BR.IP-17160-JR

Opći podaci projekta:

Investitor: **GRAD DONJI MIHOLJAC**

Građevina: **JAVNA RASVJETA GRADA DONJI MIHOLJAC**

Mjesto građenja: **GRAD DONJI MIHOLJAC**

Oznaka projekta: **TD 17160-JR**

Vrsta projekta: **ELEKTROTEHNIČKI**

Predmet isprave:

Potvrđuje se da su mjere zaštite od požara primijenjene u glavnom projektu iz točke 1. ove isprave izrađene sukladno s Zakonom o zaštiti od požara (NN. 92/10), uvjetima nadležnih tijela, tehničkim normativima i normama.

Zadar, 12/2017. g.

Direktor:
Božidar Škara dipl.ing.el

BOŽIDAR ŠKARA
dipl.ing.el.
E 925
OVLAŠTENI INŽENJER
ELEKTROTEHNIKE

Projektirao: INEL-PROJEKT d.o.o.	Građevina: JAVNA RASVJETA GRADA DONJI MIHOLJAC	18
Mjesto i datum izrade: ZADAR, 12/2017	Dio građevine: -	

2. TEHNIČKI UVJETI I SUGLASNOST

Projektirao: INEL-PROJEKT d.o.o.	Građevina: JAVNA RASVJETA GRADA DONJI MIHOLJAC	19
Mjesto i datum izrade: ZADAR, 12/2017	Dio građevine: -	

2.1. PROJEKTNI ZADATAK

Investitor:	GRAD DONJI MIHOLJAC
Građevina:	JAVNA RASVJETA GRADA DONJI MIHOLJAC
Mjesto građenja:	GRAD DONJI MIHOLJAC
Oznaka projekta:	TD 17160-JR
Vrsta projekta:	ELEKTROTEHNIČKI

UVOD

Potrebno je izraditi snimak postojećeg stanja, glavni projekt i troškovnik rekonstrukcije javne rasvjete Grada Donji Miholjac u definiranim zonama obuhvata. Projektom je potrebno predvidjeti zamjenu energetske neučinkovitih i ekološki neprihvatljivih svjetiljki sa svjetiljkama temeljenim na modernoj LED tehnologiji.

Za zahvate kod kojih je potrebno ishoditi akt kojim se odobrava građenje, dobivanje posebnih uvjeta javno pravnih tijela, potvrde glavnog projekta te građevinske dozvole obveza je projektanta. U ostalim slučajevima projektant je u obvezi pribaviti potvrdu nadležnog tijela (za prostorno uređenje i gradnju) da za izvođenja radova u skladu s glavnim projektom nije potreban akt kojim se odobrava građenje. Rješavanje imovinsko pravnih odnosa i dostava podloga za projektiranje obveza je investitora.

Projektna dokumentacija mora biti izrađena u skladu s prostornim planovima na snazi, Zakonom o prostornom uređenju (NN br. 153/13, 65/17), Zakonom o gradnji (NN br. 153/13 i 20/17.), Zakonom o zaštiti od svjetlosnog onečišćenja (NN,br.114/11) s odgovarajućim podzakonskim aktima, HRN EN 13201, Prijedlogom uredbe o standardima upravljanja rasvijetljenošću, Tehničkim propisom za niskonaponske električne instalacije (NN,br. 5/10), Zakonom o arhitektonskim i inženjerskim poslovima i djelatnostima u prostornom uređenju i gradnji (NN,br. 152/08,49/11 i 25/13), Pravilnikom o obveznom sadržaju i opremanju projekata građevina (NN,br. 64/14, 41/15, 105/15, 61/16, 20/17), primjenjivim zakonskim i stručnim propisima, pravilima struke, smjernicama iz izvješća o energetske pregledu javne rasvjete te ovim projektnim zadatkom.

Projektirao: INEL-PROJEKT d.o.o.	Građevina: JAVNA RASVJETA GRADA DONJI MIHOLJAC	20
Mjesto i datum izrade: ZADAR, 12/2017	Dio građevine: -	

OBUHVAT PROJEKTA

Predmet tehničke dokumentacije je javna rasvjeta Grada Donji Miholjac u definiranim zonama obuhvata.

Grad Donji Miholjac	
Broj svjetiljki	940 kom

IZRADA SNIMKE POSTOJEĆEG STANJA JAVNE RASVJETE I UCRTAVANJA

NOVOPROJEKTIRANOG STANJA U DEFINIRANIM ZONAMA

Potrebno je ucrtati novo projektirano stanje sustava javne rasvjete na odgovarajućim podlogama, za svako rasvjetno mjesto prikazati podatke o tipu i visinu stupa, visinu svjetiljke, tipu svjetiljke, broju svjetiljki, broju, tipu i snazi žarulja, predspojnim napravama, snazi svjetiljke i ukupnoj snazi rasvjetnog mjesta, regulaciji.

IZRADA GLAVNOG PROJEKTA REKONSTRUKCIJE JAVNE RASVJETE

Temeljem kvalitativne svjetlotehničke i energetske analize postojećeg stanja sustava rasvjete izraditi novo rješenje s visoko efikasnim LED svjetiljkama sukladno postavljenim ciljevima i s prijedlogom mjera za usklađivanje s normiranim svjetlotehničkim vrijednostima. Predmetne mjere mogu uključivati nadopunu rasvjetnih mjesta, a proširenje s opisom mjera iskazati u posebnim tablicama.

Izrada novih svjetlotehničkih proračuna i prijedloga za rekonstrukciju postojeće rasvjete u skladu sa načelima energetske učinkovitosti, te u skladu sa HRN EN 13201-2:2016 i Zakonom o zaštiti od svjetlosnog onečišćenja, te prijedlogom uredbe o standardima upravljanja rasvijetljenošću. Tipizirati nove svjetiljke kojim se mijenjaju stare energetske neučinkovite svjetiljke, njihove karakteristike (detaljan opis) i kategorizaciju prema područjima primjene, definirati kriterije za odabir svjetiljki i načina upravljanja, sve u skladu sa HRN EN 13201 i Zakonom o zaštiti od svjetlosnog onečišćenja te Prijedlogom uredbe o standardima upravljanja rasvijetljenošću.

Projektirao: INEL-PROJEKT d.o.o.	Građevina: JAVNA RASVJETA GRADA DONJI MIHOLJAC	21
Mjesto i datum izrade: ZADAR, 12/2017	Dio građevine: -	

IZRADA TROŠKOVNIKA REKONSTRUKCIJE JAVNE RASVJETE

Specificirati sve stavke troškovnika s iskazom cijena za dobavu i montažu opreme, kao i sve potrebne elektrotehničke i građevinske radove do dovođenja rasvjete u stanje potpune funkcionalnosti. Troškovnik izraditi za potrebe provedbe javne nabave.

ISPORUKA TEHNIČKE DOKUMENTACIJE - NAČIN, ROKOVI I DINAMIKA:

Za svaku pojedinu lokaciju tehnička dokumentacija (snimak postojećeg stanja, glavni projekt rekonstrukcije i troškovnik) se isporučuje u dva tiskana oblika i u elektronskom obliku (na CD mediju).

Naručitelj se obvezuje osigurati kontakt s osobom zaduženom za održavanje javne rasvjete, koja će po potrebi, biti na raspolaganju pri izlasku na teren.

Projektirao: INEL-PROJEKT d.o.o.	Građevina: JAVNA RASVJETA GRADA DONJI MIHOLJAC	22
Mjesto i datum izrade: ZADAR, 12/2017	Dio građevine: -	

3. ELABORAT ZAŠTITE NA RADU

Projektirao: INEL-PROJEKT d.o.o.	Građevina: JAVNA RASVJETA GRADA DONJI MIHOLJAC	23
Mjesto i datum izrade: ZADAR, 12/2017	Dio građevine: -	

3.1. POPIS PRIMJENJENIH PROPISA

1. Zakon o prostornom uređenju (NN 153/13, 65/17)
2. Zakon o gradnji (NN 153/13, 20/17)
3. Zakon o zaštiti na radu (NN 71/14, 118/14, 154/14)
4. Zakon o zaštiti od požara (NN 92/10)
5. Pravilnik o sigurnosti i zdravlju pri radu s električnom energijom (NN 116/2010, 124/10)
6. Pravilnik o zaštiti na radu pri utovaru i istovaru tereta (NN 49/86)
7. Pravilnik o temeljnim zahtjevima za zaštitu od požara elektroenergetskih postrojenja i uređaja (NN 146/2005)
8. Pravilnik o uporabi osobnih zaštitnih sredstava (NN 039/2006)
9. Pravilnik o zaštiti radnika od izloženosti buci na radu (NN 046/2008)
10. Tehnički propis za niskonaponske električne instalacije (NN 005/2010)
11. Na temelju čl.2.Zakona o preuzimanju Zakona o standardizaciji, koji se u Republici Hrvatskoj primjenjuje kao Republički zakon (NN br.53/91), preuzeti su i korišteni u izradi predmetne dokumentacije slijedeći PRAVILNICI:
 - Pravilnik o tehničkim normativima za zaštitu elektroenergetskih postrojenja od prenapona (Sl.list 7/71 i 44/76)
 - Pravilnik o tehničkim normativima za zaštitu NN mreža i pripadajućih trafostanica (Sl.list 13/78)
 - Opći pravilnik o higijenskim i tehničkim zaštitnim mjerama pri radu (Sl. list br. 16/47, 8/47 i 36/50).
 - Pravilnik o zaštiti na radu pri održavanju motornih vozila i prijevozu tim vozilima (Sl. list br. 25/65)
 - Pravilnik o opremi i postupku za pružanje prve pomoći i o organiziranju službe spašavanja u slučaju nezgode na radu (Sl. list br. 21/71)
 - Pravilnik o tehničkim normativima za zaštitu od statičkog elektriciteta (Sl. list br. 62/73)
 - Pravilnik o zaštiti na radu u građevinarstvu (Sl. list br. 42/68, 45/68).
 - Naredba o zabrani upotrebe motornih benzina, pranje ili čišćenje metalnih dijelova i predmeta od drugog materijala (Sl. list br. 23/67)
 - Propisi o tehničkim mjerama za pogon i održavanje elektroenergetskih postrojenja (Sl.list SFRJ br. 19/68)

Projektirao: INEL-PROJEKT d.o.o.	Građevina: JAVNA RASVJETA GRADA DONJI MIHOLJAC	24
Mjesto i datum izrade: ZADAR, 12/2017	Dio građevine: -	

3.2. PRIMJENA PROPISA ZAŠTITE NA RADU

Projekt sadrži tehnička rješenja za primjenu pravila zaštite na radu kroz slijedeće elemente:

- Struja vodiča pri normalnom radu je manja od nazivne struje osigurača, a ta je manja od trajno dopuštene struje vodiča
- Duljine pojedinih strujnih krugova (izvoda) su ispod granične duljine štice (u TN sustavu)
- Otpori uzemljenja (u TN sustavu) odgovaraju uvjetima pregaranja osigurača i dopuštenog napona dodira
- Gubitak (pad) napona je manji od dopuštenog
- Ovim projektom su uzete u obzir sve provjere predviđene tehničkim propisima kao i postupak ispitivanja prije predaje mreže (Sl. 53/88, pogl. IV)
- Prije početka radova Izvoditelj radova dužan je na gradilište dopremiti zaštitne rampe preko kojih će se omogućiti normalno funkcioniranje ljudi i roba duž predviđene trase

Zadar, 12/2017.g.

Projektant:
Božidar Škara dipl.ing.el



BOŽIDAR ŠKARA
dipl.ing.el.
E 925
OVLAŠTENI INŽENJER
ELEKTROTEHNIKE

Projektirao: INEL-PROJEKT d.o.o.	Građevina: JAVNA RASVJETA GRADA DONJI MIHOLJAC	25
Mjesto i datum izrade: ZADAR, 12/2017	Dio građevine: -	

4. PRIKAZ TEHNIČKIH RJEŠENJA ZA PRIMJENU PRAVILA ZAŠTITE OD POŽARA

Projektirao: INEL-PROJEKT d.o.o.	Građevina: JAVNA RASVJETA GRADA DONJI MIHOLJAC	26
Mjesto i datum izrade: ZADAR, 12/2017	Dio građevine: -	

4.1. POPIS PRIMJENJENIH PROPISA

1. Zakon o prostornom uređenju (NN 153/13, 65/17)
2. Zakon o gradnji (NN 153/13, 20/17)
3. Zakon o zaštiti od požara (NN RH br. 92/10)
4. Pravilnik o temeljnim zahtjevima za zaštitu od požara elektroenergetskih postrojenja i uređaja (NN 146/2005)
5. Tehnički propis za niskonaponske električne instalacije (NN RH 05/10)
6. Tehnički propis za sustave zaštite od djelovanja munje na građevinama (NN RH 87/08, 33/10)
7. Na temelju članka 2., Zakona o preuzimanju Zakona o standardizaciji, koji se u republici Hrvatskoj primjenjuje kao Republički zakon (NN RH 53/91), preuzeti su i korišteni u projektne dokumentacije slijedeći PRAVILNICI:
 - Pravilnik o tehničkim normativima za zaštitu niskonaponskih mreža i pripadajućih transformatorskih stanica (Sl. list br. 13/78)
 - Pravilnik o tehničkim normativima za zaštitu elektroenergetskih postrojenja od prenapona (Sl. list 7/71 i 44/76)
8. Uputstvo za projektiranje i montažu proizvođača opreme

4.2. PRIMJENA PROPISA ZAŠTITE OD POŽARA

Projekt sadrži tehnička rješenja za primjenu pravila zaštite od požara kroz slijedeće elemente:

- Proračunom je dokazano da su vremena pregaranja osigurača manja od vremena potrebnih za termičko oštećenje vodiča (3pKS)
- Minimalni sigurnosni razmaci od ostalih objekata određeni su prema tehničkim propisima
- Projektom je predviđena zaštita od atmosferskih prenapona koja zadovoljava Teh. propis Sl. 7/71 i Sl. 44/76
- Projektom je predviđeno izvođenje priključaka na tzv. protupožarno "siguran" način (HRN N.K5.503), vođenje u metalnoj cijevi, te vođenje na propisanim razmacima od zapaljivih tvari i konstrukcija

Zadar, 12/2017.g.

Projektant:
Božidar Škara dipl.ing.el

 **BOŽIDAR ŠKARA**
dipl.ing.el.
E 925 OVLAŠTENI INŽENJER
ELEKTROTEHNIKE

Projektirao: INEL-PROJEKT d.o.o.	Građevina: JAVNA RASVJETA GRADA DONJI MIHOLJAC	27
Mjesto i datum izrade: ZADAR, 12/2017	Dio građevine: -	

5. TEHNIČKI OPIS

Projektirao: INEL-PROJEKT d.o.o.	Građevina: JAVNA RASVJETA GRADA DONJI MIHOLJAC	28
Mjesto i datum izrade: ZADAR, 12/2017	Dio građevine: -	

5.1. SVRHA IZGRADNJE I OBUHVAT PROJEKTA

Predmet projekta je rekonstrukcija sustava javne rasvjete Grada Donji Miholjac. Na predmetnom obuhvatu sustav javne rasvjete sastoji se od zastarjelih i neefikasnih rasvjetnih tijela opremljenih dijelom visokotlačnim natrijevim, a dijelom energetske neučinkovitim visokotlačnim živinim žaruljama. Ovim projektom obuhvaćena je rekonstrukcija postojećih svjetiljki. Navedene zastarjele svjetiljke zamijenile bi se sa 940 novih visoko efikasnih LED svjetiljki koje zadovoljavaju svjetlotehničke proračune sukladno HRN EN 13 201, doprinose zaštiti okoliša te povećavaju energetske učinkovitost sustava.

Tablica 5.1.1. Pregled rekonstrukcije javne rasvjete

Zamjenske svjetiljke na postojećim rasvjetnim mjestima [kom.]	940 komada
Nove svjetiljke na novo predviđenim rasvjetnim mjestima [kom.]	0 komada
*Zadržane svjetiljke [kom.]	30 komada

* Ovim projektom nisu obuhvaćene svjetiljke koje se koriste za osvjjetljenje fasada i pročelja, a broj takvih svjetiljki u Tablici 1 Pregled rekonstrukcije javne rasvjete priložen je zadržanim svjetiljkama.

Zahvat rekonstrukcije na predmetnom sustavu javne rasvjete obrađen je ovim projektom. Ovim projektom obuhvaćena su sva postojeća rasvjetna mjesta na kojima novopredviđene zamjenske svjetiljke na zatečenoj geometrijskoj konfiguraciji mogu zadovoljiti uvjete prometne sigurnosti prema HRN EN 13 201. Postojeći stupovi se zadržavaju te po potrebi nadograđuju s odgovarajućim vertikalnim i horizontalnim ekstenzijama s ciljem usklađivanja s normiranim svjetlotehničkim vrijednostima.

Svako rasvjetno mjesto, jednoznačno je definirano s brojčanom oznakom koja čini poveznicu između nacrtne dokumentacije i priloga. U prilogu 1. za svako postojeće rasvjetno mjesto definirano je postojeće stanje (postojeća svjetiljka, tip stupa, broj svjetiljki i žarulja itd.), novo projektirano stanje (odabrana zamjenska visoko efikasna svjetiljka, broj novih svjetiljki)

Projektirao: INEL-PROJEKT d.o.o.	Građevina: JAVNA RASVJETA GRADA DONJI MIHOLJAC	29
Mjesto i datum izrade: ZADAR, 12/2017	Dio građevine: -	

te geometrijska konstrukcija prometnice. Kroz geometrijske konstrukcije čiji je opis dan u poglavlju 2.2. definirane su sve bitne karakteristike prometnice na kojoj se promatrano rasvjetno mjesto nalazi (profil ceste, postavljanje svjetiljki, širina kolnika, potrebna visina izvora svjetlosti, razmak između svjetiljki itd.). Na kraju priloga 1 prikazan je popis svjetiljki koje je bilo potrebno dodati na određene prometnice kako bi se s postojećom tehnologijom zadovoljili svjetlotehnički zahtjevi. Prilikom postavljanja svjetiljki potrebno je voditi računa o visini postavljanja definiranoj u geometrijskoj konstrukciji pripadajuće prometnice. Postojeći stupovi se zadržavaju.

Cestovna rasvjeta vozačima i pješacima treba omogućiti što bolje zapažanje kako cjeline tako i važnih detalja njihove vidne okoline, a pored toga treba biti dovoljne kvalitete da vozačima motornih i drugih vozila omogući što sigurniju vožnju, pješacima zapažanje potencijalnih opasnosti i što bolju orijentaciju, viđenje i prepoznavanje drugih pješaka te stjecanje utiska opće sigurnosti pri kretanju prometnicom. Urbana rasvjeta pridonosi općem prostornom osvjetljenju te stvara ambijentalni ugođaj u određenim područjima. Mora biti funkcionalna, ali i vizualno privlačna jer svojim izgledom određuje karakter gradskih trgova i pješačkih zona, rezidencijalnih područja, parkova te ostalih urbanih sredina. Pravilno osvjetljena područja pružaju građanima osjećaj sigurnosti te snižavaju rizik od vandalizma i kriminala.

Javna rasvjeta pripada skupini komunalnih djelatnosti, a njezino održavanje i izgradnju regulira Zakon o komunalnom gospodarstvu u kojem se javna rasvjeta opisuje kao upravljanje, održavanje objekata i uređaja javne rasvjete, uključivo podmirivanje troškova električne energije, za rasvjetljavanje javnih površina, javnih cesta koje prolaze kroz naselje i nerazvrstanih cesta. Održavanje javne rasvjete podrazumijeva troškove zamjene dotrajalih svjetiljki, bojanja stupova javne rasvjete, zamjene dotrajalih stupova javne rasvjete, zamjene žarulja, grla, prigušnica, te sav potrošni materijal potreban za javnu rasvjetu. Prema navedenom zakonu izgradnja objekata i uređaja komunalne infrastrukture je od interesa Republike Hrvatske, a predstavničko tijelo jedinice lokalne samouprave za svaku kalendarsku godinu donosi Plan gradnje objekata i uređaja komunalne infrastrukture.

Na području Grada Donji Miholjac vlasnik javne rasvjete je sam Grad, a građenje i održavanje objekata i uređaja komunalne infrastrukture za javnu rasvjetu financira se iz komunalne naknade, komunalnog doprinosa i proračuna jedinice lokalne samouprave.

Projektirao: INEL-PROJEKT d.o.o.	Građevina: JAVNA RASVJETA GRADA DONJI MIHOLJAC	30
Mjesto i datum izrade: ZADAR, 12/2017	Dio građevine: -	

Prema zakonu o komunalnom gospodarstvu održavanje javne rasvjete mogu obavljati:

- trgovačko društvo koje osniva jedinica lokalne samouprave,
- javna ustanova koju osniva jedinica lokalne samouprave,
- vlastiti pogon, koju osniva jedinica lokalne samouprave,
- pravna i fizička osoba na temelju ugovora o koncesiji,
- pravna i fizička osoba na temelju ugovora o povjeravanju komunalnih poslova.

Koncesionar tijelu nadležnom za komunalne poslove dostavlja podatke o nedostacima i kvarovima na objektima i uređajima javne rasvjete najmanje dva puta godišnje, a u slučaju izvanrednih okolnosti nakon njihovog prestanka.

Pod obavljanjem poslova održavanja javne rasvjete podrazumijeva se zamjena dotrajalih i istrošenih elemenata javne rasvjete, zamjena dotrajalih stupova i ličenje istih. Pod obavljanjem poslova dekorativne rasvjete podrazumijeva se postava dekoracije svjetlećim elementima na stupove javne rasvjete, drveće, fasade i druge javne površine u vrijeme Božićnih i novogodišnjih blagdana kao i drugih blagdana i manifestacija.

Koncesionar u slučaju potrebe provodi radnje mjerenja i ispitivanja kao skup radnji pomoću kojih je moguće ustanoviti ispunjava li objekt ili uređaj potrebne uvjete za puštanje u pogon. U poslove održavanja pribraja se i izrada dokumentacije i obrada podataka o objektima i uređajima javne rasvjete i njihovoj gradnji, tehničkim karakteristikama i načinu korištenja, vođenje dokumentacije o pregledima objekata i uređaja, te obavljenom redovnom i izvanrednom održavanju. Kod redovnog održavanja vrše se pregledi i periodično provjeravanje objekata i uređaja javne rasvjete radi utvrđivanja stvarnog stanja i pogonske sposobnosti. Pored navedenog vrši se i remont objekata i postrojenja, odnosno njihovih dijelova, te uređaja javne rasvjete radi zamjene ili otklanjanje nedostataka na dotrajalim dijelovima kako bi se elementi javne rasvjete držali u tehnički ispravnom stanju, pod uvjetom da se ne mijenjaju tehničke karakteristike i funkcionalnost objekata, uređaja i instalacija.

Kod izvanrednog održavanja vrši se pregled elemenata javne rasvjete radi utvrđivanja i otklanjanja posljedica vremenskih nepogoda (olujna nevremena, atmosferska pražnjenja, inje, snijeg, poplava, požar, odroni i sl.), te hitne intervencije za uklanjanje uočenih nedostataka i oštećenja na objektima i uređajima javne rasvjete, te prema potrebi isključenje iz pogona s ciljem sprečavanja ugrožavanja sigurnosti pogona.

Projektirao: INEL-PROJEKT d.o.o.	Građevina: JAVNA RASVJETA GRADA DONJI MIHOLJAC	31
Mjesto i datum izrade: ZADAR, 12/2017	Dio građevine: -	

5.2. KLASIFIKACIJA PROMETNICA

Prilikom projektiranja javne rasvjete početni korak je predstavljao sakupljanje podataka o prometnicama i njihovo klasificiranje. Važnost i klasu ceste određuju parametri kao što su: rizik od nastanka prometne nezgode, vrsta korisnika u prometu (motorna vozila, biciklist, pješaci), brzina kretanja vozila, geometrija ceste, kompleksnost vizualnog područja, gustoća prometa itd.

Ceste za motorizirani promet sa srednjom i visokom brzinom vožnje dijele se na M klase ceste. C klase također su namijenjene istim korisnicima prometnica, ali na konfliktnim područjima, kao što su raskrižja, kružni tokovi, trgovačke ulice, a odnose se i na pješake i bicikliste.

Vrste prometnica dijele se i označavaju kako slijedi:

1. Prometnice visokog značaja – vrlo frekventne i kompleksne gradske prometnice (centar grada) – Klasa rasvjete M2
2. Prometnice srednjeg značaja – srednje frekventne gradske prometnice ili gradske prometnice s manje kompleksnih područja – Klasa rasvjete M3
3. Prometnice niskog značaja – gradske prometnice s malom frekvencijom korisnika, te glavne prometnice u prigradskim mjestima – Klasa rasvjete M4
4. Prometnice vrlo niskog značaja – lokalne i slijepe gradske prometnice s malim brzinama vozila, te prigradske prometnice s malom frekvencijom korisnika – Klasa rasvjete M5
5. Šetnice, trgovi i prometnice s dopuštenom brzinom kretanja ≤ 30 km/h – Klase rasvjete P
6. Prometnice na ruralnim područjima – lokalne i slijepe prometnice manjih mjesta i sela – Klase rasvjete P
7. Konfliktna područja, raskrižja, kružni tokovi i sl. – Klase rasvjete C
8. Orijentacijska rasvjeta – Klasa rasvjete P7

Projektirao: INEL-PROJEKT d.o.o.	Građevina: JAVNA RASVJETA GRADA DONJI MIHOLJAC	32
Mjesto i datum izrade: ZADAR, 12/2017	Dio građevine: -	

Prema normi HRN EN 13201-1:2016. razredi javne rasvjete su definirani prema setu fotometrijskih zahtjeva u cilju vizualnih potreba određenih sudionika u prometu u određenim cestovnim područjima i okoliša. Te potrebe se mogu razlikovati u različitim periodima tijekom noći ali i također tijekom različitih godišnjih doba, stoga preporuke mogu varirati tijekom ovih perioda. Svrha uvođenja razreda javne rasvjete je da se olakša razvoj i upotreba proizvoda i usluga javne rasvjete u CEN zemljama članicama. M razredi su namijenjeni vozačima motornih vozila za upotrebu na prometnim pravcima i u nekim zemljama rezidencijalnih puteva, dozvoljavajući srednju do veliku brzinu vožnje. Glavni kriterij rasvjete ovih razreda su bazirani na luminanciji (sjajnosti) cestovne površine kolnika i uključuje prosječnu luminanciju, uzdužnu jednodolnost, ukupnu jednodolnost za suhe uvjete ceste. Dodatni zahtjevi odnose se na zaslepljujuće bliještanje koji je kvantificiran sa pragom bliještanja (TI) i osvjetljenja okolnog područja kvantificiranog sa omjerom rubne osvjetljenosti kolnika. Dodatni kriterij, koji se koriste u nekim zemljama, je ukupna jednodolnost luminancije u vlažnim uvjetima. C klase su također namijenjeni vozačima motornih vozila ali za upotrebu na područjima konflikta kao što su trgovačke ulice, cestovna križanja, kružni tokovi i mjesta gdje se očekuju redovi. Kriteriji rasvjete su bazirani na horizontalnoj rasvijetljenosti i izraženi su prosječnom i ukupnom jednodolnosti. Ovi razredi također imaju primjenu za pješake i bicikliste. P razredi ili HS razredi su namijenjeni za pješake i bicikliste na pješačkim stazama, biciklističkim stazama, zaustavnom traku i drugim cestovnim površinama koje leže odvojeno ili uzduž kolnika prometnog pravca, rezidencijalnih puteva, pješačkih ulica, parkirališta, školskih dvorišta itd. Kriteriji rasvjete P razreda su bazirani na horizontalnoj rasvijetljenosti cestovne površine i izraženi su prosječnom i minimalnom rasvijetljenošću.

Projektirao: INEL-PROJEKT d.o.o.	Građevina: JAVNA RASVJETA GRADA DONJI MIHOLJAC	33
Mjesto i datum izrade: ZADAR, 12/2017	Dio građevine: -	

Tablica 5.2.1. Prikaz skupa rasvjetnih situacija i specifičnih parametara promatranog područja za klasu M3

Klasa prometnice (CEN/TR 13201-1)		Specifični parametri klase	Vremenski uvjeti:	Suho
M3			Razdvajanje kolnika:	Ne
			Gustoća raskrižja:	≥3/km
Skup rasvjetnih situacija			Dnevni promet vozila:	<7000
Brzina	>60		Konfliktna područja:	Da
Primarni korisnik	Vozila			
Sekundarni korisnik	Spora vozila, Biciklisti, Pješaci			
	A3			

Tablica 5.2.2. Prikaz skupa rasvjetnih situacija i specifičnih parametara promatranog područja za klasu M4

Klasa prometnice (CEN/TR 13201-1)		Specifični parametri klase	Vremenski uvjeti:	Suho
M4			Geometrijske mjere smirivanja prometa:	Ne
			Gustoća raskrižja:	≥3/km
Skup rasvjetnih situacija			Složenost navigacije:	Normalna
Brzina	>30≤60		Dnevni promet vozila:	<7000
Primarni korisnik	Vozila		Konfliktna područja:	Ne
Sekundarni korisnik	Biciklisti, Pješaci		Složenost vidnog polja:	Normalno
	B1		Parkirana vozila:	Da
			Okolno osvjetljenje:	Nisko
			Promet biciklista:	Normalan

Tablica 5.2.3. Prikaz skupa rasvjetnih situacija i specifičnih parametara promatranog područja za klasu M5

Klasa prometnice (CEN/TR 13201-1)		Specifični parametri klase	Vremenski uvjeti:	Suho
M5			Geometrijske mjere smirivanja prometa:	Ne
			Gustoća raskrižja:	≥3/km
Skup rasvjetnih situacija			Složenost navigacije:	Normalna
Brzina	>30≤60		Dnevni promet vozila:	<7000
Primarni korisnik	Vozila		Konfliktna područja:	Ne
Sekundarni korisnik	Biciklisti, Pješaci		Složenost vidnog polja:	Normalno
	B1		Parkirana vozila:	Ne
			Okolno osvjetljenje:	Nisko
			Promet biciklista:	Normalan

Tablica 5.2.4. Prikaz skupa rasvjetnih situacija i specifičnih parametara promatranog područja za klasu P2

Klasa prometnice (CEN/TR 13201-1)		Specifični parametri klase	Rizik od kriminala:	Normalan
P2			Prepoznavanje lica:	Potrebno
			Promet pješaka:	Normalan
			Okolno osvjetljenje:	Srednje
			Skup rasvjetnih situacija	
Brzina	Brzina hoda			
Primarni korisnik	Pješaci			
Sekundarni korisnik	Spora vozila, biciklisti			
	E2			

Projektirao: INEL-PROJEKT d.o.o.	Građevina: JAVNA RASVJETA GRADA DONJI MIHOLJAC	34
Mjesto i datum izrade: ZADAR, 12/2017	Dio građevine: -	

Tablica 5.2.5. Prikaz skupa rasvjetnih situacija i specifičnih parametara promatranog područja za klasu P3

Klasa prometnice (CEN/TR 13201-1)		Specifični parametri klase	Rizik od kriminala:	Normalan
P3			Prepoznavanje lica:	Potrebno
			Promet pješaka:	Normalan
Skup rasvjetnih situacija			Okolno osvjetljenje:	Nisko
Brzina	Brzina hoda			
Primarni korisnik	Pješaci			
Sekundarni korisnik	Spora vozila, biciklisti			
	E2			

U prilogu 1 ovog projekta je prikazana tablica s podacima o nazivu ulice (ili prometnice) te iskazanom klasom prema HRN EN 13201-1:2016 i pripadajuće geometrijske konfiguracije prometnice. U nastavku teksta redom su prikazane tablice svih geometrijskih konfiguracija na predmetnom sustavu javne rasvjete.

Svaka prometnica definirana je svojom geometrijskom konfiguracijom čime su opisana najbitnija svojstva prometnica kao npr. profil ceste, širina kolnika, obloga ceste, visina postavljanja novo predviđenih svjetiljki, razmak između svjetiljki itd. U nastavku slijedi popis svih geometrijskih konfiguracija prometnica zahvaćenim projektom rekonstrukcije.

Tablica 5.2.6. Prikaz karakteristika geometrijske konfiguracije prometnice GK01– M3

Geometrijska konfiguracija prometnice	Karakteristike:	
	Profil ceste	Dvosmjerni promet
	Postavljanje svjetiljki	Jednostrano
	Širina kolnika [m]	6
	Broj voznih traka	2
	Obloga ceste	R3
	Visina izvora svjetlosti [m]	10
	Razmak između svjetiljki [m]	45
	Udaljenost svjetiljke od ruba [m]	0
	Nagib svjetiljke [°]	0
Faktor održavanja	0,8	

Projektirao: INEL-PROJEKT d.o.o.	Građevina: JAVNA RASVJETA GRADA DONJI MIHOLJAC	35
Mjesto i datum izrade: ZADAR, 12/2017	Dio građevine: -	

Tablica 5.2.7. Prikaz karakteristika geometrijske konfiguracije prometnice GK02 – M5

Geometrijska konfiguracija prometnice	Karakteristike:	
	Profil ceste	Dvosmjerni promet
	Postavljanje svjetiljki	Jednostrano
	Širina kolnika [m]	4,5
	Broj voznih traka	1
	Obloga ceste	R3
	Visina izvora svjetlosti [m]	7
	Razmak između svjetiljki [m]	46
	Udaljenost svjetiljke od ruba [m]	-0,4
	Nagib svjetiljke [°]	0
Faktor održavanja	0,8	

Tablica 5.2.8. Prikaz karakteristika geometrijske konfiguracije prometnice GK03 – P3

Geometrijska konfiguracija prometnice	Karakteristike:	
	Profil ceste	Dvosmjerni promet
	Postavljanje svjetiljki	Jednostrano
	Širina kolnika [m]	5,5
	Broj voznih traka	1
	Obloga ceste	R3
	Visina izvora svjetlosti [m]	4
	Razmak između svjetiljki [m]	31
	Udaljenost svjetiljke od ruba [m]	-1
	Nagib svjetiljke [°]	0
Faktor održavanja	0,8	

Projektirao: INEL-PROJEKT d.o.o.	Građevina: JAVNA RASVJETA GRADA DONJI MIHOLJAC	36
Mjesto i datum izrade: ZADAR, 12/2017	Dio građevine: -	

Tablica 5.2.9. Prikaz karakteristika geometrijske konfiguracije prometnice GK04 – P3

Geometrijska konfiguracija prometnice	Karakteristike:	
	Profil ceste	Dvosmjerni promet
	Postavljanje svjetiljki	Jednostrano
	Širina kolnika [m]	4,5
	Broj voznih traka	1
	Obloga ceste	R3
	Visina izvora svjetlosti [m]	7
	Razmak između svjetiljki [m]	45
	Udaljenost svjetiljke od ruba [m]	-0,8
	Nagib svjetiljke [°]	0
Faktor održavanja	0,8	

Tablica 5.2.10 Prikaz karakteristika geometrijske konfiguracije prometnice GK05 – P2

Geometrijska konfiguracija prometnice	Karakteristike:	
	Profil ceste	Dvosmjerni promet
	Postavljanje svjetiljki	Jednostrano
	Širina kolnika [m]	7
	Broj voznih traka	1
	Obloga ceste	R3
	Visina izvora svjetlosti [m]	4,3
	Razmak između svjetiljki [m]	24
	Udaljenost svjetiljke od ruba [m]	0
	Nagib svjetiljke [°]	0
Faktor održavanja	0,8	

Projektirao: INEL-PROJEKT d.o.o.	Građevina: JAVNA RASVJETA GRADA DONJI MIHOLJAC	37
Mjesto i datum izrade: ZADAR, 12/2017	Dio građevine: -	

Tablica 5.2.11. Prikaz karakteristika geometrijske konfiguracije prometnice GK06 – P3

Geometrijska konfiguracija prometnice	Karakteristike:	
	Profil ceste	Dvosmjerni promet
	Postavljanje svjetiljki	Jednostrano
	Širina kolnika [m]	5
	Broj voznih traka	2
	Obloga ceste	R3
	Visina izvora svjetlosti [m]	8
	Razmak između svjetiljki [m]	60
	Udaljenost svjetiljke od ruba [m]	2,5
	Nagib svjetiljke [°]	0
Faktor održavanja	0,8	

Tablica 5.2.12. Prikaz karakteristika geometrijske konfiguracije prometnice GK07 – P7

Geometrijska konfiguracija prometnice	Karakteristike:	
	Profil ceste	Orijentacijska rasvjeta
	Referentna površina [m ²]	900,0
	Geometrijska konfiguracija	Vidi proračun
	Visina izvora svjetlosti [m]	8
	Pozicija svjetiljke [m]	U sredini površine
	Nagib svjetiljke [°]	0
	Faktor održavanja	0,8

Projektirao: INEL-PROJEKT d.o.o.	Građevina: JAVNA RASVJETA GRADA DONJI MIHOLJAC	38
Mjesto i datum izrade: ZADAR, 12/2017	Dio građevine: -	

Tablica 5.2.13. Prikaz karakteristika geometrijske konfiguracije prometnice GK08 – P7

Geometrijska konfiguracija prometnice	Karakteristike:	
	<i>Profil ceste</i>	<i>Orijentacijska rasvjeta</i>
	<i>Referentna površina [m²]</i>	900,0
	<i>Geometrijska konfiguracija</i>	Vidi proračun
	<i>Visina izvora svjetlosti [m]</i>	7
	<i>Pozicija svjetiljke [m]</i>	U sredini površine
	<i>Nagib svjetiljke [°]</i>	0
	<i>Faktor održavanja</i>	0,8

Tablica 5.2.14. Prikaz karakteristika geometrijske konfiguracije prometnice GK09 – P7

Geometrijska konfiguracija prometnice	Karakteristike:	
	<i>Profil ceste</i>	<i>Orijentacijska rasvjeta</i>
	<i>Referentna površina [m²]</i>	900,0
	<i>Geometrijska konfiguracija</i>	Vidi proračun
	<i>Visina izvora svjetlosti [m]</i>	5
	<i>Pozicija svjetiljke [m]</i>	U sredini površine
	<i>Nagib svjetiljke [°]</i>	0
	<i>Faktor održavanja</i>	0,8

Projektirao: INEL-PROJEKT d.o.o.	Građevina: JAVNA RASVJETA GRADA DONJI MIHOLJAC	39
Mjesto i datum izrade: ZADAR, 12/2017	Dio građevine: -	

Tablica 5.2.15. Prikaz karakteristika geometrijske konfiguracije prometnice GK10 – P7

Geometrijska konfiguracija prometnice	Karakteristike:	
	Profil ceste	Orijentacijska rasvjeta
	Referentna površina [m ²]	900,0
	Geometrijska konfiguracija	Vidi proračun
	Visina izvora svjetlosti [m]	4
	Pozicija svjetiljke [m]	U sredini površine
	Nagib svjetiljke [°]	0
	Faktor održavanja	0,8

Tablica 5.2.16. Prikaz karakteristika geometrijske konfiguracije prometnice GK11 – M5

Geometrijska konfiguracija prometnice	Karakteristike:	
	Profil ceste	Dvosmjerni promet
	Postavljanje svjetiljki	Jednostrano
	Širina kolnika [m]	6
	Broj voznih traka	2
	Obloga ceste	R3
	Visina izvora svjetlosti [m]	7
	Razmak između svjetiljki [m]	41
	Udaljenost svjetiljke od ruba [m]	-1
	Nagib svjetiljke [°]	0
Faktor održavanja	0,8	

Projektirao: INEL-PROJEKT d.o.o.	Građevina: JAVNA RASVJETA GRADA DONJI MIHOLJAC	40
Mjesto i datum izrade: ZADAR, 12/2017	Dio građevine: -	

Tablica 5.2.17. Prikaz karakteristika geometrijske konfiguracije prometnice GK12 – P7

Geometrijska konfiguracija prometnice	Karakteristike:	
	<i>Profil ceste</i>	<i>Orijentacijska rasvjeta</i>
	<i>Referentna površina [m²]</i>	900,0
	<i>Geometrijska konfiguracija</i>	Vidi proračun
	<i>Visina izvora svjetlosti [m]</i>	7
	<i>Pozicija svjetiljke [m]</i>	U sredini površine
	<i>Nagib svjetiljke [°]</i>	0
	<i>Faktor održavanja</i>	0,8

Tablica 5.2.18. Prikaz karakteristika geometrijske konfiguracije prometnice GK13 – P2

Geometrijska konfiguracija prometnice	Karakteristike:	
	<i>Profil ceste</i>	<i>Dvosmjerni promet</i>
	<i>Postavljanje svjetiljki</i>	<i>Jednostrano</i>
	<i>Širina kolnika [m]</i>	6
	<i>Broj voznih traka</i>	1
	<i>Obloga ceste</i>	R3
	<i>Visina izvora svjetlosti [m]</i>	8
	<i>Razmak između svjetiljki [m]</i>	32
	<i>Udaljenost svjetiljke od ruba [m]</i>	0
	<i>Nagib svjetiljke [°]</i>	0
<i>Faktor održavanja</i>	0,8	

Projektirao: INEL-PROJEKT d.o.o.	Građevina: JAVNA RASVJETA GRADA DONJI MIHOLJAC	41
Mjesto i datum izrade: ZADAR, 12/2017	Dio građevine: -	

Tablica 5.2.19. Prikaz karakteristika geometrijske konfiguracije prometnice GK14 – M3

Geometrijska konfiguracija prometnice	Karakteristike:	
	Profil ceste	Dvosmjerni promet
	Postavljanje svjetiljki	Jednostrano
	Širina kolnika [m]	9
	Broj voznih traka	3
	Obloga ceste	R3
	Visina izvora svjetlosti [m]	8
	Razmak između svjetiljki [m]	41
	Udaljenost svjetiljke od ruba [m]	1,2
	Nagib svjetiljke [°]	0
Faktor održavanja	0,8	

Tablica 5.2.20. Prikaz karakteristika geometrijske konfiguracije prometnice GK15 – M3

Geometrijska konfiguracija prometnice	Karakteristike:	
	Profil ceste	Dvosmjerni promet
	Postavljanje svjetiljki	Jednostrano
	Širina kolnika [m]	4
	Broj voznih traka	1
	Obloga ceste	R3
	Visina izvora svjetlosti [m]	7
	Razmak između svjetiljki [m]	33
	Udaljenost svjetiljke od ruba [m]	-2,9
	Nagib svjetiljke [°]	0
Faktor održavanja	0,8	

Projektirao: INEL-PROJEKT d.o.o.	Građevina: JAVNA RASVJETA GRADA DONJI MIHOLJAC	42
Mjesto i datum izrade: ZADAR, 12/2017	Dio građevine: -	

Tablica 5.2.21. Prikaz karakteristika geometrijske konfiguracije prometnice GK16 – P3

Geometrijska konfiguracija prometnice	Karakteristike:	
	Profil ceste	Dvosmjerni promet
	Postavljanje svjetiljki	Jednostrano
	Širina kolnika [m]	8
	Broj voznih traka	1
	Obloga ceste	R3
	Visina izvora svjetlosti [m]	5,5
	Razmak između svjetiljki [m]	25
	Udaljenost svjetiljke od ruba [m]	0
	Nagib svjetiljke [°]	0
Faktor održavanja	0,8	

Tablica 5.2.22. Prikaz karakteristika geometrijske konfiguracije prometnice GK17 – P3

Geometrijska konfiguracija prometnice	Karakteristike:	
	Profil ceste	Dvosmjerni promet
	Postavljanje svjetiljki	Jednostrano
	Širina kolnika [m]	8
	Broj voznih traka	1
	Obloga ceste	R3
	Visina izvora svjetlosti [m]	5,5
	Razmak između svjetiljki [m]	25
	Udaljenost svjetiljke od ruba [m]	0
	Nagib svjetiljke [°]	0
Faktor održavanja	0,8	

Projektirao: INEL-PROJEKT d.o.o.	Građevina: JAVNA RASVJETA GRADA DONJI MIHOLJAC	43
Mjesto i datum izrade: ZADAR, 12/2017	Dio građevine: -	

Tablica 5.2.23. Prikaz karakteristika geometrijske konfiguracije prometnice GK18 – M4

Geometrijska konfiguracija prometnice	Karakteristike:	
	<i>Profil ceste</i>	<i>Dvosmjerni promet</i>
	<i>Postavljanje svjetiljki</i>	<i>Jednostrano</i>
	<i>Širina kolnika [m]</i>	6
	<i>Broj voznih traka</i>	2
	<i>Obloga ceste</i>	R3
	<i>Visina izvora svjetlosti [m]</i>	7
	<i>Razmak između svjetiljki [m]</i>	33
	<i>Udaljenost svjetiljke od ruba [m]</i>	-4
	<i>Nagib svjetiljke [°]</i>	0
<i>Faktor održavanja</i>	0,8	

Projektirao: INEL-PROJEKT d.o.o.	Građevina: JAVNA RASVJETA GRADA DONJI MIHOLJAC	44
Mjesto i datum izrade: ZADAR, 12/2017	Dio građevine: -	

5.3. ODREĐIVANJE ZONA RASVJETLJENOSTI

Prema zakonu o zaštiti od svjetlosnog onečišćenja (NN 114/11) svjetlosno onečišćenje okoliša jest emisija svjetlosti iz umjetnih izvora svjetlosti koja štetno djeluje na ljudsko zdravlje i uzrokuje osjećaj bliještanja, ugrožava sigurnost u prometu zbog bliještanja, zbog neposrednog ili posrednog zračenja svjetlosti prema nebu ometa život i/ili seobu ptica, šišmiša, kukaca i drugih životinja te remeti rast biljaka, ugrožava prirodnu ravnotežu na zaštićenim područjima, ometa profesionalno i/ili amatersko astronomsko promatranje neba ili zračenjem svjetlosti prema nebu nepotrebno troši električnu energiju te narušava sliku noćnog krajobraza.

Upravo je problematika svjetlosnog onečišćenja zaslužna za nastajanje tzv. ekološke rasvjete. Takva rasvjeta podrazumijeva svjetiljke koje nemaju ispupčenu staklenu polukuglu, snop svjetla usmjeren je isključivo prema dolje, te u slučaju asimetričnih svjetiljki optika mora biti izvedena kvalitetno. Pored svjetiljki važna je i njihova ugradnja pri čemu se svjetiljke ne smiju postavljati pod kutom prema horizontu. Iako je zakonom propisana zaštita od svjetlosnog onečišćenja, radi nepostojanja provedbenih pravilnika taj se zakon ne može u potpunosti provesti. Međutim u postupku donošenja je Uredba o standardima upravljanja rasvijetljenošću, koja će jasnije definirati granice svjetlotehničkih parametara koje treba postignuti u sustavima javne rasvjete, kao i upravljanje iste. Radi nepostojanja važećih pravilnika u ovom projektu uzimani su u obzir zahtjevi iz prijedloga Uredbe o standardima upravljanja rasvijetljenošću.

Niže je prikazana tablica zona rasvijetljenosti iz predmetne Uredbe, a nakon toga izvršena je klasifikacija ulica po zonama rasvijetljenosti.

Projektirao: INEL-PROJEKT d.o.o.	Građevina: JAVNA RASVJETA GRADA DONJI MIHOLJAC	45
Mjesto i datum izrade: ZADAR, 12/2017	Dio građevine: -	

Tablica 5.3.1. Zone rasvijetljenosti

Zona	Opis	Napomena	Svijetljenje neba ULOR (max %)
<i>E0</i>	<i>Područje prirodne rasvijetljenosti</i>	<i>Blizina većih profesionalnih zvjezdarnica, Parkovi tamnog neba</i>	<i>0</i>
<i>E1</i>	<i>Područje tamnog krajolika</i>	<i>Međumjesne lokalne prometnice, uglavnom nerazvrstane</i>	<i>0</i>
<i>E2</i>	<i>Područje niske ambijentalne rasvijetljenosti</i>	<i>Rezidencijalne zone</i>	<i>2,5</i>
<i>E3</i>	<i>Područje srednje ambijentalne rasvijetljenosti</i>	<i>Komunikacijske, industrijske i trgovačke zone</i>	<i>5</i>
<i>E4</i>	<i>Područje visoke ambijentalne rasvijetljenosti</i>	<i>Urbana područja komercijalnog karaktera s visokim stupnjem noćne aktivnosti</i>	<i>15</i>

U prilogu 1 ovog projekta je prikazana tablica s prikazom obrađenih rasvjetnih mjesta, te je svakom rasvjetnom mjestu i pripadajućoj prostornoj cjelini pridodan opis klasifikacije po zonama rasvijetljenosti.

Projektirao: INEL-PROJEKT d.o.o.	Građevina: JAVNA RASVJETA GRADA DONJI MIHOLJAC	46
Mjesto i datum izrade: ZADAR, 12/2017	Dio građevine: -	

5.4. POSTOJEĆE STANJE

Podaci o postojećem stanju dobiveni su terenskim pregledom javne rasvjete Grada Donji Miholjac.

Sva rasvjetna mjesta obuhvaćena ovim projektom prikazana su u nacrtnoj dokumentaciji na odgovarajućem kartografskom prikazu.

Sustav za regulaciju na postojećem sustavu javne rasvjete nije prisutan na predmetnoj lokaciji zahvata, a svjetiljke nisu opremljene dimabilnim predspojnim napravama.

Postojeće svjetiljke javne rasvjete u zoni obuhvata projekta energetske i svjetlotehničke karakteristikama zaostaju za suvremenim svjetiljkama. Postojeći sustav javne rasvjete sastoji se od ukupno 17 tipova svjetiljki obuhvaćenih rekonstrukcijom od kojih je najzastupljeniji tip TEP Gamalux. Većina svjetiljki na obuhvatu je zastarjela, životni vijek im je istekao i kao takve smatraju nepotreban trošak u održavanju pri daljnjoj eksploataciji, a sagledavajući moguće uštede energije primjenom novih tehnologija logična je njihova zamjena.

U nastavku teksta prikazana je tablica s pregledom značajki svih tipova svjetiljki i njihovom količinom u sustavu javne rasvjete na prostoru obuhvata predmetnog projekta. Potrošnja energije računa se kao umnožak snage žarulje svjetiljke (uvećane 25% za metalhalogene žarulje, visokotlačne natrijeve i živine žarulje zbog uzimanja u obzir utjecaja gubitaka u prigušnici, mreži i transformatoru) s pretpostavljenim prosječnim brojem od 4100 sati rada javne rasvjete.

Projektirao: INEL-PROJEKT d.o.o.	Građevina: JAVNA RASVIJETA GRADA DONJI MIHOLJAC	47
Mjesto i datum izrade: ZADAR, 12/2017	Dio građevine: -	

Tablica 5.4.1. Pregled postojećih svjetiljki javne rasvjete

Redni broj	Oznaka svjetiljke	Vrsta izvora svjetlosti	Snaga žarulje / svjetiljke [W]	Ukupna snaga svjetiljke (s gubicima) [W]	Ukupan broj svjetiljki	Ukupna snaga grupe svjetiljki [kW]	Energija koju troši grupa svjetiljki [kWh]
1	Elektrokovina CD	VTF	250,00	312,50	11	3,44	14.093,75
2	ElektroOsijek ovjesna	VTF	125,00	156,25	24	3,75	15.375,00
3	ElektroOsijek ovjesna	VTNa	150,00	187,50	8	1,50	6.150,00
4	ElektroOsijek ovjesna	VTF	250,00	312,50	42	13,13	53.812,50
5	Feral	VTF	125,00	156,25	3	0,47	1.921,88
6	LED svjetiljka	LED	40,00	41,60	2	0,08	341,12
7	OGŽK	štedna	20,00	20,80	1	0,02	85,28
8	OGŽK	VTF	125,00	156,25	85	13,28	54.453,13
9	OMS Triton	VTNa	70,00	87,50	25	2,19	8.968,75
10	OMS Triton	VTNa	100,00	125,00	6	0,75	3.075,00
11	Philips Iridium	VTNa	400,00	500,00	39	19,50	79.950,00
12	Philips Malaga	VTNa	70,00	87,50	11	0,96	3.946,25
13	Philips Malaga	VTNa	100,00	125,00	99	12,38	50.737,50
14	Philips Malaga	VTNa	150,00	187,50	17	3,19	13.068,75
15	Philips Selenium	VTNa	150,00	187,50	13	2,44	9.993,75
16	Siteco CX	VTF	250,00	312,50	2	0,63	2.562,50
17	Svjetiljka VTF	VTF	125,00	156,25	2	0,31	1.281,25
18	TEP svjetiljka	VTF	250,00	312,50	110	34,38	140.937,50
19	TEP Gamalux	VTNa	70,00	87,50	13	1,14	4.663,75
20	TEP Gamalux	VTF	125,00	156,25	56	8,75	35.875,00
21	TEP Gamalux	VTNa	150,00	187,50	187	35,06	143.756,25
22	TEP Gamalux	VTNa	250,00	312,50	1	0,31	1.281,25
23	TEP Gamalux ovjesni	VTNa	150,00	187,50	16	3,00	12.300,00
24	TEP Gamalux ovjesni	VTF	250,00	312,50	9	2,81	11.531,25
25	TEP Kaos	VTNa	150,00	187,50	18	3,38	13.837,50
26	TEP Tivoli	VTNa	70,00	87,50	16	1,40	5.740,00
27	TEP UD 2070	VTF	125,00	156,25	10	1,56	6.406,25
UKUPNO:					826	169,79	696.145,15

Podaci o svjetiljkama su dobiveni iz dostupne kataloške dokumentacije ili iz generiranih podataka ispisa softverskog alata Relux Pro. Za dio postojećih svjetiljki nisu bili dostupni fotometrijski fileovi proizvođača, već su korišteni EULUMDAT fileovi svjetiljki sa sličnim fotometrijskim karakteristikom.

U nastavku teksta za svaki je pojedini tip svjetiljke iz sustava predmetne javne rasvjete prezentirana tablica s izgledom.

Tablica 5.4.2. Prikaz postojeće svjetiljke Elektrokovina CD

Elektrokovina CD	<i>Izgled svjetiljke:</i>	
-------------------------	---------------------------	--

Tablica 5.4.3. Prikaz postojeće svjetiljke ElektroOsijek ovjesna

ElektroOsijek ovjesna	<i>Izgled svjetiljke:</i>	
------------------------------	---------------------------	---

Tablica 5.4.4. Prikaz postojeće svjetiljke Feral

Feral	<i>Izgled svjetiljke:</i>	
--------------	---------------------------	--

Tablica 5.4.5. Prikaz postojeće svjetiljke LED

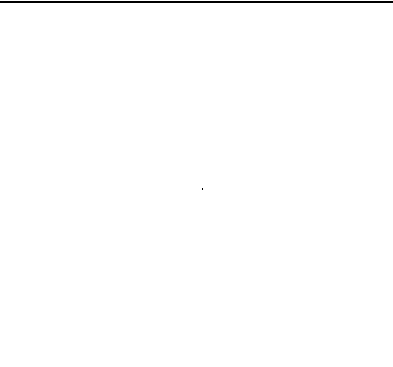
LED svjetiljka	<i>Izgled svjetiljke:</i>	
-----------------------	---------------------------	--

Tablica 5.4.6. Prikaz postojeće svjetiljke OGŽK

OGŽK	<i>Izgled svjetiljke:</i>	
-------------	---------------------------	--

Tablica 5.4.7. Prikaz postojeće svjetiljke OMS Triton

OMS Triton	<i>Izgled svjetiljke:</i>	
-------------------	---------------------------	---

Tablica 5.4.8. Prikaz postojeće svjetiljke Philips Iridium

Philips Iridium	<i>Izgled svjetiljke:</i>	
------------------------	---------------------------	--

Tablica 5.4.9. Prikaz postojeće svjetiljke Philips Malaga

Philips Malaga	<i>Izgled svjetiljke:</i>	
-----------------------	---------------------------	--

Tablica 5.4.10. Prikaz postojeće svjetiljke Philips Selenium

Philips Selenium	<i>Izgled svjetiljke:</i>	
-------------------------	---------------------------	--

Tablica 5.4.11. Prikaz postojeće svjetiljke Siteco CX

Siteco CX	<i>Izgled svjetiljke:</i>	
------------------	---------------------------	---

Tablica 5.4.12. Prikaz postojeće svjetiljke VTF

Svjetiljka VTF	<i>Izgled svjetiljke:</i>	
-----------------------	---------------------------	--

Tablica 5.4.13. Prikaz postojeće svjetiljke TEP

Svjetiljka TEP	<i>Izgled svjetiljke:</i>	
-----------------------	---------------------------	--

Tablica 5.4.14. Prikaz postojeće svjetiljke TEP Gamalux

TEP Gamalux	<i>Izgled svjetiljke:</i>	
--------------------	---------------------------	--

Tablica 5.4.15. Prikaz postojeće svjetiljke TEP Gamalux ovjesni

TEP Gamalux ovjesni	<i>Izgled svjetiljke:</i>	
----------------------------	---------------------------	---

Tablica 5.4.16. Prikaz postojeće svjetiljke TEP Kaos

TEP Kaos	<i>Izgled svjetiljke:</i>	
-----------------	---------------------------	--

Tablica 5.4.17. Prikaz postojeće svjetiljke TEP Tivoli

TEP Tivoli	<i>Izgled svjetiljke:</i>	
-------------------	---------------------------	--

Projektirao: INEL-PROJEKT d.o.o.	Građevina: JAVNA RASVJETA GRADA DONJI MIHOLJAC	52
Mjesto i datum izrade: ZADAR, 12/2017	Dio građevine: -	

Tablica 5.4.18. Prikaz postojeće svjetiljke TEP UD 2070



Tablica 5.4.19. Prikaz zadovoljavanja zaštite od svjetlosnog onečišćenja za postojeće svjetiljke iz sustava javne rasvjete

Redni broj	Tip svjetiljke	Usklađenost sa zaštitom od svjetlosnog onečišćenja				
		E0	E1	E2	E3	E4
1.	<i>Elektrokovina CD</i>	NE	NE	DA	DA	DA
2.	<i>ElektroOsijek ovjesna</i>	NE	NE	DA	DA	DA
3.	<i>Feral</i>	NE	NE	NE	NE	NE
4.	<i>LED svjetiljka</i>	DA	DA	DA	DA	DA
5.	<i>OGŽK</i>	NE	NE	NE	NE	NE
6.	<i>OMS Triton</i>	DA	DA	DA	DA	DA
7.	<i>Philips Iridium</i>	DA	DA	DA	DA	DA
8.	<i>Philips Malaga</i>	NE	NE	DA	DA	DA
9.	<i>Philips Selenium</i>	DA	DA	DA	DA	DA
10.	<i>Siteco CX</i>	NE	NE	DA	DA	DA
11.	<i>Svjetiljka VTF</i>	NE	NE	DA	DA	DA
12.	<i>Svjetiljka TEP</i>	NE	NE	DA	DA	DA
13.	<i>TEP Gamalux</i>	NE	NE	DA	DA	DA
14.	<i>TEP Gamalux ovjesni</i>	NE	NE	DA	DA	DA
15.	<i>TEP Kaos</i>	DA	DA	DA	DA	DA
16.	<i>TEP Tivoli</i>	NE	NE	DA	DA	DA
17.	<i>TEP UD 2070</i>	NE	NE	DA	DA	DA

Projektirao: INEL-PROJEKT d.o.o.	Građevina: JAVNA RASVJETA GRADA DONJI MIHOLJAC	53
Mjesto i datum izrade: ZADAR, 12/2017	Dio građevine: -	

5.5. PROJEKTIRANO STANJE

Kako bi se postigao viši stupanj energetske učinkovitosti predmetnog sustava javne rasvjete potrebno je zamijeniti postojeće neučinkovite svjetiljke. Kod odabira zamjenskih svjetiljki pored energetskih potrebno je zadovoljiti i ekološke kriterije, kako bi se postignulo sveobuhvatno rješenje sustava javne rasvjete.

Postojeće neučinkovite svjetiljke zamijenit će se visoko efikasnim LED svjetiljkama, s kvalitetnom optikom i višim stupnjem energetske efikasnosti. Za razliku od postojećih svjetiljki one udovoljavaju i ekološke zahtjeve zaštite od svjetlosnog onečišćenja. Pozitivni efekti ugradnje novih zamjenskih svjetiljki očituju se kroz postizanje propisanih svjetlotehničkih parametara cestovne rasvjete (HRN EN 13201), a smanjuje se potrošnja električne energije što za posljedicu ima i smanjene emisije stakleničkih plinova. Niža potrošnja smanjiti će troškove električne energije, nove svjetiljke imati će manji broj kvarova, a imati će garanciju na kvarove te će se smanjiti i troškovi za održavanje.

Treba uzeti u obzir da energetske zahtjevi predstavljaju samo dio zadovoljavajuće vanjske rasvjete. Od ostalih kriterija koje sustav rasvjete mora zadovoljiti svakako su najvažniji svjetlotehnički zahtjevi, a ne smiju se zanemariti niti ekološki aspekti i zahtjevi urbane kulture.

Samo presjecište navedenih kriterija osigurava vanjsku rasvjetu sa odlikama održivosti. To znači da se provedbom mjera energetske učinkovitosti vanjske rasvjete pored promatranja vrijednosti smanjenja potrošnje električne energije u obzir trebaju uzeti svi pripadni kriteriji, što je slikovito i prikazano u nastavku.

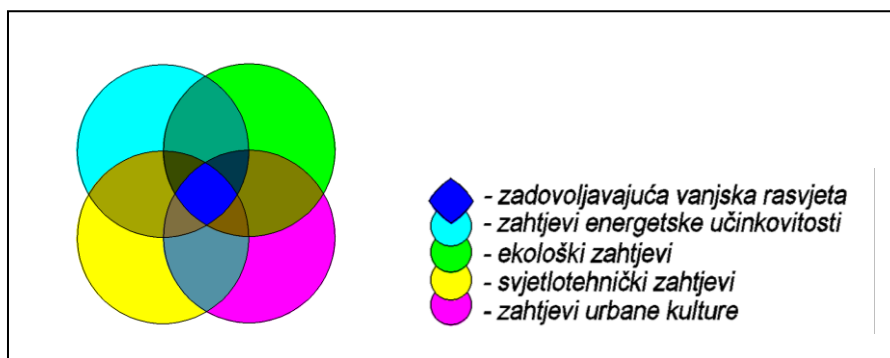

Slika 5.5.1. Zahtjevi zadovoljavajuće vanjske rasvjete

Projektirao: INEL-PROJEKT d.o.o.	Građevina: JAVNA RASVJETA GRADA DONJI MIHOLJAC	54
Mjesto i datum izrade: ZADAR, 12/2017	Dio građevine: -	

Projektom predviđene svjetiljke su s minimalnom svjetlosnom iskoristivošću izvora svjetlosti preko 80 lm/W. Kod cestovne rasvjete izabrane su zamjenske svjetiljke s LOR faktorom iznad 70% (izuzev posebne namjene – pješački prijelazi i sl.), a kod urbane rasvjete svjetiljke s LOR faktorom iznad 50%. Prilikom projektiranja vođeno je računa da one na prostorima obuhvata zadovoljavaju SLEEC kriterije.

Ovim projektom predviđeno je uvođenje sustava upravljanja i regulacije svjetiljki javne rasvjete, čime će se omogućiti dodatna ušteda električne energije. U ruralnim i manje frekventnim dijelovima predviđeno je korištenje preprogramiranih regulacijskih predspojnih naprava tip kao Dynadimmer. Ovim sustavom regulacije omogućeno je podešavanje osvjetljenja koristeći maksimalno 5 različitih razina i to u kombinaciji s 5 različitih vremenskih perioda rada javne rasvjete. Dynadimmer predstavlja samostalni kontroler koji se može koristiti s kompatibilnim elektronskim prigušnicama. Ovisno o potrebama korisnika podešavanje režima rada jednostavno se ovisno o potrebama mogu i naknadno podesiti drugi režimi rada, na način da se fizički pristupi Dynadimmer uređaju i u njega unesu nova podešenja. Projektom je predviđeno da se projektirane svjetiljke dobave sa već ugrađenim kontrolerom sa preprogramiranim režimom rada, tako da neće biti nikakvih dodatnih zahvata na instalaciji sustava javne rasvjete. Posljedica korištenja ovog načina regulacije je smanjenje potrošnje električne energije, što doprinosi smanjenim troškovima za električnu energiju, te dodatno smanjenje emisije CO₂. Za predmetni projekt predviđeno je korištenje uređaja Dynadimmer DDF2 kojim se ostvaruje ušteda od 32% električne energije.

Projektirao: INEL-PROJEKT d.o.o.	Građevina: JAVNA RASVJETA GRADA DONJI MIHOLJAC	55
Mjesto i datum izrade: ZADAR, 12/2017	Dio građevine: -	

U nastavku su prezentirane tehničke karakteristike projektiranih svjetiljki.

Tablica 5.5.1. Podaci o zamjenskoj svjetiljki Philips UniStreet BGP204 T25 1xLED139-4S/830 DM11

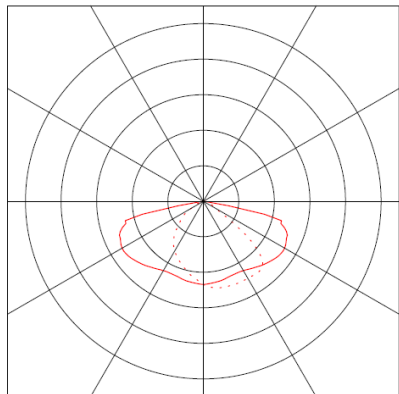
Zamjenska svjetiljka	Philips UniStreet BGP204 T25 1xLED139-4S/830 DM11	
Svjetlosna iskoristivost svjetiljke:	87%	Izgled svjetiljke: 
Efikasnost svjetiljke:	108,75 lm/W	
Izvedba zaštite optike:	Ravno staklo	
Regulacija:	Da (DDF2)	
ULOR	0%	
Ukupna snaga sustava:	112 W	Fotometrijska karakteristika: 
Duljina, širina, visina:	705, 355, 100 mm	
Zaštita IEC 60529:	IP66	
Tip žarulje:	LED	
Broj izvora svjetla:	1	
Snaga izvora svjetlosti:	108 W	
Svjetlosni tok izvora svjetlosti:	14000 lm	
Efikasnost izvora svjetlosti:	129,63 lm/W	
Temperatura boje svjetlosti:	3000 K	

Tablica 5.5.2. Podaci o zamjenskoj svjetiljki Philips UniStreet BGP204 T25 1xLED139-4S/830 DW10

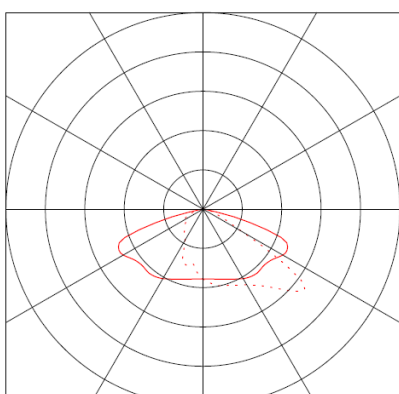
Zamjenska svjetiljka	Philips UniStreet BGP204 T25 1xLED139-4S/830 DM11	
Svjetlosna iskoristivost svjetiljke:	87%	Izgled svjetiljke: 
Efikasnost svjetiljke:	108,75 lm/W	
Izvedba zaštite optike:	Ravno staklo	
Regulacija:	Ne	
ULOR	0%	
Ukupna snaga sustava:	112 W	Fotometrijska karakteristika: 
Duljina, širina, visina:	705, 355, 100 mm	
Zaštita IEC 60529:	IP66	
Tip žarulje:	LED	
Broj izvora svjetla:	1	
Snaga izvora svjetlosti:	108 W	
Svjetlosni tok izvora svjetlosti:	14000 lm	
Efikasnost izvora svjetlosti:	129,63 lm/W	
Temperatura boje svjetlosti:	3000 K	

Projektirao: INEL-PROJEKT d.o.o.	Građevina: JAVNA RASVJETA GRADA DONJI MIHOLJAC	56
Mjesto i datum izrade: ZADAR, 12/2017	Dio građevine: -	

Tablica 5.5.3. Podaci o zamjenskoj svjetiljci Philips UniStreet BGP204 T25 1xLED120-4S/830 DN10

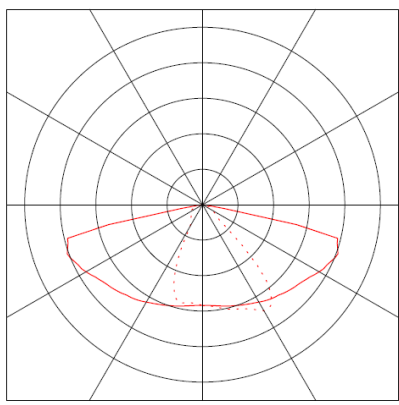
Zamjenska svjetiljka	Philips UniStreet BGP204 T25 1xLED120-4S/830 DN10	
Svjetlosna iskoristivost svjetiljke:	87%	Izgled svjetiljke: 
Efikasnost svjetiljke:	111,06 lm/W	
Izvedba zaštite optike:	Ravno staklo	
Regulacija:	Da (DDF2)	
ULOR	0%	
Ukupna snaga sustava:	94 W	Fotometrijska karakteristika: 
Duljina, širina, visina:	705, 355, 100 mm	
Zaštita IEC 60529:	IP66	
Tip žarulje:	LED	
Broj izvora svjetla:	1	
Snaga izvora svjetlosti:	91 W	
Svjetlosni tok izvora svjetlosti:	12000 lm	
Efikasnost izvora svjetlosti:	131,87 lm/W	
Temperatura boje svjetlosti:	3000 K	

Tablica 5.5.4. Podaci o zamjenskoj svjetiljci Philips UniStreet BGP204 T25 1xLED100-4S/830 DN10

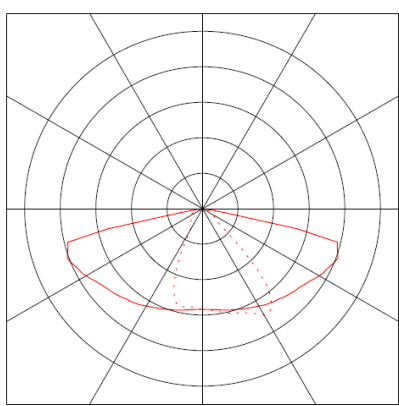
Zamjenska svjetiljka	Philips UniStreet BGP204 T25 1xLED100-4S/830 DN10	
Svjetlosna iskoristivost svjetiljke:	88%	Izgled svjetiljke: 
Efikasnost svjetiljke:	114,29 lm/W	
Izvedba zaštite optike:	Ravno staklo	
Regulacija:	Da (DDF2)	
ULOR	0%	
Ukupna snaga sustava:	77 W	Fotometrijska karakteristika: 
Duljina, širina, visina:	705, 355, 100 mm	
Zaštita IEC 60529:	IP66	
Tip žarulje:	LED	
Broj izvora svjetla:	1	
Snaga izvora svjetlosti:	74 W	
Svjetlosni tok izvora svjetlosti:	10000 lm	
Efikasnost izvora svjetlosti:	135,13 lm/W	
Temperatura boje svjetlosti:	3000 K	

Projektirao: INEL-PROJEKT d.o.o.	Građevina: JAVNA RASVJETA GRADA DONJI MIHOLJAC	57
Mjesto i datum izrade: ZADAR, 12/2017	Dio građevine: -	

Tablica 5.5.5. Podaci o zamjenskoj svjetiljci Philips UniStreet BGP203 T25 1xLED69-4S/830 DM10

Zamjenska svjetiljka	Philips UniStreet BGP203 T25 1xLED69-4S/830 DM10	
Svjetlosna iskoristivost svjetiljke:	85%	Izgled svjetiljke:
Efikasnost svjetiljke:	106,25 lm/W	
Izvedba zaštite optike:	Ravno staklo	
Regulacija:	Ne	
ULOR	0%	
Ukupna snaga sustava:	56 W	Fotometrijska karakteristika:
Duljina, širina, visina:	581, 270, 100 mm	
Zaštita IEC 60529:	IP66	
Tip žarulje:	LED	
Broj izvora svjetla:	1	
Snaga izvora svjetlosti:	53 W	
Svjetlosni tok izvora svjetlosti:	7000 lm	
Efikasnost izvora svjetlosti:	132,07 lm/W	
Temperatura boje svjetlosti:	3000 K	

Tablica 5.5.6. Podaci o zamjenskoj svjetiljci Philips UniStreet BGP202 T25 1xLED50-4S/830 DN10

Zamjenska svjetiljka	Philips UniStreet BGP202 T25 1xLED50-4S/830 DN10	
Svjetlosna iskoristivost svjetiljke:	87%	Izgled svjetiljke:
Efikasnost svjetiljke:	102,35 lm/W	
Izvedba zaštite optike:	Ravno staklo	
Regulacija:	Ne	
ULOR	0%	
Ukupna snaga sustava:	42,5 W	Fotometrijska karakteristika:
Duljina, širina, visina:	505, 269, 98 mm	
Zaštita IEC 60529:	IP66	
Tip žarulje:	LED	
Broj izvora svjetla:	1	
Snaga izvora svjetlosti:	40,5 W	
Svjetlosni tok izvora svjetlosti:	5000 lm	
Efikasnost izvora svjetlosti:	123,45 lm/W	
Temperatura boje svjetlosti:	3000 K	

Projektirao: INEL-PROJEKT d.o.o.	Građevina: JAVNA RASVJETA GRADA DONJI MIHOLJAC	58
Mjesto i datum izrade: ZADAR, 12/2017	Dio građevine: -	

Tablica 5.5.7. Podaci o zamjenskoj svjetiljci Philips UniStreet BGP202 T25 1xLED40-4S/830 DM11

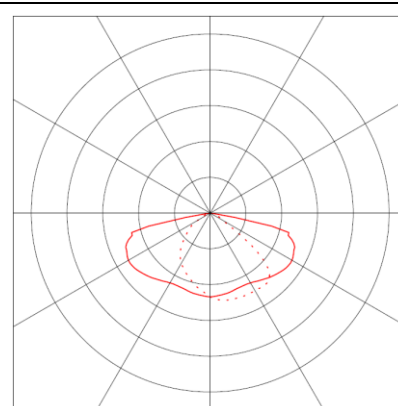
Zamjenska svjetiljka	Philips UniStreet BGP202 T25 1xLED40-4S/830 DM11		
Svjetlosna iskoristivost svjetiljke:	87%	Izgled svjetiljke:	
Efikasnost svjetiljke:	105,45 lm/W		
Izvedba zaštite optike:	Ravno staklo		
Regulacija:	Ne		
ULOR	0%		
Ukupna snaga sustava:	33 W	Fotometrijska karakteristika:	
Duljina, širina, visina:	505, 269, 98 mm		
Zaštita IEC 60529:	IP66		
Tip žarulje:	LED		
Broj izvora svjetla:	1		
Snaga izvora svjetlosti:	31 W		
Svjetlosni tok izvora svjetlosti:	4000 lm		
Efikasnost izvora svjetlosti:	129,03 lm/W		
Temperatura boje svjetlosti:	3000 K		

Tablica 5.5.8. Podaci o zamjenskoj svjetiljci Philips TownGuide BDP102 PCC 1xGRN40/830 DN

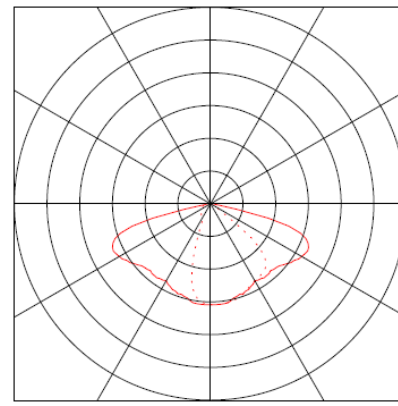
Zamjenska svjetiljka	Philips TownGuide BDP102 PCC 1xGRN40/830 DN		
Svjetlosna iskoristivost svjetiljke:	81%	Izgled svjetiljke:	
Efikasnost svjetiljke:	119,97 lm/W		
Izvedba zaštite optike:	Prozirni polikarbonat		
Regulacija:	Ne		
ULOR	2,0%		
Ukupna snaga sustava:	28 W	Fotometrijska karakteristika:	
Promjer, visina:	570, 317 mm		
Zaštita IEC 60529:	IP66		
Tip žarulje:	LED		
Broj izvora svjetla:	1		
Snaga izvora svjetlosti:	26 W		
Svjetlosni tok izvora svjetlosti:	4147 lm		
Efikasnost izvora svjetlosti:	159,50 lm/W		
Temperatura boje svjetlosti:	3000 K		

Projektirao: INEL-PROJEKT d.o.o.	Građevina: JAVNA RASVJETA GRADA DONJI MIHOLJAC	59
Mjesto i datum izrade: ZADAR, 12/2017	Dio građevine: -	

Tablica 5.5.9. Podaci o zamjenskoj svjetiljci Philips ClassicStreet BDP794 FG 1xLED41-4S/830 DM11

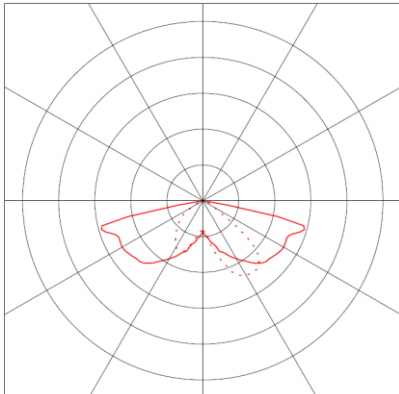



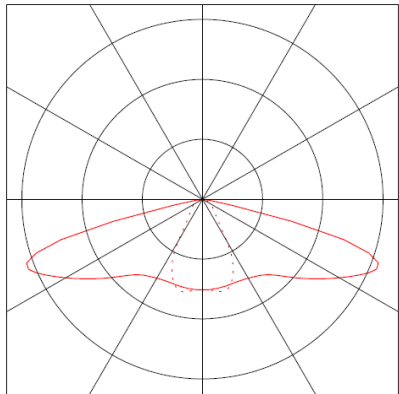

Zamjenska svjetiljka	Philips ClassicStreet BDP794 FG 1xLED41-4S/830 DM11		
Svjetlosna iskoristivost svjetiljke:	70%	Izgled svjetiljke:	
Efikasnost svjetiljke:	87,76 lm/W		
Izvedba zaštite optike:	Ravno prozirno staklo		
Regulacija:	Ne		
ULOR	0 %		
Ukupna snaga sustava:	33,5 W	Fotometrijska karakteristika:	
Duljina, širina, visina:	430, 430, 590 mm		
Zaštita IEC 60529:	IP66		
Tip žarulje:	LED		
Broj izvora svjetla:	1		
Snaga izvora svjetlosti:	31,5 W		
Svjetlosni tok izvora svjetlosti:	4200 lm		
Efikasnost izvora svjetlosti:	133,33 lm/W		
Temperatura boje svjetlosti:	3000 K		

Tablica 5.5.10. Podaci o zamjenskoj svjetiljci Schreder Dexo WW 72W 5136

Zamjenska svjetiljka	Schreder Dexo WW 72W 5136		
Svjetlosna iskoristivost svjetiljke:	80,6%	Izgled svjetiljke:	
Efikasnost svjetiljke:	107,47 lm/W		
Izvedba zaštite optike:	Ravno staklo		
Regulacija:	Ne		
ULOR	0%		
Ukupna snaga sustava:	72 W	Fotometrijska karakteristika:	
Duljina, širina, visina:	672, 352, 196 mm		
Zaštita IEC 60529:	IP66		
Tip žarulje:	LED		
Broj izvora svjetla:	1		
Snaga izvora svjetlosti:	69 W		
Svjetlosni tok izvora svjetlosti:	9600 lm		
Efikasnost izvora svjetlosti:	139,13 lm/W		
Temperatura boje svjetlosti:	3000 K		

Projektirao: INEL-PROJEKT d.o.o.	Građevina: JAVNA RASVIJETA GRADA DONJI MIHOLJAC	60
Mjesto i datum izrade: ZADAR, 12/2017	Dio građevine: -	

Tablica 5.5.11. Prikaz zadovoljavanja zaštite od svjetlosnog onečišćenja za zamjenske svjetiljke

Redni broj	Tip svjetiljke	Izgled svjetiljke	Usklađenost sa zaštitom od svjetlosnog onečišćenja				
			E0	E1	E2	E3	E4
1.	Philips UniStreet BGP204 T25 1xLED139-4S/830 DM11		DA	DA	DA	DA	DA
2.	Philips UniStreet BGP204 T25 1xLED139-4S/830 DW10		DA	DA	DA	DA	DA
3.	Philips UniStreet BGP204 T25 1xLED120-4S/830 DN10		DA	DA	DA	DA	DA
4.	Philips UniStreet BGP204 T25 1xLED100-4S/830 DN10		DA	DA	DA	DA	DA
5.	Philips UniStreet BGP203 T25 1xLED69-4S/830 DM10		DA	DA	DA	DA	DA
6.	Philips UniStreet BGP202 T25 1xLED50-4S/830 DN10		DA	DA	DA	DA	DA
7.	Philips UniStreet BGP202 T25 1xLED40-4S/830 DM11		DA	DA	DA	DA	DA

Projektirao: INEL-PROJEKT d.o.o.	Građevina: JAVNA RASVJETA GRADA DONJI MIHOLJAC	61
Mjesto i datum izrade: ZADAR, 12/2017	Dio građevine: -	

8.	<i>Philips TownGuide BDP102 PCC 1xGRN40/830 DN</i>		NE	NE	DA	DA	DA
9.	<i>Philips ClassicStreet BDP794 FG 1xLED41-4S/830 DM11</i>		DA	DA	DA	DA	DA
10.	<i>Schreder Dexo WW 72W 5136</i>		DA	DA	DA	DA	DA

Projektirao: INEL-PROJEKT d.o.o.	Građevina: JAVNA RASVJETA GRADA DONJI MIHOLJAC	62
Mjesto i datum izrade: ZADAR, 12/2017	Dio građevine: -	

5.6. PREDVIĐENI RADOVI

Sve postojeće svjetiljke koje su ovim projektom predviđene za zamjenu potrebno je demontirati i deponirati na ovlaštenu deponiju ili na skladište vlasnika javne rasvjete. Za opasni otpad (prvenstveno se misli na živine žarulje) potrebno je dobiti dokaznice o pravilnom zbrinjavanju opasnog otpada i dostaviti ih investitoru odnosno nadzornom inženjeru prilikom primopredaje instalacija.

Montažu predviđene opreme potrebno je izvršiti prema uputama za ugradnju koje se isporučuju uz istu. Ukoliko se na terenu utvrdi od strane nadzornog inženjera da je na nekim pozicijama bolje ostaviti postojeće nosače zbog njihovog dobrog stanja ili zbog kompleksnosti njihovih izmjena dozvoljeno je zadržavanje postojećih konzola prilikom čega se za iste neće obračunati ponuđena cijena dobave i montaže.

Obavezna je provjera dimenzija (promjera) nasadnika tj. vrha stupova prije narudžbe opreme. Sve nove svjetiljke treba montirati na stup pod kutom od 0°. Prilikom postavljanja svjetiljki ukoliko se iste postavljaju na postojeće konzole ili stupove koji imaju određen nagib vrha potrebno je korigirati nagib nosača na svjetiljci tako da svjetiljka uvijek stoji pod kutom od 0°u odnosu na idealnu horizontalnu površinu – iz tog razloga predviđene su projektom svjetiljke sa mogućnošću regulacije kuta.

Svjetiljke se ne smiju postavljati tijekom loših atmosferskih uvjeta (kiša, magla ili snijeg) da ne bi došlo do kondenzacije vlage unutar svjetiljke.

Prije zatvaranja zaštitne kape, unutrašnjost svjetiljke potrebno je prebrisati suhom mekanom krpom. Pri tome je potrebno prekontrolirati stanje brtve, zaštitne kape, te istu zamijeniti ukoliko je došlo do njenog oštećenja.

Projektirao: INEL-PROJEKT d.o.o.	Građevina: JAVNA RASVJETA GRADA DONJI MIHOLJAC	63
Mjesto i datum izrade: ZADAR, 12/2017	Dio građevine: -	

Prilikom izvođenja radova izvođač je dužan pridržavati se uputa i pozicija definiranim ovim projektom, a sve nejasnoće ili eventualne nesukladnosti na terenu u odnosu na postojeće stanje prikazano projektom prijaviti nadzornom inženjeru koji je dužan u suradnji s projektantom ovog projekta donijeti stručnu odluku o uklanjanju nastalih problema.

U razvodne ormare javne rasvjete predviđena je ugradnja prenaponske zaštite. Odvodnicima prenapona štiti se mreža javne rasvjete od nepovoljnih utjecaja prenapona. Ugrađuje se prenaponska zaštita tipa I+II.

Prilikom postavljanja svjetiljki potrebno je voditi računa o visini postavljanja definiranoj u geometrijskoj konstrukciji pripadajuće prometnice. Ukoliko visina postojeće svjetiljke ne odgovara definiranoj visini u geometrijskoj konstrukciji određenog rasvjetnog mjesta tj. prometnice tada je potrebno istu prilagoditi pomoću odgovarajućih ekstenzija (metalni stupovi) ili premještanjem (betonski stupovi i pročelja).

Pozicije i vrsta zamjenske svjetiljke prikazani su u prilogu 1.

Projektirao: INEL-PROJEKT d.o.o.	Građevina: JAVNA RASVJETA GRADA DONJI MIHOLJAC	64
Mjesto i datum izrade: ZADAR, 12/2017	Dio građevine: -	

6. PRORAČUNI

Projektirao: INEL-PROJEKT d.o.o.	Građevina: JAVNA RASVJETA GRADA DONJI MIHOLJAC	65
Mjesto i datum izrade: ZADAR, 12/2017	Dio građevine: -	

6.1. PRORAČUN INSTALIRANE SNAGE

Instalirana snaga sustava projektirane javne rasvjete prikazana je odvojeno za svako rasvjetno mjesto i skupno za obuhvat projekta. Kako se instalirana snaga projektiranog sustava u odnosu na postojeći sustav javne rasvjete smanjuje neće biti potrebno vršiti dokup snage od distributera električne energije. Visina instalirane snage realizacijom projekta i ukupno smanjenje snage prikazani su u tablicama poglavlja *Energetska i ekonomska analiza*.

6.2. PRORAČUN PADA NAPONA I KRATKOG SPOJA

Budući da će vršna snaga javne rasvjete nakon rekonstrukcije biti znatno smanjena, a uz pretpostavku da je postojeća instalacija izvedena prema pravilima struke može se zaključiti da će provedbom projekta pad napona na svim lokacijama zadovoljavati propisane zahtjeve i imati povoljnije vrijednosti od postojećih, te stoga nije potrebno posebno izvoditi kontrolne proračune pada napona. Budući da se projektom rekonstrukcije ne predviđa produljenje kabelske mreže javne rasvjete i izmjene na njoj, nije potrebno vršiti proračune kratkog spoja.

6.3. SVJETLOTEHNIČKI PRORAČUN

Kod osvjetljenja prometnica svjetlotehnički zahtjevi se prvenstveno zasnivaju na potrebama vozača, a za postizanje dobre vidljivosti vozača potrebno je osigurati odgovarajuću razinu i ravnomjernost sjajnosti vozne trake i pojasa prometnice, ograničiti fiziološko bliještanje i primijeniti izvore svjetlosti sa spektrom optimalnim za vidne sposobnosti vozača. Na vidni komfor vozača odlučujuće utječe jednolikost sjajnosti, psihološko bliještanje i vizualno vođenje. Osvjetljenje prometnica za brzi promet realizira se tehničkim svjetiljkama za javnu rasvjetu opremljenim složenim optičkim reflektorskim sustavima, uz preporuku izvora svjetlosti koji omogućavaju vozačima najvišu oštrinu vidu i brzinu zapažanja i najkraće vrijeme za uspostavljanje normalnih vidnih performansi po izlaganju izvoru bliještanja. Svjetlotehnički zahtjevi za rasvjetu prometnica definirani su u normi EN 13201-2 : Cestovna rasvjeta - 2. dio: Zahtijevana svojstva. Za svjetlotehničke proračune rasvjete prometnica koristi se norma EN 13201-3 : Cestovna rasvjeta - 3. dio: Proračun svojstava. Navedenom normom definirani su svi

potrebni detalji za vršenje svjetlotehničkih proračuna. Niže je prikazan način postavljanja proračunskih točaka kod proračuna sjajnosti.

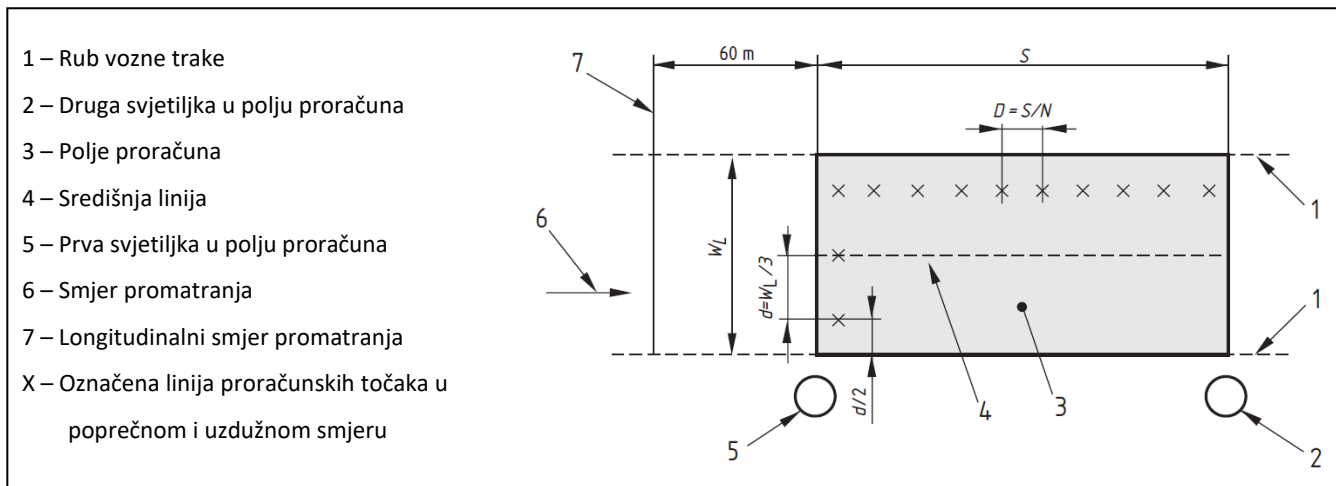

Slika 6.3.1. Postavljanje proračunskih točaka vozne trake kod proračuna sjajnosti

Proračunske točke trebaju biti jednoliko raspoređene unutar proračunskog područja kako je prikazano u gornjoj slici. Prvi i posljednji poprečni red kalkulacijskih točaka je smješten na jednoj polovici uzdužnog prostora između točaka granice proračunskog područja. Kod proračuna područja sa razmakom između svjetiljki koji je manji ili jednak 30 metara računa se sa deset uzdužno poredanih točaka. Svjetlotehnički proračuni su složeni i zahtjevni, te se danas isključivo rade uz pomoć računala i specijalnih softvera. Softveri za svjetlotehničke proračune omogućuju simuliranje prostora za koji se vrši svjetlotehnički proračun, a većina proizvođača svjetiljki raspolaže sa svjetlotehničkim podacima svojih proizvoda u digitalnom obliku prilagođenom svjetlotehničkim proračunima.

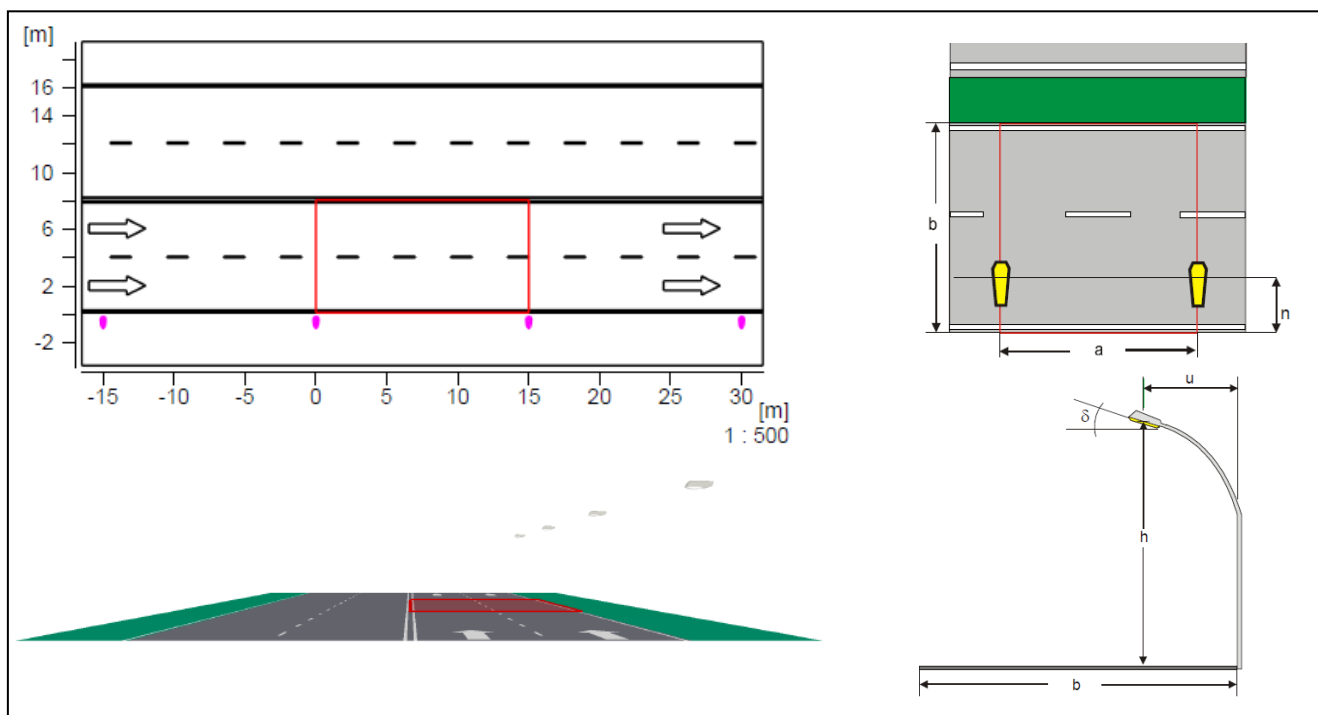

Slika 6.3.2. Opći pregled polja proračuna i proračunska pozicija svjetiljke

Na temelju zabilježenog rasporeda svjetiljki i geometrije ceste vršena je softverska simulacija rasvjete iz koje su proizašli rezultati svjetlotehničkih proračuna. Simuliranje rasvjete i svjetlotehnički proračuni izrađeni su na računalu u profesionalnom svjetlotehničkom softveru Relux Pro.

Svjetlotehničkim proračunima najprije su simulirane rasvjetne situacije s postojećim tehnologijama što predstavlja *ZATEČENO POSTOJEĆE STANJE*, zatim su simulirane rasvjetne situacije s postojećim tehnologijama uz zadovoljavanje pokazatelja sigurnosti u prometu propisanih normom HRN EN 13201, čime je određeno *REFERENTNO POSTOJEĆE STANJE*. Nakon toga izvedeni su svjetlotehnički proračuni projektnog rješenja (*NOVOPROJEKTIRANO STANJE*), čime su dokazana ispunjenja uvjeta svjetlotehničkih zahtjeva zadanih u Javnom pozivu za neposredno sufinanciranje provedbe projekata energetske učinkovite i ekološke vanjske i javne rasvjete.

U nastavku je dan prikaz tablica sa svjetlotehničkim zahtjevima za rasvjetu prometnica koji su definirani u normi HRN EN 13201-2:2016.

Zahtjevi M klase su namijenjeni zadovoljavanju fotometrijskih i vizualnih potreba vozača motornih vozila na prometnicama i rezidencijalnim cestama s dopuštenom srednjom i višom

Projektirao: INEL-PROJEKT d.o.o.	Građevina: JAVNA RASVJETA GRADA DONJI MIHOLJAC	68
Mjesto i datum izrade: ZADAR, 12/2017	Dio građevine: -	

brzinom. Zahtjevi C klase također su namijenjeni istim korisnicima prometnica, ali na konfliktnim područjima, kao što su raskrižja, kružni tokovi, trgovačke ulice, a odnose se i na pješake i bicikliste. M klase uvjetuju potrebe bazirane na sjajnosti, a C i P imaju zahtjeve temeljene na rasvijetljenosti površine.

Tablica 6.3.1. HRN 13201-2:2016; M - niz klasa rasvjete

Klasa	Sjajnost površine vozne trake				Dozvoljeno bliještanje	Okolna rasvijetljenost
	Suho stanje			Mokro stanje	Suho stanje	Suho stanje
	\bar{L} [cd/m ²] (za min. održavanje)	U _o (minimalno)	U _i (minimalno)	U _{ow} (minimalno)	TI [%] (maksimalno)	R _{EI} (minimalno)
M1	2,0	0,4	0,7	0,15	10	0,35
M2	1,5	0,4	0,7	0,15	10	0,35
M3	1,0	0,4	0,6	0,15	15	0,30
M4	0,75	0,4	0,6	0,15	15	0,30
M5	0,5	0,35	0,4	0,15	15	0,30
M6	0,3	0,35	0,4	0,15	20	0,30

Tablica 6.3.2. HRN 13201-2:2016; C - niz klasa rasvjete

Klasa	Horizontalna rasvijetljenost	
	\bar{E} [lx] (za minimalno održavanje)	U _o (minimum)
C0	50	0,4
C1	30	0,4
C2	20	0,4
C3	15	0,4
C4	10	0,4
C5	7,5	0,4

Tablica 6.3.3. HRN 13201-2:2016; P - niz klasa rasvjete

Klasa	Horizontalna rasvijetljenost	
	\bar{E} [lx] (za minimalno održavanje)	E _{min} [lx] (održavana)
P1	15,0	3,0
P2	10,0	2,0
P3	7,5	1,5
P4	5,0	1,0
P5	3,0	0,6
P6	2,0	0,4
P7	svojstva nisu određena	svojstva nisu određena

Projektirao: INEL-PROJEKT d.o.o.	Građevina: JAVNA RASVJETA GRADA DONJI MIHOLJAC	69
Mjesto i datum izrade: ZADAR, 12/2017	Dio građevine: -	

Tablica 6.3.4. Klase rasvjete usporedivih nivoa osvjetljenja

Klase rasvjete usporedivih nivoa osvjetljenja								
-	M1	M2	M3	M4	M5	M6	-	-
C0	C1	C2	C3	C4	C5	-	-	-
-	-	-	P1	P2	P3	P4	P5	P6

Kao što je već rečeno svjetlotehničkim proračunima najprije su simulirane rasvjetne situacije s postojećim tehnologijama što predstavlja *ZATEČENO POSTOJEĆE STANJE*, zatim su simulirane rasvjetne situacije s postojećim tehnologijama uz zadovoljavanje pokazatelja sigurnosti u prometu propisanih normom HRN EN 13201, čime je određeno *REFERENTNO POSTOJEĆE STANJE*. Nakon toga izvedeni su svjetlotehnički proračuni projektnog rješenja (*NOVO PROJEKTIRANO STANJE*), čime su dokazana ispunjenja uvjeta svjetlotehničkih zahtjeva zadanih u Javnom pozivu za neposredno sufinanciranje provedbe projekata energetski učinkovite i ekološke vanjske i javne rasvjete.

U poglavlju *Svjetlotehnička analiza* obrađene su vrijednosti dobivene svjetlotehničkim proračunima i ustanovljena je usklađenost sa zadanim kriterijima.

Na sljedećim stranicama za prometnice obuhvaćene predmetnim projektom rekonstrukcije sustava javne rasvjete prikazani su rezultati proračuna. Svaki proračun ima svoju oznaku kojom je jednoznačno definirana geometrijska konstrukcija prometnice, klasa prometnice te situacija. Na taj način dana je poveznica između kartografskog prikaza, tablice s prikazom predviđenih mjera po svakom rasvjetnom mjestu (Prilog 1.) i svjetlotehničkih proračuna. Oznaka stranice s prikazom rezultata svakog pojedinog svjetlotehničkog proračuna dana je u sadržaju teksta ovog projekta.

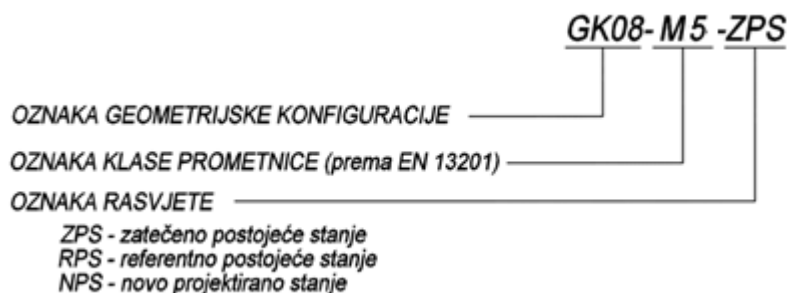

Projektirao: INEL-PROJEKT d.o.o.	Građevina: JAVNA RASVJETA GRADA DONJI MIHOLJAC	70
Mjesto i datum izrade: ZADAR, 12/2017	Dio građevine: -	

SVJETLOTEHNIČKI PRORAČUNI

Projektirao: INEL-PROJEKT d.o.o.	Građevina: JAVNA RASVJETA GRADA DONJI MIHOLJAC	71
Mjesto i datum izrade: ZADAR, 12/2017	Dio građevine: -	

6.4. SLEEC – KRITERIJ ENERGETSKE EFIKASNOSTI JAVNE RASVJETE

Tradicionalni način vrednovanja energetske učinkovitosti izvora svjetlosti općenito, pa tako i onih za vanjsku rasvjetu je svjetlosni intenzitet (svjetlosni tok po nazivnoj snazi izvora svjetlosti) a izražava se u lm/W. Međutim u sustavima vanjske rasvjete izvor svjetlosti je samo jedan od dijelova koji utječu na cjelokupnu ocjenu energetske efikasnosti. Od ostalih tradicionalnih načina vrednovanja energetske učinkovitosti možemo navesti: instaliranu električnu snagu izvora svjetlosti po svjetiljci (W/svjetiljka), instaliranu električnu snagu izvora svjetlosti po površini (W/m²), utrošenu električnu energiju po kilometru, što je uobičajeno za cestovnu rasvjetu (kWh/km), utrošenu električnu energiju po stanovniku, što je uobičajeno za gradove i naselja (kWh/stanovnik). Potonji kriterij neke su države ugradile u nacionalne strategije kao mjeru za određivanje ciljeva uštede i povećanja energetske efikasnosti, međutim taj kriterij ne može dati stvarnu sliku energetske efikasnosti budući da prema njemu energetske učinkoviti sustavi u gradovima sa manjim brojem stanovnik mogu izgledati neučinkovitiji od sustava koji su neučinkoviti, ali su vezani za grad sa većim brojem stanovnika.

U Republici Hrvatskoj trenutno ne postoji zakonski definiran način određivanja energetske kriterija javne rasvjete, ali u postupku donošenja je provedbeni dokument Zakona o zaštiti od svjetlosnog zagađenja, pod nazivom Uredba o standardima upravljanja rasvijetljenošću. U prijedlogu uredbe kao energetske kriteriji se koriste SLEEC (Street Light Energy Efficiency Criteria) bazirani na prijedlogu norme prEN 13201-5 (2009).

Za površine kod kojih je odlučujuća sjajnost kolnika mjerilo je faktor SL čija se vrijednost utvrđuje prema relaciji:

$$SL = \frac{P_s}{L \cdot S \cdot W_r} \left[\frac{W}{(cd/m^2) \cdot m^2} \right]$$

u kojoj je:

SL – faktor energetske učinkovitosti rasvjete za površine čija je kvaliteta rasvjete uvjetovana

sjajnošću površine izražen u W/cd,

P_s – ukupno korištena električna snaga koja se upotrebljava za napajanje jednog rasvjetnog mjesta (snaga izvora, snaga predspojne naprave, pripadajući gubitak u mreži, pripadajući potrošak uređaja koji su u stalnom radu radi upravljanja rasvjetom, ...) izraženo u W,

L – zahtijevana vrijednost sjajnosti kolnika za odabrani razred rasvjete M izraženo u cd/m²,

S – razmak između rasvjetnih mjesta izražen u m,

Projektirao: INEL-PROJEKT d.o.o.	Građevina: JAVNA RASVJETA GRADA DONJI MIHOLJAC	72
Mjesto i datum izrade: ZADAR, 12/2017	Dio građevine: -	

Wr – širina površine koja se rasvjetljava izražena u m.

Za površine kod kojih je odlučujuća rasvijetljenost prometne površine, mjerilo je faktor SE čija se vrijednost utvrđuje prema relaciji:

$$SE = \frac{Ps}{\bar{E} \cdot S \cdot Wr} \left[\frac{W}{lx \cdot m^2} \right]$$

u kojoj je:

SE – faktor energetske učinkovitosti rasvjete za površine čija je kvaliteta rasvjete uvjetovana rasvijetljenošću površine izražen u $[W/(lx \cdot m^2)]$,

Ps – ukupno korištena električna snaga koja se upotrebljava za napajanje jednog rasvjetnog mjesta (snaga izvora, snaga predspojne naprave, pripadajući gubitak u mreži, pripadajući potrošak uređaja koji su u stalnom radu radi upravljanja rasvjetom, ...) izraženo u W ,

Esr – zahtijevana (ne izračunata) srednja rasvijetljenost površine za odabrani razred rasvjete C i P izraženo u lx ,

Wr – širina površine koja se rasvjetljava izražena u m.

Granična vrijednost za faktor SL je do $0,974 W/cd$, dok je granična vrijednost za faktor SE do $0,064 [W/(lx \cdot m^2)]$. Projekti čija je vrijednost faktora SL i SE veća od graničnih vrijednosti su neprihvatljivi. Investitorima se preporuča da projekte čiji su faktori SL odnosno SE , veći od 80 % graničnih vrijednosti smatraju uvjetno prihvatljivim, dok one projekte koji imaju manje vrijednosti faktora od 80 % smatraju prihvatljivim.

U poglavlju *Svjetlotehnička analiza* iskazane su vrijednosti SL i SE .

Projektirao: INEL-PROJEKT d.o.o.	Građevina: JAVNA RASVJETA GRADA DONJI MIHOLJAC	73
Mjesto i datum izrade: ZADAR, 12/2017	Dio građevine: -	

6.5. SVJETLOTEHNIČKA ANALIZA

Svjetlotehničkom analizom uspoređeni su rezultati svjetlotehničkih proračuna za rasvjetne situacije na sustavu javne rasvjete koji je obuhvaćen predmetnim projektom rekonstrukcije.

Svjetlotehnički parametri referentnog (simuliranog) stanja i novog projektiranog stanja uspoređeni su sa:

- Svjetlotehničkim zahtjevima za rasvjetu prometnica koji su definirani u normi *HRN 13201-2:2016*
- SLEEC faktorima za ocjenu stupnja energetske učinkovitosti instalacije javne rasvjete (Street Light Energy Efficiency Criteria)

Simulirana rasvjetna situacija s postojećim tehnologijama za definiranje *referentnog postojećeg stanja* izvedena je na način da se ukoliko postojeće pozicije rasvjetnih mjesta (stupovi) nisu udovoljavali uvjete za postizanje svjetlotehničkih kriterija Norme pristupilo smanjivanju razmaka dok se ne postignu zadovoljavajući rezultati koje uvjetuje Norma, te je takva geometrija usvojena kod izračuna potrošnje referentnog postojećeg (simuliranog) sustava javne rasvjete. Kod određenih geometrijskih konstrukcija nije se moglo zadovoljiti sve svjetlotehničke uvjete zahtijevane normom te se u tim slučajevima razmak između svjetiljki smanjivao do razine koja zadovoljava najvažnije svjetlotehničke uvjete.

Svjetlotehnički proračuni izvedeni su korištenjem identičnih ulaznih podataka za postojeće i projektirano stanje.

JR Donji Miholjac

Prostor : GK01 - M3

Broj projekta :

Stranka :

Projektirao :

Datum : 04.12.2017

Slijedeće vrijednosti temelje se na egzaktnom izračunu provedenom na kalibriranim žaruljama, svjetiljkama i njihovom zajedničkom radu. U praksi su moguća manja odstupanja. Ne postoje nikakve garancije na datoteke svjetiljki. Proizvođač ne preuzima nikakvu odgovornost za nastalu štetu odnosno štetu prouzročenu korisniku ili trećoj osobi.

Objekt : JR Donji Miholjac
Prostor : GK01 - M3
Broj projekta :
Datum : 04.12.2017

RELUX®

1 Podaci o svjetiljci

1.1 Philips Lighting, BGP204 T25 1 xLED120-4S/830 DN10 ()

1.1.1 Stranica s podacima

Proizvođač: Philips Lighting

other BGP204 T25 1 xLED120-4S/830 DN10

Podaci o svjetiljci

Svjetl. iskoristivost svjetiljke : 87%
Efikasnost svjetiljki : 111.06 lm/W
Klasifikacija : A40 □ 100.0% ↑ 0.0%
CIE Flux Codes : 48 78 97 100 87
Bliještenje : G*2 / D6
Snaga : 94 W
Svjetlosni tok : 10440 lm

Opremljeno žaruljama

Broj : 1
Opis : LED120-4S/830
0
Boja : -
Svjetlosni tok : 12000 lm

Dimenzije : 705 mm x 355 mm x 100 mm

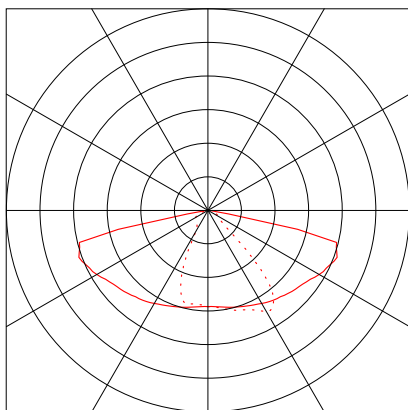

Objekt : JR Donji Miholjac
Prostor : GK01 - M3
Broj projekta :
Datum : 04.12.2017

RELUX®

1 Podaci o svjetiljci

1.2 Philips Lighting, SGS254 FG 1xSON-TPP400W CP P6 ()

1.2.1 Stranica s podacima

Proizvođač: Philips Lighting

other **SGS254 FG 1xSON-TPP400W CP P6**

Podaci o svjetiljci

Svjetl. iskoristivost svjetiljke : 88%
Efikasnost svjetiljki : 114.83 lm/W
Klasifikacija : A30 □ 100.0% ↑ 0.0%
CIE Flux Codes : 39 75 98 100 88
Bliještenje : G*4 / D2
Predspojna naprava : CONV
Snaga : 433 W
Svjetlosni tok : 49720 lm

Opremljeno žaruljama

Broj : 1
Opis : SON-TPP400W
Boja : -
Svjetlosni tok : 56500 lm

Dimenzije : 900 mm x 421 mm x 247 mm

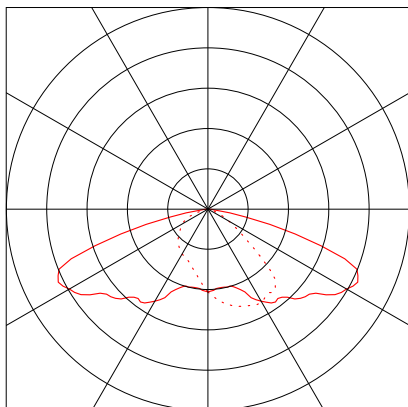

Objekt : JR Donji Miholjac
Prostor : GK01 - M3
Broj projekta :
Datum : 04.12.2017

RELUX[®]

2 GK01 - M3 - ZPS

2.1 Opis, GK01 - M3 - ZPS

2.1.1 Tlocrt

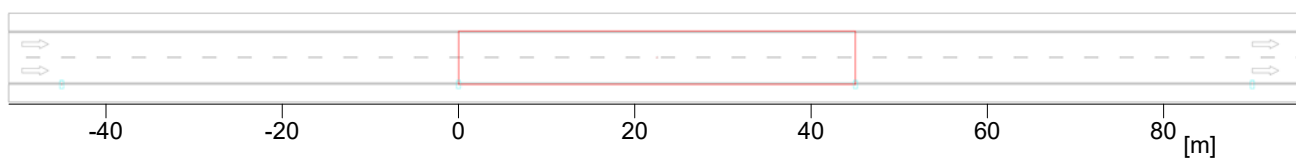

Objekt : JR Donji Miholjac
Prostor : GK01 - M3
Broj projekta :
Datum : 04.12.2017

RELUX[®]

2 GK01 - M3 - ZPS

2.2 Sažetak, GK01 - M3 - ZPS

2.2.1 Pregled rezultata, objectName

Philips Lighting
2 1
 Tipska oznaka :
Naziv svjetiljke : SGS254 FG 1xSON-TPP400W CP P6
Žarulje : 1 x SON-TPP400W 433 W / 56500 lm

MyLumRow

Postavljanje svjetiljki	: Linija desno	Faktor održavanja	: 0.80
Razmak između svjetiljki	45.00 m	Visina (fot. centar)	: 10.00 m
Svjetiljka od ruba	: 0.00 m	Nagib	: 5.00 °
Abs. position	: 0.00 m	Razred bliještanja	: D2
Potrošnja struje/km	: 9622 W/km	Razred jakosti svjetlosti	: G*4

Cesta

Širina	: 6.00 m	Vozne trake	: 2
Površina	: R3, q0=0.07	Površina (mokra)	: -none-, q0=1

Sjajnost

Izračun polja: 45m x 6m (15 x 6 Točke)

Promatrač

2 : x=-60.00m, y=4.50m, z=1.50m

1 : x=-60.00m, y=1.50m, z=1.50m

Lane	\bar{L}_m	Uo	U _I	U _{ow}	T _I	Re _i
2:(y=4.50)	4.03 cd/m ²	0.52	0.59	--	11	0.71
1:(y=1.50)	3.77 cd/m ²	0.50	0.53	--	14	0.66
M3	>= 1.00 cd/m ²	>= 0.40	>= 0.60	>= 0.15	<= 15	>= 0.30

Rasvjetljenosti

Izračun polja: 45m x 6m (15 x 6 Točke)

\bar{E}_m	E _{min}	U _o	U _d
54 lx	24 lx	0.44	0.25

Objekt : JR Donji Miholjac
Prostor : GK01 - M3
Broj projekta :
Datum : 04.12.2017

RELUX[®]

3 GK01 - M3 - RPS

3.1 Opis, GK01 - M3 - RPS

3.1.1 Tlocrt

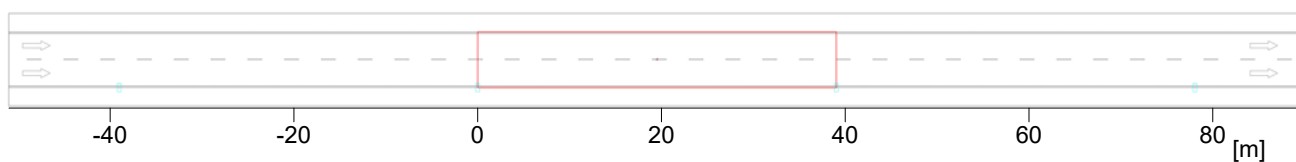

Objekt : JR Donji Miholjac
Prostor : GK01 - M3
Broj projekta :
Datum : 04.12.2017

RELUX®

3 GK01 - M3 - RPS

3.2 Sažetak, GK01 - M3 - RPS

3.2.1 Pregled rezultata, objectName

Philips Lighting
2 1

Tipaska oznaka :
Naziv svjetiljke : SGS254 FG 1xSON-TPP400W CP P6
Žarulje : 1 x SON-TPP400W 433 W / 56500 lm

MyLumRow

Postavljanje svjetiljki	: Linija desno	Faktor održavanja	: 0.80
Razmak između svjetiljki	: 39.00 m	Visina (fot. centar)	: 10.00 m
Svjetiljka od ruba	: 0.00 m	Nagib	: 5.00 °
Abs. position	: 0.00 m	Razred bliještanja	: D2
Potrošnja struje/km	: 11103 W/km	Razred jakosti svjetlosti	: G*4

Cesta

Širina	: 6.00 m	Vozne trake	: 2
Površina	: R3, q0=0.07	Površina (mokra)	: -none-, q0=1

Sjajnost

Izračun polja: 39m x 6m (13 x 6 Točke)

Promatrač

2 : x=-60.00m, y=4.50m, z=1.50m

1 : x=-60.00m, y=1.50m, z=1.50m

Lane	\bar{L}_m	Uo	U _I	U _{ow}	T _I	Re _i
2:(y=4.50)	4.65 cd/m ²	0.58	0.70	--	10	0.71
1:(y=1.50)	4.34 cd/m ²	0.58	0.61	--	13	0.66
M3	>= 1.00 cd/m ²	>= 0.40	>= 0.60	>= 0.15	<= 15	>= 0.30

Rasvjetljenosti

Izračun polja: 39m x 6m (13 x 6 Točke)

\bar{E}_m	E _{min}	U _o	U _d
63 lx	34 lx	0.54	0.36

Objekt : JR Donji Miholjac
Prostor : GK01 - M3
Broj projekta :
Datum : 04.12.2017

RELUX[®]

4 GK01 - M3 - NPS

4.1 Opis, GK01 - M3 - NPS

4.1.1 Tlocrt

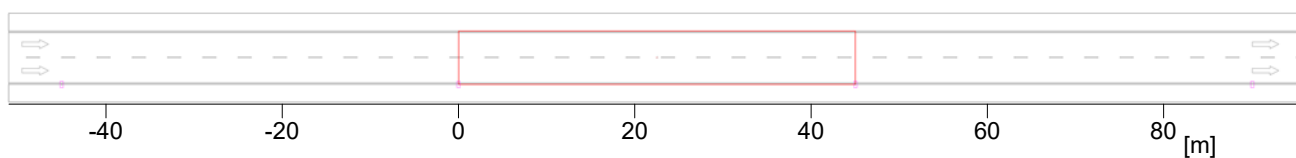

Objekt : JR Donji Miholjac
Prostor : GK01 - M3
Broj projekta :
Datum : 04.12.2017

RELUX[®]

4 GK01 - M3 - NPS

4.2 Sažetak, GK01 - M3 - NPS

4.2.1 Pregled rezultata, objectName

Philips Lighting
1 1
 Tipka oznaka :
Naziv svjetiljke : BGP204 T25 1 xLED120-4S/830 DN10
Žarulje : 1 x LED120-4S/830 94 W / 12000 lm

MyLumRow

Postavljanje svjetiljki	: Linija desno	Faktor održavanja	: 0.80
Razmak između svjetiljki	45.00 m	Visina (fot. centar)	: 10.00 m
Svjetiljka od ruba	: 0.00 m	Nagib	: 0.00 °
Abs. position	: 0.00 m	Razred bliještanja	: D6
Potrošnja struje/km	: 2089 W/km	Razred jakosti svjetlosti	: G*2

Cesta

Širina	: 6.00 m	Vozne trake	: 2
Površina	: R3, q0=0.07	Površina (mokra)	: -none-, q0=1

Sjajnost

Izračun polja: 45m x 6m (15 x 6 Točke)

Promatrač

2 : x=-60.00m, y=4.50m, z=1.50m

1 : x=-60.00m, y=1.50m, z=1.50m

Lane	\bar{E}_m	U_o	UI	Uow	TI	Rei
2:(y=4.50)	1.09 cd/m ²	0.54	0.79	--	9	0.69
1:(y=1.50)	1.01 cd/m ²	0.51	0.86	--	11	0.88
M3	≥ 1.00 cd/m ²	≥ 0.40	≥ 0.60	≥ 0.15	≤ 15	≥ 0.30

Rasvjetljenosti

Izračun polja: 45m x 6m (15 x 6 Točke)

\bar{E}_m	E_{min}	U_o	U_d
13.4 lx	5.38 lx	0.40	0.19

JR Donji Miholjac

Prostor : GK02 - M5

Broj projekta :

Stranka :

Projektirao :

Datum : 04.12.2017

Slijedeće vrijednosti temelje se na egzaktnom izračunu provedenom na kalibriranim žaruljama, svjetiljkama i njihovom zajedničkom radu. U praksi su moguća manja odstupanja. Ne postoje nikakve garancije na datoteke svjetiljki. Proizvođač ne preuzima nikakvu odgovornost za nastalu štetu odnosno štetu prouzročenu korisniku ili trećoj osobi.

Objekt : JR Donji Miholjac
Prostor : GK02 - M5
Broj projekta :
Datum : 04.12.2017

RELUX®

1 Podaci o svjetiljci

1.1 Philips Lighting, BGP202 T25 1 xLED50-4S/830 DN10 ()

1.1.1 Stranica s podacima

Proizvođač: Philips Lighting

other BGP202 T25 1 xLED50-4S/830 DN10

Podaci o svjetiljci

Svjetl. iskoristivost svjetiljke : 87%
Efikasnost svjetiljki : 102.35 lm/W
Klasifikacija : A40 □ 100.0% ↑ 0.0%
CIE Flux Codes : 48 78 97 100 87
Bliještenje : G*2 / D6
Snaga : 42.5 W
Svjetlosni tok : 4350 lm

Opremljeno žaruljama

Broj : 1
Opis : LED50-4S/830
Boja : -
Svjetlosni tok : 5000 lm

Dimenzije : 505 mm x 269 mm x 98 mm

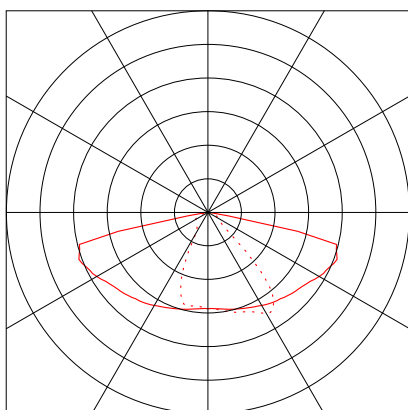

Objekt : JR Donji Miholjac
Prostor : GK02 - M5
Broj projekta :
Datum : 04.12.2017

RELUX®

1 Podaci o svjetiljci

1.2 AEC ILLUMINAZIONE SRL, KAOS 2 VP 150W SHP-E P4 (KS2-042)

1.2.1 Stranica s podacima

Proizvođač: AEC ILLUMINAZIONE SRL

KS2-042 KAOS 2 VP 150W SHP-E P4

Podaci o svjetiljci

Svjetl. iskoristivost svjetiljke : 71.9%
Efikasnost svjetiljki : 80.05 lm/W
Klasifikacija : A30 □ 100.0% ↑ 0.0%
CIE Flux Codes : 38 77 98 100 72
Bliještenje : G*6 / D4
Snaga : 150 W
Svjetlosni tok : 12007.3 lm

Opremljeno žaruljama

Broj : 1
Opis : NAV-E 150
SUPER 4Y
Boja : 2000
Svjetlosni tok : 16700 lm
Reprodukcija boje : 0

Dimenzije : 688 mm x 410 mm x 228 mm

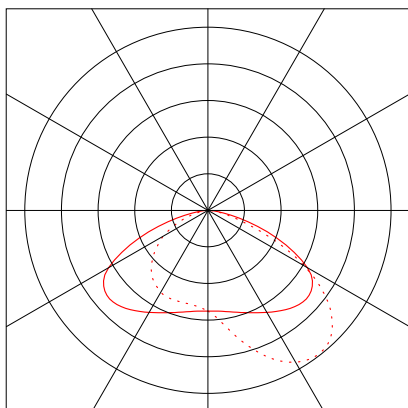

Objekt : JR Donji Miholjac
Prostor : GK02 - M5
Broj projekta :
Datum : 04.12.2017

RELUX®

2 GK02 - M5 - ZPS

2.1 Opis, GK02 - M5 - ZPS

2.1.1 Tlocrt

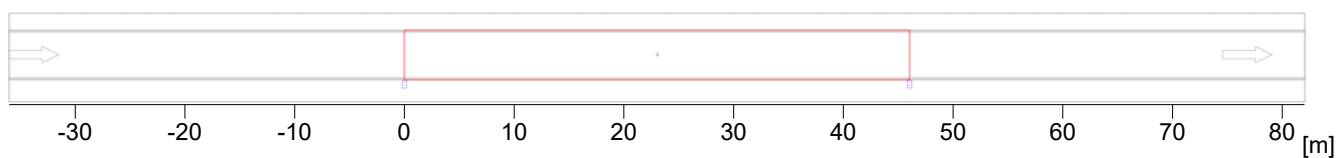

Objekt : JR Donji Miholjac
Prostor : GK02 - M5
Broj projekta :
Datum : 04.12.2017

RELUX[®]

2 GK02 - M5 - ZPS

2.2 Sažetak, GK02 - M5 - ZPS

2.2.1 Pregled rezultata, objectName

2 1 **AEC ILLUMINAZIONE SRL**
 Tipska oznaka : KS2-042
Naziv svjetiljke : KAOS 2 VP 150W SHP-E P4
Žarulje : 1 x NAV-E 150 SUPER 4Y 150 W / 16700 lm

MyLumRow

Postavljanje svjetiljki	: Linija desno	Faktor održavanja	: 0.80
Razmak između svjetiljki	46.00 m	Visina (fot. centar)	: 7.00 m
Svjetiljka od ruba	: -0.40 m	Nagib	: 0.00 °
Abs. position	: -0.40 m	Razred bliještanja	: D4
Potrošnja struje/km	: 3261 W/km	Razred jakosti svjetlosti	: G*6

Cesta

Širina	: 4.50 m	Vozne trake	: 1
Površina	: R3, q0=0.07	Površina (mokra)	: -none-, q0=1

Sjajnost

Izračun polja: 46m x 4.5m (16 x 3 Točke)

Promatrač

1 : x=-60.00m, y=2.25m, z=1.50m

Lane	\bar{E}_m	Uo	UI	Uow	TI	Rei
1:(y=2.25)	0.78 cd/m ²	0.17	0.11	--	8	0.61
M5	>= 0.50 cd/m ²	>= 0.35	>= 0.40	>= 0.15	<= 15	>= 0.30

Rasvjetljenosti

Izračun polja: 46m x 4.5m (16 x 3 Točke)

\bar{E}_m	Emin	Uo	Ud
14.4 lx	0.95 lx	0.07	0.02

Objekt : JR Donji Miholjac
Prostor : GK02 - M5
Broj projekta :
Datum : 04.12.2017

RELUX®

3 GK02 - M5 - RPS

3.1 Opis, GK02 - M5 - RPS

3.1.1 Tlocrt

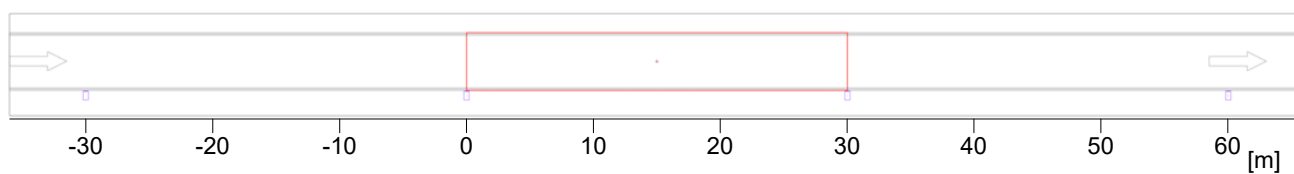

Objekt : JR Donji Miholjac
Prostor : GK02 - M5
Broj projekta :
Datum : 04.12.2017

RELUX[®]

3 GK02 - M5 - RPS

3.2 Sažetak, GK02 - M5 - RPS

3.2.1 Pregled rezultata, objectName

2 1 **AEC ILLUMINAZIONE SRL**
 Tipska oznaka : KS2-042
Naziv svjetiljke : KAOS 2 VP 150W SHP-E P4
Žarulje : 1 x NAV-E 150 SUPER 4Y 150 W / 16700 lm

MyLumRow

Postavljanje svjetiljki	: Linija desno	Faktor održavanja	: 0.80
Razmak između svjetiljki	30.00 m	Visina (fot. centar)	: 7.00 m
Svjetiljka od ruba	: -0.40 m	Nagib	: 5.00 °
Abs. position	: -0.40 m	Razred bliještanja	: D4
Potrošnja struje/km	: 5000 W/km	Razred jakosti svjetlosti	: G*5

Cesta

Širina	: 4.50 m	Vozne trake	: 1
Površina	: R3, q0=0.07	Površina (mokra)	: -none-, q0=1

Sjajnost

Izračun polja: 30m x 4.5m (10 x 3 Točke)

Promatrač

1 : x=-60.00m, y=2.25m, z=1.50m

Lane	\bar{I}_m	Uo	U1	Uow	TI	Rei
1:(y=2.25)	1.14 cd/m ²	0.48	0.42	--	7	0.68
M5	>= 0.50 cd/m ²	>= 0.35	>= 0.40	>= 0.15	<= 15	>= 0.30

Rasvjetljenosti

Izračun polja: 30m x 4.5m (10 x 3 Točke)

\bar{E}_m	Emin	Uo	Ud
21 lx	5.82 lx	0.28	0.14

Objekt : JR Donji Miholjac
Prostor : GK02 - M5
Broj projekta :
Datum : 04.12.2017

RELUX[®]

4 GK02 - M5 - NPS

4.1 Opis, GK02 - M5 - NPS

4.1.1 Tlocrt

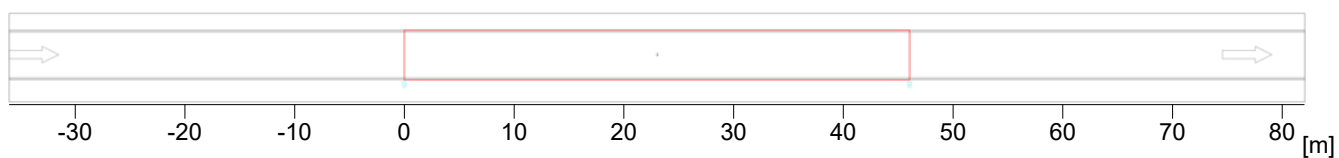

Objekt : JR Donji Miholjac
Prostor : GK02 - M5
Broj projekta :
Datum : 04.12.2017

RELUX[®]

4 GK02 - M5 - NPS

4.2 Sažetak, GK02 - M5 - NPS

4.2.1 Pregled rezultata, objectName

Philips Lighting
1 1
 Tipka oznaka :
Naziv svjetiljke : BGP202 T25 1 xLED50-4S/830 DN10
Žarulje : 1 x LED50-4S/830 42.5 W / 5000 lm

MyLumRow

Postavljanje svjetiljki	: Linija desno	Faktor održavanja	: 0.80
Razmak između svjetiljki	: 46.00 m	Visina (fot. centar)	: 7.00 m
Svjetiljka od ruba	: -0.40 m	Nagib	: 0.00 °
Abs. position	: -0.40 m	Razred bliještanja	: D6
Potrošnja struje/km	: 924 W/km	Razred jakosti svjetlosti	: G*2

Cesta

Širina	: 4.50 m	Vozne trake	: 1
Površina	: R3, q0=0.07	Površina (mokra)	: -none-, q0=1

Sjajnost

Izračun polja: 46m x 4.5m (16 x 3 Točke)

Promatrač

1 : x=-60.00m, y=2.25m, z=1.50m

Lane	\bar{I}_m	Uo	UI	Uow	TI	Rei
1:(y=2.25)	0.57 cd/m ²	0.41	0.41	--	15	0.30
M5	>= 0.50 cd/m ²	>= 0.35	>= 0.40	>= 0.15	<= 15	>= 0.30

Rasvjetljenosti

Izračun polja: 46m x 4.5m (16 x 3 Točke)

\bar{E}_m	Emin	Uo	Ud
7.58 lx	1.95 lx	0.26	0.09

JR Donji Miholjac

Prostor : GK03 - P3

Broj projekta :

Stranka :

Projektirao :

Datum : 04.12.2017

Slijedeće vrijednosti temelje se na egzaktnom izračunu provedenom na kalibriranim žaruljama, svjetiljkama i njihovom zajedničkom radu. U praksi su moguća manja odstupanja. Ne postoje nikakve garancije na datoteke svjetiljki. Proizvođač ne preuzima nikakvu odgovornost za nastalu štetu odnosno štetu prouzročenu korisniku ili trećoj osobi.

Objekt : JR Donji Miholjac
Prostor : GK03 - P3
Broj projekta :
Datum : 04.12.2017

RELUX[®]

1 Podaci o svjetiljci

1.1 Philips Lighting, BGP202 T25 1 xLED40-4S/830 DM11 ()

1.1.1 Stranica s podacima

Proizvođač: Philips Lighting

other BGP202 T25 1 xLED40-4S/830 DM11

Podaci o svjetiljci

Svjetl. iskoristivost svjetiljke : 87%
Efikasnost svjetiljki : 105.45 lm/W
Klasifikacija : A30 □ 100.0% ↑ 0.0%
CIE Flux Codes : 39 75 97 100 87
Bliještenje : G*3 / D6
Snaga : 33 W
Svjetlosni tok : 3480 lm

Opremljeno žaruljama

Broj : 1
Opis : LED40-4S/830
Boja : -
Svjetlosni tok : 4000 lm

Dimenzije : 505 mm x 269 mm x 98 mm

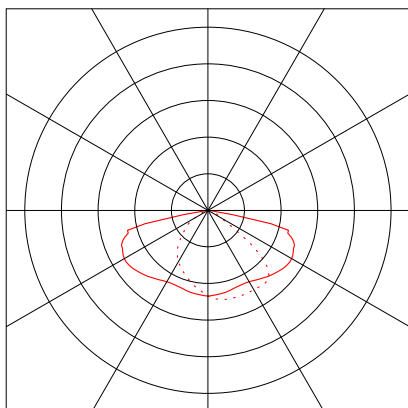

Objekt : JR Donji Miholjac
Prostor : GK03 - P3
Broj projekta :
Datum : 04.12.2017

RELUX®

1 Podaci o svjetiljci

1.2 Philips Lighting, SGS101 1xSON-TPP70W 3P-UK ()

1.2.1 Stranica s podacima

Proizvođač: Philips Lighting

other **SGS101 1xSON-TPP70W 3P-UK**

Podaci o svjetiljci

Svjetl. iskoristivost svjetiljke : 69%
Efikasnost svjetiljki : 56.92 lm/W
Klasifikacija : A30 □ 100.0% ↑ 0.0%
CIE Flux Codes : 43 74 96 100 69
Bliještenje : G*2 / D4
Predspojna naprava : CONV
Snaga : 80 W
Svjetlosni tok : 4554 lm

Dimenzije : 460 mm x 320 mm x 200 mm

Opremljeno žaruljama

Broj : 1
Opis : SON-TPP70W
Boja : -
Svjetlosni tok : 6600 lm

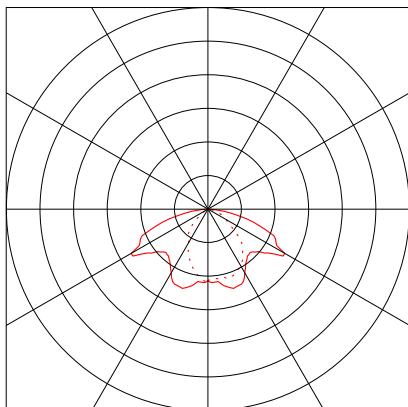

Objekt : JR Donji Miholjac
Prostor : GK03 - P3
Broj projekta :
Datum : 04.12.2017

RELUX®

2 GK03 - P3 - ZPS

2.1 Opis, GK03 - P3 - ZPS

2.1.1 Tlocrt

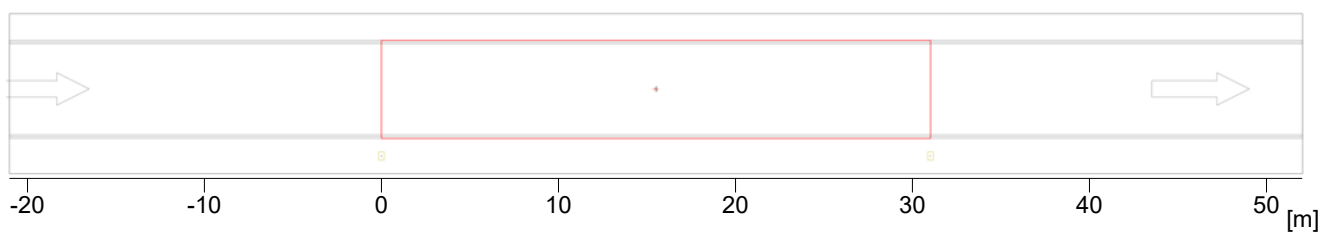

Objekt : JR Donji Miholjac
Prostor : GK03 - P3
Broj projekta :
Datum : 04.12.2017

RELUX[®]

2 GK03 - P3 - ZPS

2.2 Sažetak, GK03 - P3 - ZPS

2.2.1 Pregled rezultata, objectName

2 1 **Philips Lighting**
 Tipka oznaka :
Naziv svjetiljke : SGS101 1xSON-TPP70W 3P-UK
Žarulje : 1 x SON-TPP70W 80 W / 6600 lm

MyLumRow

Postavljanje svjetiljki	: Linija desno	Faktor održavanja	: 0.80
Razmak između svjetiljki	31.00 m	Visina (fot. centar)	: 4.00 m
Svjetiljka od ruba	: -1.00 m	Nagib	: 0.00 °
Abs. position	: -1.00 m	Razred bliještanja	: D4
Potrošnja struje/km	: 2581 W/km	Razred jakosti svjetlosti	: G*2

Cesta

Širina	: 5.50 m	Vozne trake	: 1
Površina	: R3, q0=0.07	Površina (mokra)	: -none-, q0=1

Rasvjetljenosti

Izračun polja: 31m x 5.5m (11 x 3 Točke)

	\bar{E}_m	E_{min}	U_o	U_d
	10.3 lx	1.57 lx	0.15	0.03
P3	≥ 7.50 lx	≥ 1.50 lx		

Objekt : JR Donji Miholjac
Prostor : GK03 - P3
Broj projekta :
Datum : 04.12.2017

RELUX®

3 GK03 - P3 - NPS

3.1 Opis, GK03 - P3 - NPS

3.1.1 Tlocrt

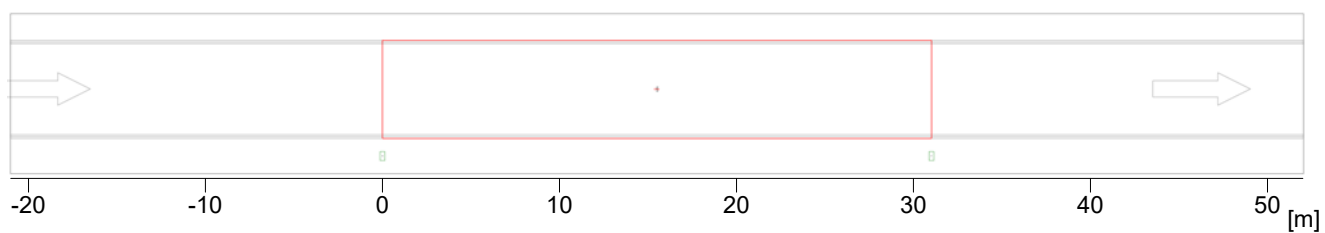

Objekt : JR Donji Miholjac
Prostor : GK03 - P3
Broj projekta :
Datum : 04.12.2017

RELUX®

3 GK03 - P3 - NPS

3.2 Sažetak, GK03 - P3 - NPS

3.2.1 Pregled rezultata, objectName

1 1 **Philips Lighting**
 Tipka oznaka :
Naziv svjetiljke : BGP202 T25 1 xLED40-4S/830 DM11
Žarulje : 1 x LED40-4S/830 33 W / 4000 lm

MyLumRow

Postavljanje svjetiljki	: Linija desno	Faktor održavanja	: 0.80
Razmak između svjetiljki	31.00 m	Visina (fot. centar)	: 4.00 m
Svjetiljka od ruba	: -1.00 m	Nagib	: 0.00 °
Abs. position	: -1.00 m	Razred bliještanja	: D6
Potrošnja struje/km	: 1065 W/km	Razred jakosti svjetlosti	: G*3

Cesta

Širina	: 5.50 m	Vozne trake	: 1
Površina	: R3, q0=0.07	Površina (mokra)	: -none-, q0=1

Rasvjetljenosti

Izračun polja: 31m x 5.5m (11 x 3 Točke)

	Em	Emin	Uo	Ud
	8.02 lx	1.51 lx	0.19	0.05
P3	>= 7.50 lx	>= 1.50 lx		

JR Donji Miholjac

Prostor : GK04 - P3

Broj projekta :

Stranka :

Projektirao :

Datum : 04.12.2017

Slijedeće vrijednosti temelje se na egzaktnom izračunu provedenom na kalibriranim žaruljama, svjetiljkama i njihovom zajedničkom radu. U praksi su moguća manja odstupanja. Ne postoje nikakve garancije na datoteke svjetiljki. Proizvođač ne preuzima nikakvu odgovornost za nastalu štetu odnosno štetu prouzročenu korisniku ili trećoj osobi.

Objekt : JR Donji Miholjac
Prostor : GK04 - P3
Broj projekta :
Datum : 04.12.2017

RELUX®

1 Podaci o svjetiljci

1.1 Philips Lighting, BGP202 T25 1 xLED50-4S/830 DN10 ()

1.1.1 Stranica s podacima

Proizvođač: Philips Lighting

other BGP202 T25 1 xLED50-4S/830 DN10

Podaci o svjetiljci

Svjetl. iskoristivost svjetiljke : 87%
Efikasnost svjetiljki : 102.35 lm/W
Klasifikacija : A40 □ 100.0% ↑ 0.0%
CIE Flux Codes : 48 78 97 100 87
Bliještenje : G*2 / D6
Snaga : 42.5 W
Svjetlosni tok : 4350 lm

Opremljeno žaruljama

Broj : 1
Opis : LED50-4S/830
Boja : -
Svjetlosni tok : 5000 lm

Dimenzije : 505 mm x 269 mm x 98 mm

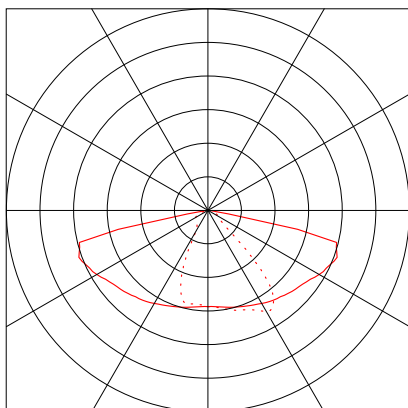

Objekt : JR Donji Miholjac
Prostor : GK04 - P3
Broj projekta :
Datum : 04.12.2017

RELUX®

1 Podaci o svjetiljci

1.2 TEP, GAMALUX LVC-16 150 (Cest.svjetiljka)

1.2.1 Stranica s podacima

Proizvođač: TEP

Cest.svjetiljka **GAMALUX LVC-16 150**

Podaci o svjetiljci

Svjetl. iskoristivost svjetiljke : 68.16%
Efikasnost svjetiljki : 71.43 lm/W
Klasifikacija : A30 □ 99.9% ↑ 0.1%
CIE Flux Codes : 42 74 95 100 68
Bliještenje : G*3 / D4
Snaga : 167 W
Svjetlosni tok : 11928 lm

Opremljeno žaruljama

Broj : 1
Opis : SON-T plus
150 W
Boja : 2700 K
Svjetlosni tok : 17500 lm
Reprodukcija boje : 4

Dimenzije : 679 mm x 365 mm x 307 mm

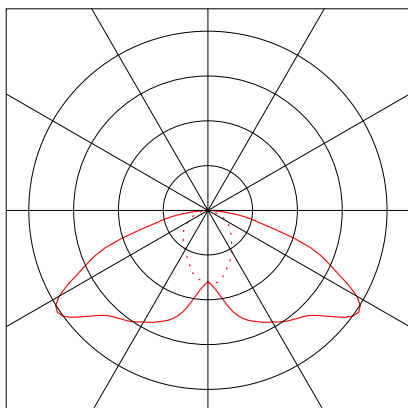

Objekt : JR Donji Miholjac
Prostor : GK04 - P3
Broj projekta :
Datum : 04.12.2017

RELUX®

2 GK04 - P3 - ZPS

2.1 Opis, GK04 - P3 - ZPS

2.1.1 Tlocrt

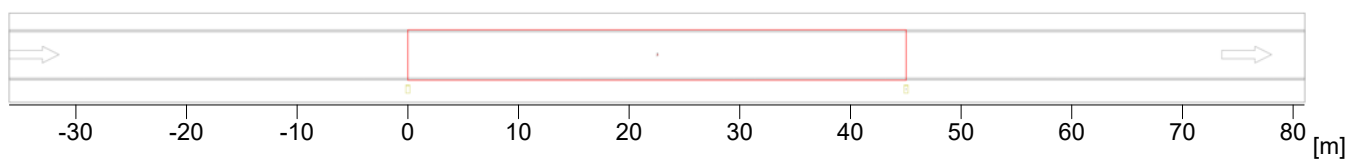

Objekt : JR Donji Miholjac
Prostor : GK04 - P3
Broj projekta :
Datum : 04.12.2017

RELUX[®]

2 GK04 - P3 - ZPS

2.2 Sažetak, GK04 - P3 - ZPS

2.2.1 Pregled rezultata, objectName

2 1 **TEP**
 Tipka oznaka : Cest.svjetiljka
Naziv svjetiljke : GAMALUX LVC-16 150
Žarulje : 1 x SON-T plus 150 W 167 W / 17500 lm

MyLumRow

Postavljanje svjetiljki	: Linija desno	Faktor održavanja	: 0.80
Razmak između svjetiljki	45.00 m	Visina (fot. centar)	: 7.00 m
Svjetiljka od ruba	: -0.80 m	Nagib	: 15.00 °
Abs. position	: -0.80 m	Razred bliještanja	: D3
Potrošnja struje/km	: 3711 W/km	Razred jakosti svjetlosti	: G*2

Cesta

Širina	: 4.50 m	Vozne trake	: 1
Površina	: R3, q0=0.07	Površina (mokra)	: -none-, q0=1

Rasvjetljenosti

Izračun polja: 45m x 4.5m (15 x 3 Točke)

	\bar{E}_m	E_{min}	U_o	U_d
	18.3 lx	2.85 lx	0.16	0.05
P3	≥ 7.50 lx	≥ 1.50 lx		

Objekt : JR Donji Miholjac
Prostor : GK04 - P3
Broj projekta :
Datum : 04.12.2017

RELUX[®]

3 GK04 - P3 - NPS

3.1 Opis, GK04 - P3 - NPS

3.1.1 Tlocrt

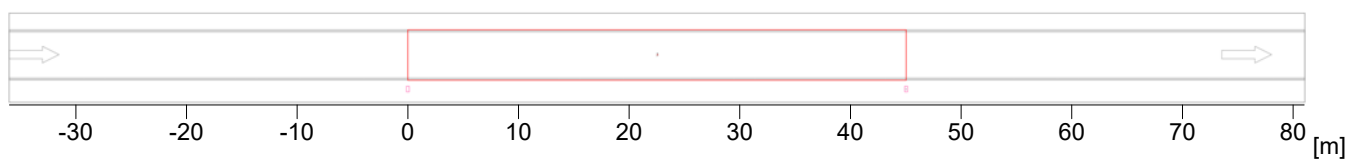

Objekt : JR Donji Miholjac
Prostor : GK04 - P3
Broj projekta :
Datum : 04.12.2017

RELUX®

3 GK04 - P3 - NPS

3.2 Sažetak, GK04 - P3 - NPS

3.2.1 Pregled rezultata, objectName

1 1 **Philips Lighting**
 Tipka oznaka :
Naziv svjetiljke : BGP202 T25 1 xLED50-4S/830 DN10
Žarulje : 1 x LED50-4S/830 42.5 W / 5000 lm

MyLumRow

Postavljanje svjetiljki	: Linija desno	Faktor održavanja	: 0.80
Razmak između svjetiljki	45.00 m	Visina (fot. centar)	: 7.00 m
Svjetiljka od ruba	: -0.80 m	Nagib	: 0.00 °
Abs. position	: -0.80 m	Razred bliještanja	: D6
Potrošnja struje/km	: 944 W/km	Razred jakosti svjetlosti	: G*2

Cesta

Širina	: 4.50 m	Vozne trake	: 1
Površina	: R3, q0=0.07	Površina (mokra)	: -none-, q0=1

Rasvjetljenosti

Izračun polja: 45m x 4.5m (15 x 3 Točke)

	Em	Emin	Uo	Ud
	7.51 lx	1.97 lx	0.26	0.09
P3	>= 7.50 lx	>= 1.50 lx		

JR Donji Miholjac

Prostor : GK05 - P2

Broj projekta :

Stranka :

Projektirao :

Datum : 04.12.2017

Slijedeće vrijednosti temelje se na egzaktnom izračunu provedenom na kalibriranim žaruljama, svjetiljkama i njihovom zajedničkom radu. U praksi su moguća manja odstupanja. Ne postoje nikakve garancije na datoteke svjetiljki. Proizvođač ne preuzima nikakvu odgovornost za nastalu štetu odnosno štetu prouzročenu korisniku ili trećoj osobi.

Objekt : JR Donji Miholjac
Prostor : GK05 - P2
Broj projekta :
Datum : 04.12.2017

RELUX®

1 Podaci o svjetiljci

1.1 Philips Lighting, BDP102 PCC 1xGRN40/830 DN ()

1.1.1 Stranica s podacima

Proizvođač: Philips Lighting

other BDP102 PCC 1xGRN40/830 DN

Podaci o svjetiljci

Svjetl. iskoristivost svjetiljke : 81%
Efikasnost svjetiljki : 119.97 lm/W
Klasifikacija : A30 □ 98.0% ↑ 2.0%
CIE Flux Codes : 43 72 94 98 81
Bliještenje : n/a / D6
Snaga : 28 W
Svjetlosni tok : 3359.1 lm

Opremljeno žaruljama

Broj : 1
Opis : GRN40/830/-
Boja : -
Svjetlosni tok : 4147 lm

Dimenzije : Ø570 mm x 317 mm

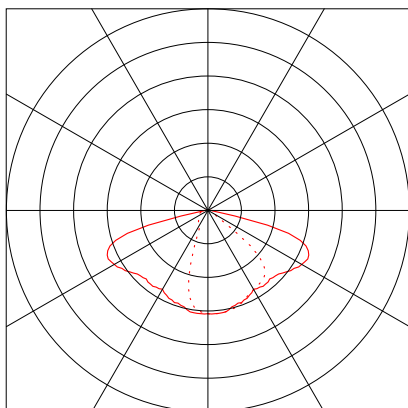

Objekt : JR Donji Miholjac
Prostor : GK05 - P2
Broj projekta :
Datum : 04.12.2017

RELUX[®]

1 Podaci o svjetiljci

1.2 TEP-Rasvjeta d.o.o., TIVOLI (KN-163 70 NAV-E)

1.2.1 Stranica s podacima

Proizvođač: TEP-Rasvjeta d.o.o.

KN-163 70 NAV-E

TIVOLI

Podaci o svjetiljci

Svjetl. iskoristivost svjetiljke : 43.6165%
Efikasnost svjetiljki : 29.43 lm/W
Klasifikacija : A20 □ 99.6% ↑ 0.4%
CIE Flux Codes : 29 64 89 100 44
UGR 4H 8H : 19.9 / 19.9
Snaga : 83 W
Svjetlosni tok : 2442.5 lm

Opremljeno žaruljama

Broj : 1
Opis : NAV-E 70
Boja :
Svjetlosni tok : 5600 lm

Dimenzije : Ø540 mm x 620 mm

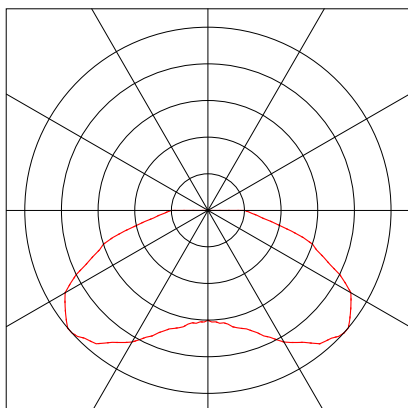

Objekt : JR Donji Miholjac
Prostor : GK05 - P2
Broj projekta :
Datum : 04.12.2017

RELUX[®]

2 GK05 - P2 - ZPS

2.1 Opis, GK05 - P2 - ZPS

2.1.1 Tlocrt

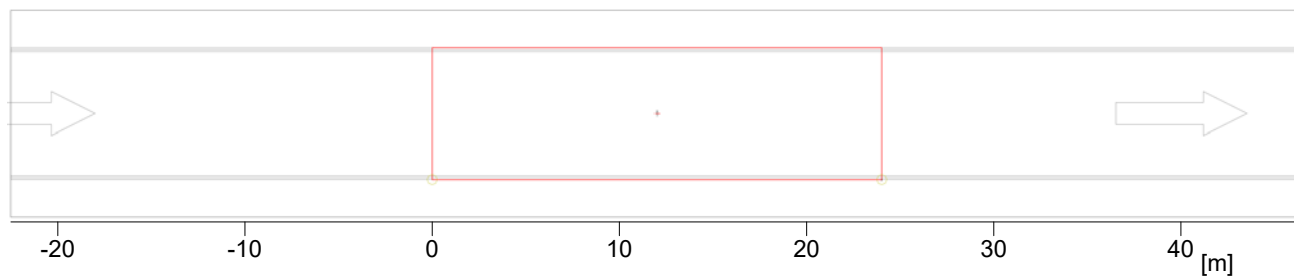

Objekt : JR Donji Miholjac
Prostor : GK05 - P2
Broj projekta :
Datum : 04.12.2017

RELUX®

2 GK05 - P2 - ZPS

2.2 Sažetak, GK05 - P2 - ZPS

2.2.1 Pregled rezultata, objectName

2 1 **TEP-Rasvjeta d.o.o.**
 Tipska oznaka : KN-163 70 NAV-E
Naziv svjetiljke : TIVOLI
Žarulje : 1 x NAV-E 70 83 W / 5600 lm

MyLumRow

Postavljanje svjetiljki	: Linija desno	Faktor održavanja	: 0.80
Razmak između svjetiljki	24.00 m	Visina (fot. centar)	: 4.30 m
Svjetiljka od ruba	: 0.00 m	Nagib	: 0.00 °
Abs. position	: 0.00 m	Razred bliještanja	: D6
Potrošnja struje/km	: 3458 W/km	Razred jakosti svjetlosti	: G*3

Cesta

Širina	: 7.00 m	Vozne trake	: 1
Površina	: R3, q0=0.07	Površina (mokra)	: -none-, q0=1

Rasvjetljenosti

Izračun polja: 24m x 7m (10 x 3 Točke)

	Em	Emin	Uo	Ud
	4.46 lx	0.86 lx	0.19	0.06
P2	>= 10.0 lx	>= 2.00 lx		

Objekt : JR Donji Miholjac
Prostor : GK05 - P2
Broj projekta :
Datum : 04.12.2017

RELUX®

3 GK05 - P2 - RPS

3.1 Opis, GK05 - P2 - RPS

3.1.1 Tlocrt

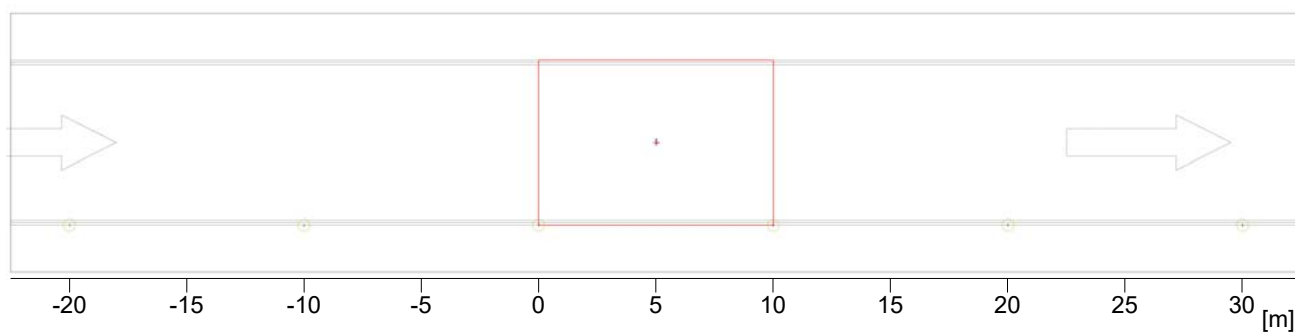

Objekt : JR Donji Miholjac
Prostor : GK05 - P2
Broj projekta :
Datum : 04.12.2017

RELUX[®]

3 GK05 - P2 - RPS

3.2 Sažetak, GK05 - P2 - RPS

3.2.1 Pregled rezultata, objectName

2 1 **TEP-Rasvjeta d.o.o.**
 Tipska oznaka : KN-163 70 NAV-E
Naziv svjetiljke : TIVOLI
Žarulje : 1 x NAV-E 70 83 W / 5600 lm

MyLumRow

Postavljanje svjetiljki	: Linija desno	Faktor održavanja	: 0.80
Razmak između svjetiljki	10.00 m	Visina (fot. centar)	: 4.30 m
Svjetiljka od ruba	: 0.00 m	Nagib	: 0.00 °
Abs. position	: 0.00 m	Razred bliještanja	: D6
Potrošnja struje/km	: 8300 W/km	Razred jakosti svjetlosti	: G*3

Cesta

Širina	: 7.00 m	Vozne trake	: 1
Površina	: R3, q0=0.07	Površina (mokra)	: -none-, q0=1

Rasvjetljenosti

Izračun polja: 10m x 7m (10 x 3 Točke)

	\bar{E}_m	E_{min}	Uo	Ud
	10.8 lx	5.49 lx	0.51	0.33
P2	≥ 10.0 lx	≥ 2.00 lx		

Objekt : JR Donji Miholjac
Prostor : GK05 - P2
Broj projekta :
Datum : 04.12.2017

RELUX®

4 GK05 - P2 - NPS

4.1 Opis, GK05 - P2 - NPS

4.1.1 Tlocrt

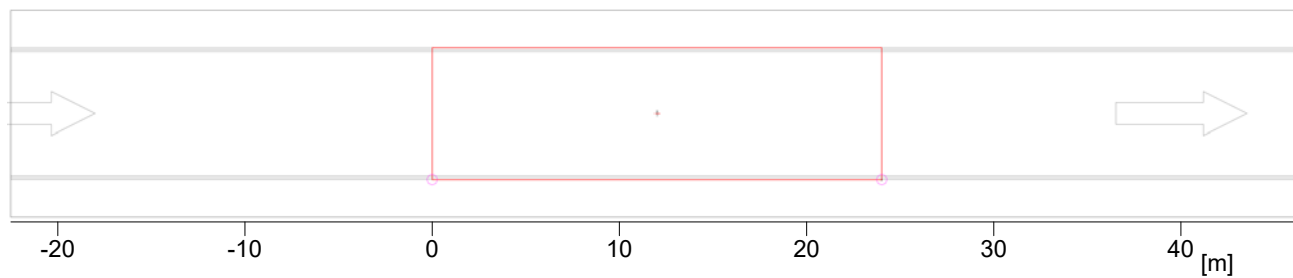

Objekt : JR Donji Miholjac
Prostor : GK05 - P2
Broj projekta :
Datum : 04.12.2017

RELUX[®]

4 GK05 - P2 - NPS

4.2 Sažetak, GK05 - P2 - NPS

4.2.1 Pregled rezultata, objectName

1 1 **Philips Lighting**
 Tipka oznaka :
Naziv svjetiljke : BDP102 PCC 1xGRN40/830 DN
Žarulje : 1 x GRN40/830/- 28 W / 4147 lm

MyLumRow

Postavljanje svjetiljki	: Linija desno	Faktor održavanja	: 0.80
Razmak između svjetiljki	24.00 m	Visina (fot. centar)	: 4.30 m
Svjetiljka od ruba	: 0.00 m	Nagib	: 0.00 °
Abs. position	: 0.00 m	Razred bliještanja	: D6
Potrošnja struje/km	: 1167 W/km	Razred jakosti svjetlosti	: n/a

Cesta

Širina	: 7.00 m	Vozne trake	: 1
Površina	: R3, q0=0.07	Površina (mokra)	: -none-, q0=1

Rasvjetljenosti

Izračun polja: 24m x 7m (10 x 3 Točke)

	Em	Emin	Uo	Ud
	10.1 lx	2.00 lx	0.20	0.05
P2	>= 10.0 lx	>= 2.00 lx		

JR Donji Miholjac

Prostor : GK06 - P3

Broj projekta :

Stranka :

Projektirao :

Datum : 04.12.2017

Slijedeće vrijednosti temelje se na egzaktnom izračunu provedenom na kalibriranim žaruljama, svjetiljkama i njihovom zajedničkom radu. U praksi su moguća manja odstupanja. Ne postoje nikakve garancije na datoteke svjetiljki. Proizvođač ne preuzima nikakvu odgovornost za nastalu štetu odnosno štetu prouzročenu korisniku ili trećoj osobi.

Objekt : JR Donji Miholjac
Prostor : GK06 - P3
Broj projekta :
Datum : 04.12.2017

RELUX®

1 Podaci o svjetiljci

1.1 SCHREDER, DEXO 5136 64 LEDS 350mA W... (DEXO35007B.Idt)

1.1.1 Stranica s podacima

Proizvođač: SCHREDER

DEXO35007B.Idt DEXO 5136 64 LEDS 350mA WW 35007B

Podaci o svjetiljci

Svjetl. iskoristivost svjetiljke : 80.6%
Efikasnost svjetiljki : 107.47 lm/W
Klasifikacija : A40 □ 100.0% ↑ 0.0%
CIE Flux Codes : 49 78 98 100 81
UGR 4H 8H : 32.6 / 15.2
Snaga : 72 W
Svjetlosni tok : 7737.6 lm

Opremljeno žaruljama

Broj : 1
Opis : 64 LEDS
350mA WW
Boja :
Svjetlosni tok : 9600 lm

Dimenzije : 672 mm x 352 mm x 196 mm

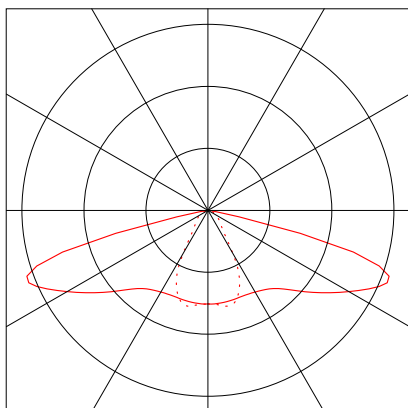

Objekt : JR Donji Miholjac
Prostor : GK06 - P3
Broj projekta :
Datum : 04.12.2017

RELUX®

1 Podaci o svjetiljci

1.2 TEP - rasvjeta d.o.o., GAMALUX (LVC-06V 150)

1.2.1 Stranica s podacima

Proizvođač: TEP - rasvjeta d.o.o.

LVC-06V 150 GAMALUX

Podaci o svjetiljci

Svjetl. iskoristivost svjetiljke : 85.7%
Efikasnost svjetiljki : 73.46 lm/W
Klasifikacija : A40 □ 100.0% ↑ 0.0%
CIE Flux Codes : 46 79 97 100 86
Bliještenje : G*6 / D6
Snaga : 175 W
Svjetlosni tok : 12855 lm

Opremljeno žaruljama

Broj : 1
Opis : NAV-E
Boja : 2000
Svjetlosni tok : 15000 lm
Reprodukcija boje : 4

Dimenzije : 345 mm x 280 mm x 410 mm

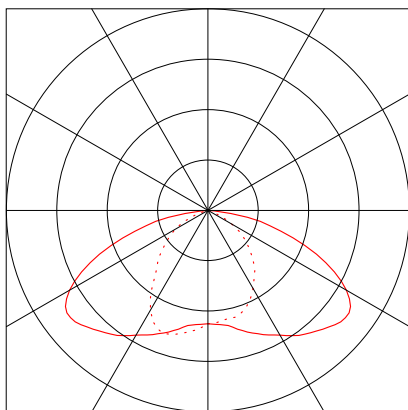

Objekt : JR Donji Miholjac
Prostor : GK06 - P3
Broj projekta :
Datum : 04.12.2017

RELUX[®]

2 GK06 - P3 - ZPS

2.1 Opis, GK06 - P3 - ZPS

2.1.1 Tlocrt

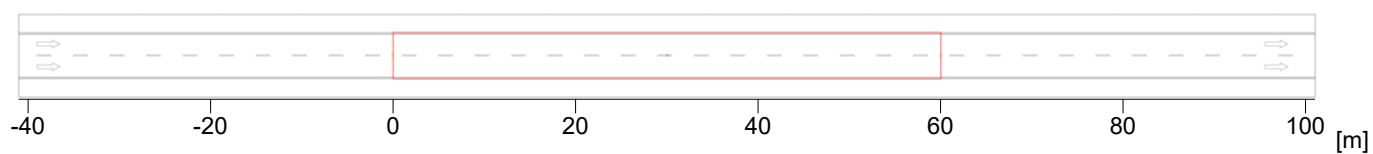

Objekt : JR Donji Miholjac
Prostor : GK06 - P3
Broj projekta :
Datum : 04.12.2017

RELUX®

2 GK06 - P3 - ZPS

2.2 Sažetak, GK06 - P3 - ZPS

2.2.1 Pregled rezultata, objectName

2 1 **TEP - rasvjeta d.o.o.**
 Tipka oznaka : LVC-06V 150
Naziv svjetiljke : GAMALUX
Žarulje : 1 x NAV-E 175 W / 15000 lm

MyLumRow

Postavljanje svjetiljki	: Linija desno	Faktor održavanja	: 0.80
Razmak između svjetiljki	60.00 m	Visina (fot. centar)	: 8.00 m
Svjetiljka od ruba	: 2.50 m	Nagib	: 0.00 °
Abs. position	: 2.50 m	Razred bliještanja	: D6
Potrošnja struje/km	: 2917 W/km	Razred jakosti svjetlosti	: G*6

Cesta

Širina	: 5.00 m	Vozne trake	: 2
Površina	: R3, q0=0.07	Površina (mokra)	: -none-, q0=1

Rasvjetljenosti

Izračun polja: 60m x 5m (20 x 6 Točke)

	Em	Emin	Uo	Ud
	12.9 lx	0.78 lx	0.06	0.02
P3	>= 7.50 lx	>= 1.50 lx		

Objekt : JR Donji Miholjac
Prostor : GK06 - P3
Broj projekta :
Datum : 04.12.2017

RELUX[®]

3 GK06 - P3 - RPS

3.1 Opis, GK06 - P3 - RPS

3.1.1 Tlocrt

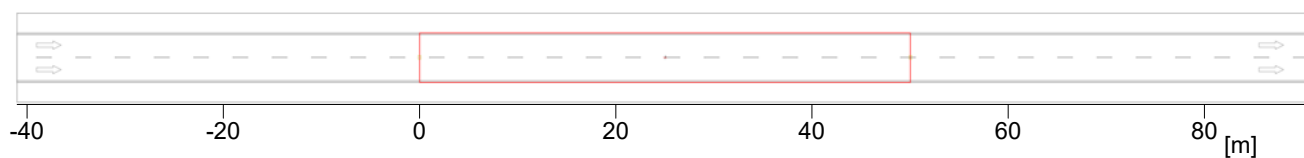

Objekt : JR Donji Miholjac
Prostor : GK06 - P3
Broj projekta :
Datum : 04.12.2017

RELUX®

3 GK06 - P3 - RPS

3.2 Sažetak, GK06 - P3 - RPS

3.2.1 Pregled rezultata, objectName

2 1 **TEP - rasvjeta d.o.o.**
 Tipka oznaka : LVC-06V 150
Naziv svjetiljke : GAMALUX
Žarulje : 1 x NAV-E 175 W / 15000 lm

MyLumRow

Postavljanje svjetiljki	: Linija desno	Faktor održavanja	: 0.80
Razmak između svjetiljki	50.00 m	Visina (fot. centar)	: 8.00 m
Svjetiljka od ruba	: 2.50 m	Nagib	: 0.00 °
Abs. position	: 2.50 m	Razred bliještanja	: D6
Potrošnja struje/km	: 3500 W/km	Razred jakosti svjetlosti	: G*6

Cesta

Širina	: 5.00 m	Vozne trake	: 2
Površina	: R3, q0=0.07	Površina (mokra)	: -none-, q0=1

Rasvjetljenosti

Izračun polja: 50m x 5m (17 x 6 Točke)

	Em	Emin	Uo	Ud
	15.5 lx	1.54 lx	0.10	0.03
P3	>= 7.50 lx	>= 1.50 lx		

Objekt : JR Donji Miholjac
Prostor : GK06 - P3
Broj projekta :
Datum : 04.12.2017

RELUX[®]

4 GK06 - P3 - NPS

4.1 Opis, GK06 - P3 - NPS

4.1.1 Tlocrt

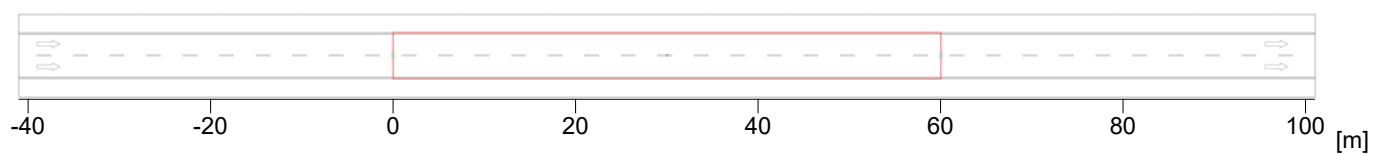

Objekt : JR Donji Miholjac
Prostor : GK06 - P3
Broj projekta :
Datum : 04.12.2017

RELUX[®]

4 GK06 - P3 - NPS

4.2 Sažetak, GK06 - P3 - NPS

4.2.1 Pregled rezultata, objectName

1 1 **SCHREDER**
 Tipska oznaka : DEXO35007B.Idt
Naziv svjetiljke : DEXO 5136 64 LEDS 350mA WW 35007B
Žarulje : 1 x 64 LEDS 350mA WW 72 W / 9600 lm

MyLumRow

Postavljanje svjetiljki	: Linija desno	Faktor održavanja	: 0.80
Razmak između svjetiljki	60.00 m	Visina (fot. centar)	: 8.00 m
Svjetiljka od ruba	: 2.50 m	Nagib	: 0.00 °
Abs. position	: 2.50 m	Razred bliještanja	: D6
Potrošnja struje/km	: 1200 W/km	Razred jakosti svjetlosti	: G*3

Cesta

Širina	: 5.00 m	Vozne trake	: 2
Površina	: R3, q0=0.07	Površina (mokra)	: -none-, q0=1

Rasvjetljenosti

Izračun polja: 60m x 5m (20 x 6 Točke)

	Em	Emin	Uo	Ud
	10.6 lx	1.63 lx	0.15	0.05
P3	>= 7.50 lx	>= 1.50 lx		

JR Donji Miholjac

Prostor : GK07 - P7

Broj projekta :

Stranka :

Projektirao :

Datum : 04.12.2017

Slijedeće vrijednosti temelje se na egzaktnom izračunu provedenom na kalibriranim žaruljama, svjetiljkama i njihovom zajedničkom radu. U praksi su moguća manja odstupanja. Ne postoje nikakve garancije na datoteke svjetiljki. Proizvođač ne preuzima nikakvu odgovornost za nastalu štetu odnosno štetu prouzročenu korisniku ili trećoj osobi.

Objekt : JR Donji Miholjac
Prostor : GK07 - P7
Broj projekta :
Datum : 04.12.2017

RELUX®

1 Podaci o svjetiljci

1.1 SCHREDER, DEXO 5136 64 LEDS 350mA W... (DEXO35007B.Idt)

1.1.1 Stranica s podacima

Proizvođač: SCHREDER

DEXO35007B.Idt DEXO 5136 64 LEDS 350mA WW 35007B

Podaci o svjetiljci

Svjetl. iskoristivost svjetiljke : 80.6%
Efikasnost svjetiljki : 107.47 lm/W
Klasifikacija : A40 □ 100.0% ↑ 0.0%
CIE Flux Codes : 49 78 98 100 81
UGR 4H 8H : 32.6 / 15.2
Snaga : 72 W
Svjetlosni tok : 7737.6 lm

Opremljeno žaruljama

Broj : 1
Opis : 64 LEDS
350mA WW
Boja :
Svjetlosni tok : 9600 lm

Dimenzije : 672 mm x 352 mm x 196 mm

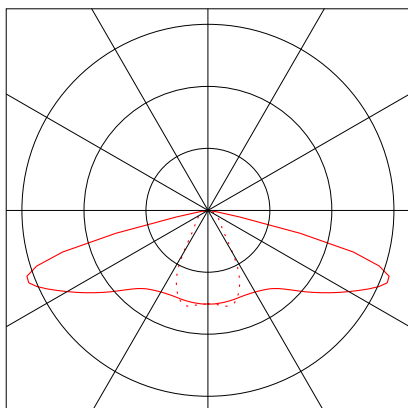

Objekt : JR Donji Miholjac
Prostor : GK07 - P7
Broj projekta :
Datum : 04.12.2017

RELUX®

1 Podaci o svjetiljci

1.2 TEP - rasvjeta d.o.o., GAMALUX (LVC-06V 150)

1.2.1 Stranica s podacima

Proizvođač: TEP - rasvjeta d.o.o.

LVC-06V 150 **GAMALUX**

Podaci o svjetiljci

Svjetl. iskoristivost svjetiljke : 85.7%
Efikasnost svjetiljki : 73.46 lm/W
Klasifikacija : A40 □ 100.0% ↑ 0.0%
CIE Flux Codes : 46 79 97 100 86
Bliještenje : G*6 / D6
Snaga : 175 W
Svjetlosni tok : 12855 lm

Opremljeno žaruljama

Broj : 1
Opis : NAV-E
Boja : 2000
Svjetlosni tok : 15000 lm
Reprodukcija boje : 4

Dimenzije : 345 mm x 280 mm x 410 mm

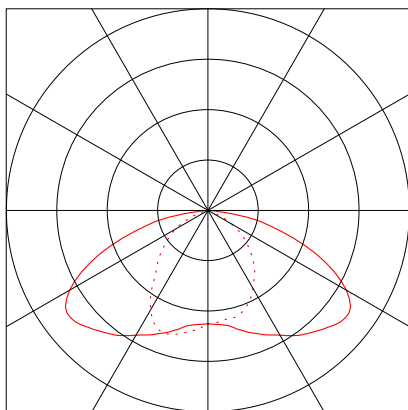

2 GK07 - P7 - ZPS

2.1 Opis, GK07 - P7 - ZPS

2.1.1 Tlocrt

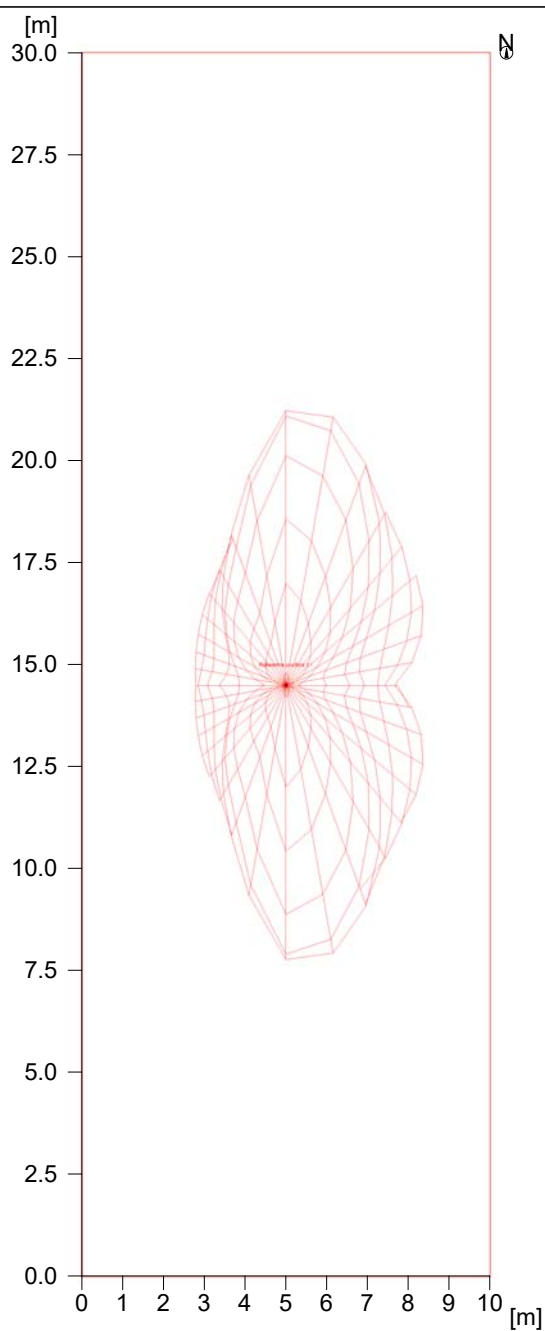

2 GK07 - P7 - ZPS

2.2 Sažetak, GK07 - P7 - ZPS

2.2.1 Pregled rezultata, Površina izračuna 1

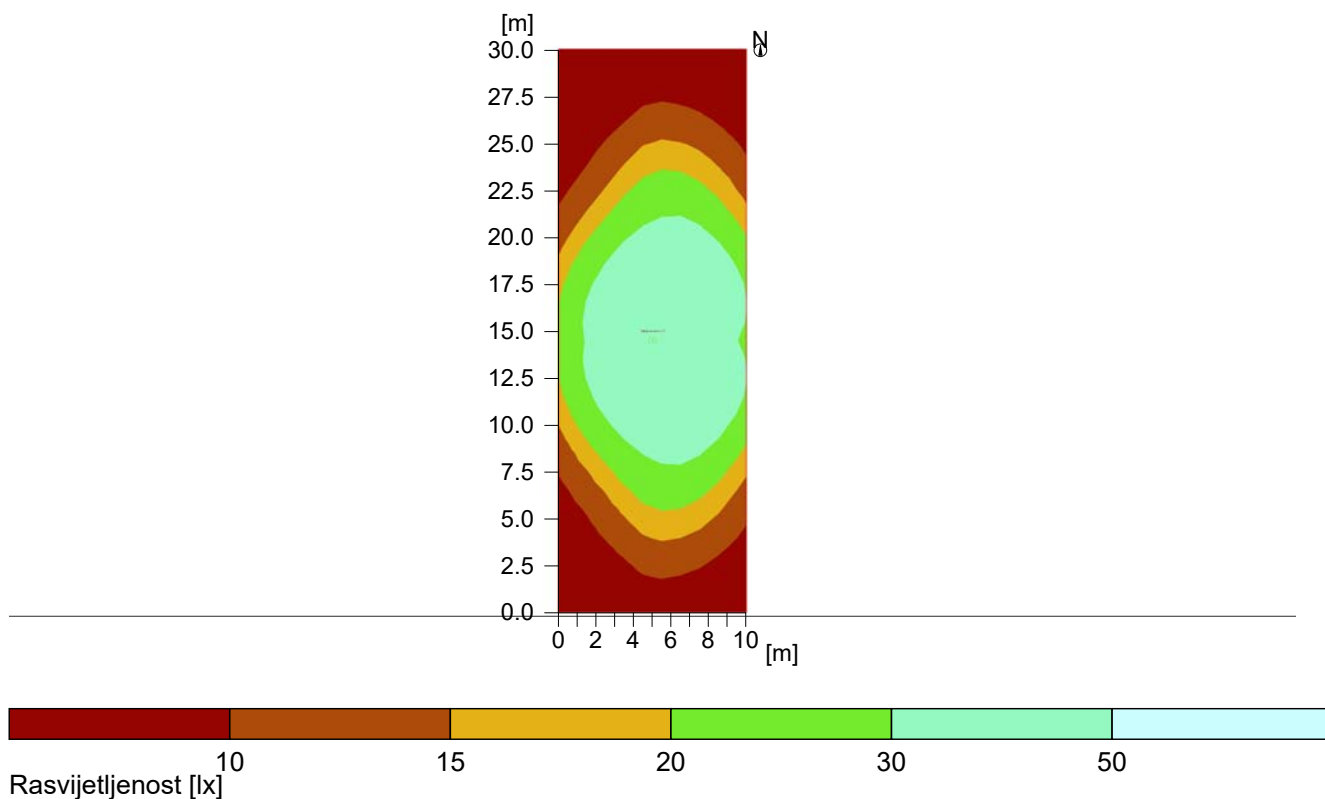

Općenito

Upotrijebljeni računski algoritam
Visina (fot. centar)
Faktor održavanja

Svjetiljke s dir./indirektnom raspodjelom
7.90 m
0.80

Ukupni svjetlosni tok svih žarulja
Ukupna snaga
Ukupna snaga po površini (300.00 m²)

15000 lm
175.0 W
0.58 W/m² (2.78 W/m²/100lx)

Površina izračuna 1

Referentna površina 1.1

Horizontalno
Eavg : 21 lx
Emin : 3 lx
Emin/Eav (Uo) : 0.14
Emin/Emaks (Ud) : 0.06
Pozicija : 0.00 m

Tip Kom. Proizvod

2 1
 **TEP - rasvjeta d.o.o.**
Tipaska oznaka : LVC-06V 150
Naziv svjetiljke : GAMALUX
Žarulje : 1 x NAV-E 175 W / 15000 lm

3 GK07 - P7 - NPS

3.1 Opis, GK07 - P7 - NPS

3.1.1 Tlocrt

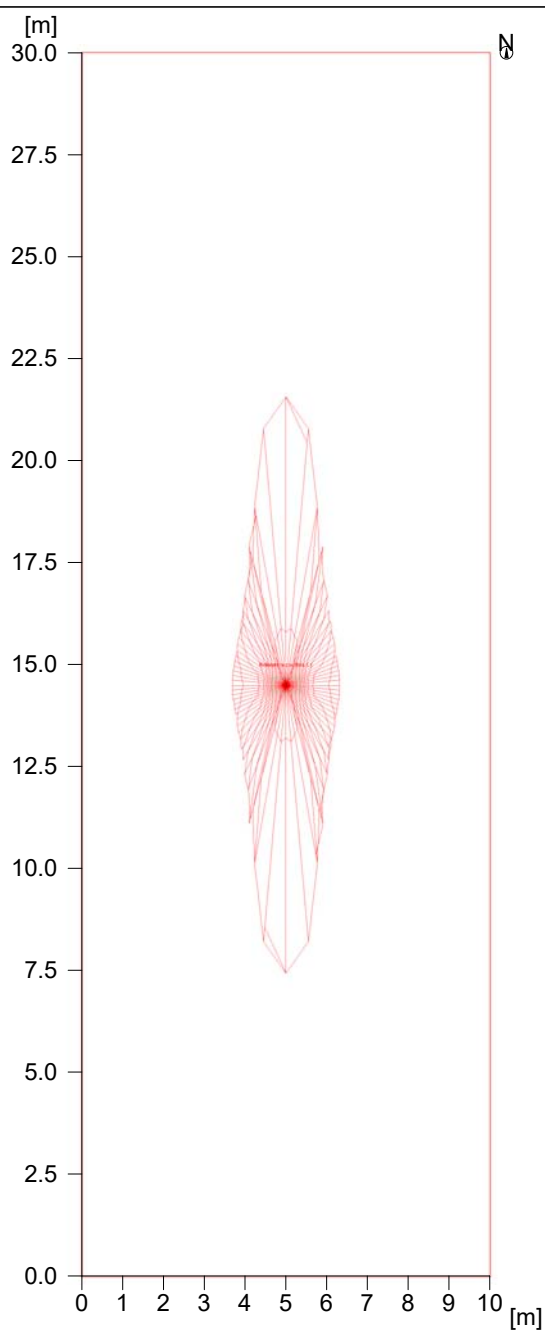

3 GK07 - P7 - NPS

3.2 Sažetak, GK07 - P7 - NPS

3.2.1 Pregled rezultata, Površina izračuna 1

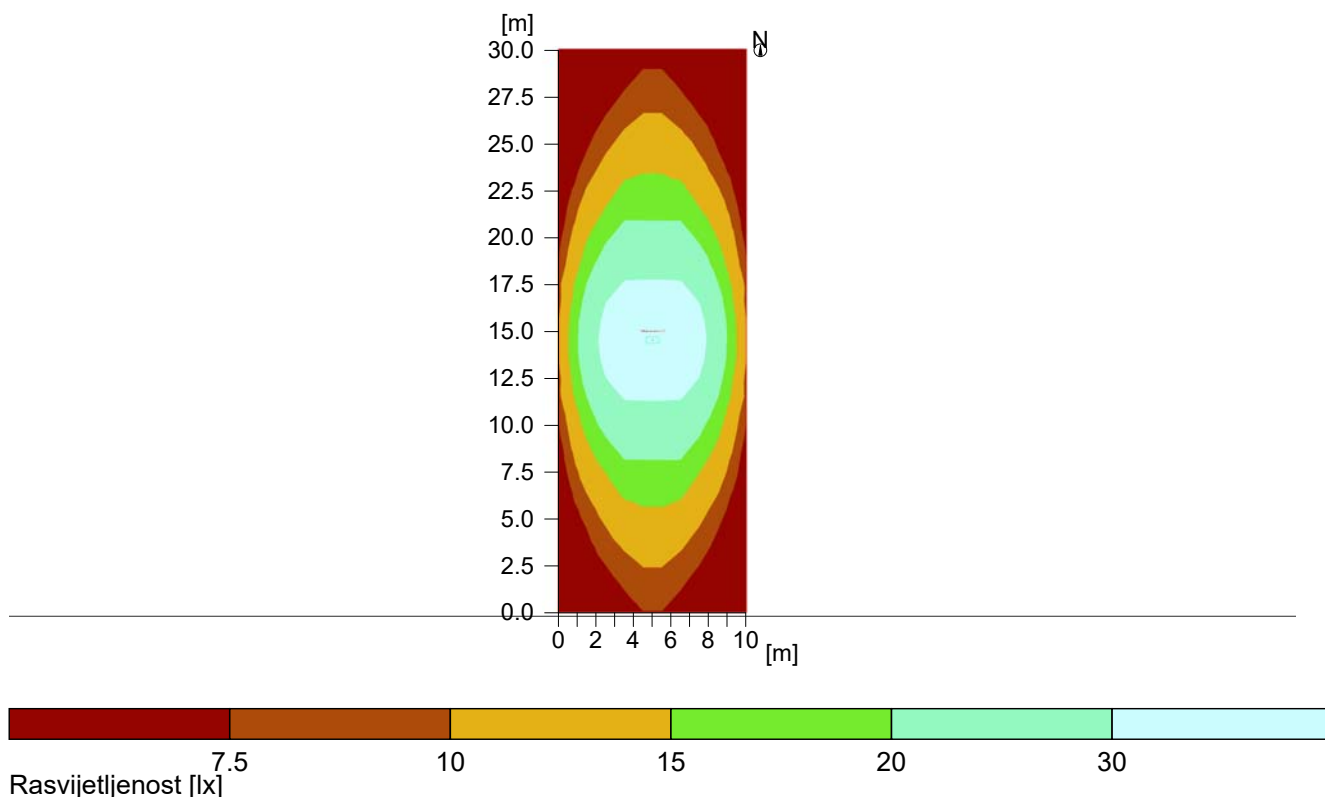

Općenito

Upotrijebljeni računski algoritam	Svjetiljke s dir./indirektnom raspodjelom
Visina (fot. centar)	8.00 m
Faktor održavanja	0.80
Ukupni svjetlosni tok svih žarulja	9600 lm
Ukupna snaga	72.0 W
Ukupna snaga po površini (300.00 m ²)	0.24 W/m ² (1.66 W/m ² /100lx)

Površina izračuna 1

Referentna površina 1.1

	Horizontalno
Eavg	14.5 lx
Emin	2.9 lx
Emin/Eav (Uo)	0.20
Emin/Emaks (Ud)	0.08
Pozicija	0.00 m

Tip Kom. Proizvod

1	1	SCHREDER	
		Tipska oznaka	: DEXO35007B.Idt
		Naziv svjetiljke	: DEXO 5136 64 LEDS 350mA WW 35007B
		Žarulje	: 1 x 64 LEDS 350mA WW 72 W / 9600 lm

JR Donji Miholjac

Prostor : GK08 - P7

Broj projekta :

Stranka :

Projektirao :

Datum : 04.12.2017

Slijedeće vrijednosti temelje se na egzaktnom izračunu provedenom na kalibriranim žaruljama, svjetiljkama i njihovom zajedničkom radu. U praksi su moguća manja odstupanja. Ne postoje nikakve garancije na datoteke svjetiljki. Proizvođač ne preuzima nikakvu odgovornost za nastalu štetu odnosno štetu prouzročenu korisniku ili trećoj osobi.

Objekt : JR Donji Miholjac
Prostor : GK08 - P7
Broj projekta :
Datum : 04.12.2017

RELUX®

1 Podaci o svjetiljci

1.1 Philips Lighting, BGP202 T25 1 xLED50-4S/830 DN10 ()

1.1.1 Stranica s podacima

Proizvođač: Philips Lighting

other BGP202 T25 1 xLED50-4S/830 DN10

Podaci o svjetiljci

Svjetl. iskoristivost svjetiljke : 87%
Efikasnost svjetiljki : 102.35 lm/W
Klasifikacija : A40 □ 100.0% ↑ 0.0%
CIE Flux Codes : 48 78 97 100 87
Bliještenje : G*2 / D6
Snaga : 42.5 W
Svjetlosni tok : 4350 lm

Opremljeno žaruljama

Broj : 1
Opis : LED50-4S/830
Boja : -
Svjetlosni tok : 5000 lm

Dimenzije : 505 mm x 269 mm x 98 mm

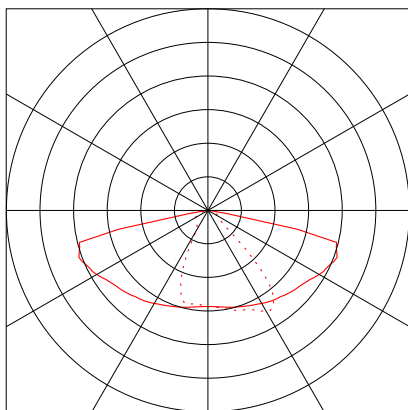

Objekt : JR Donji Miholjac
Prostor : GK08 - P7
Broj projekta :
Datum : 04.12.2017

RELUX®

1 Podaci o svjetiljci

1.2 TEP, GAMALUX LVC-16 150 (Cest.svjetiljka)

1.2.1 Stranica s podacima

Proizvođač: TEP

Cest.svjetiljka **GAMALUX LVC-16 150**

Podaci o svjetiljci

Svjetl. iskoristivost svjetiljke : 68.16%
Efikasnost svjetiljki : 71.43 lm/W
Klasifikacija : A30 □ 99.9% ↑ 0.1%
CIE Flux Codes : 42 74 95 100 68
Bliještenje : G*3 / D4
Snaga : 167 W
Svjetlosni tok : 11928 lm

Opremljeno žaruljama

Broj : 1
Opis : SON-T plus
150 W
Boja : 2700 K
Svjetlosni tok : 17500 lm
Reprodukcija boje : 4

Dimenzije : 679 mm x 365 mm x 307 mm

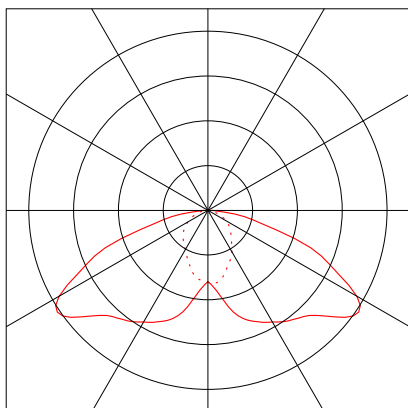

Objekt : JR Donji Miholjac
Prostor : GK08 - P7
Broj projekta :
Datum : 04.12.2017



2 GK08 - P7 - ZPS

2.1 Opis, GK08 - P7 - ZPS

2.1.1 Tlocrt

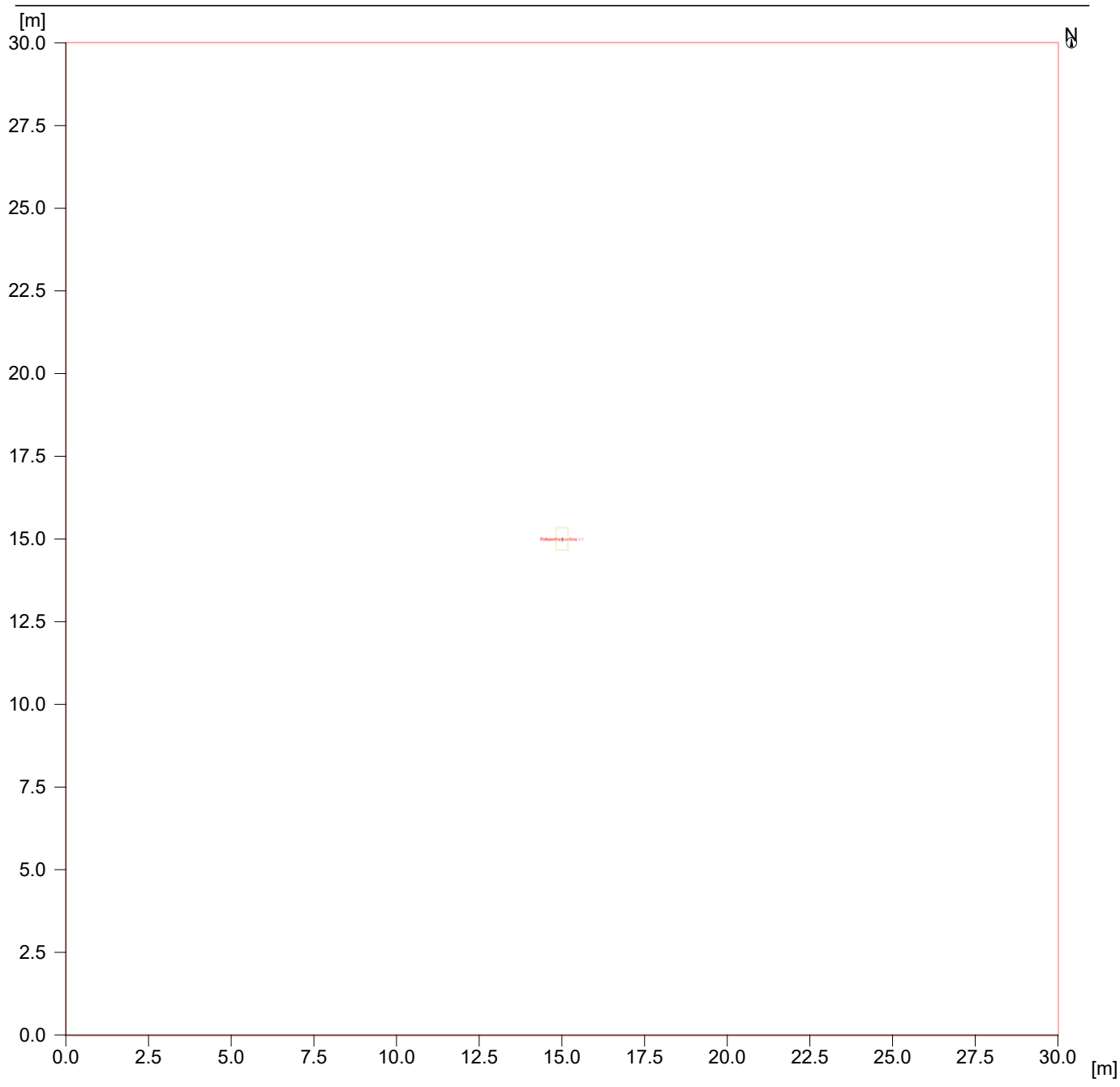

2 GK08 - P7 - ZPS

2.2 Sažetak, GK08 - P7 - ZPS

2.2.1 Pregled rezultata, Površina izračuna 1

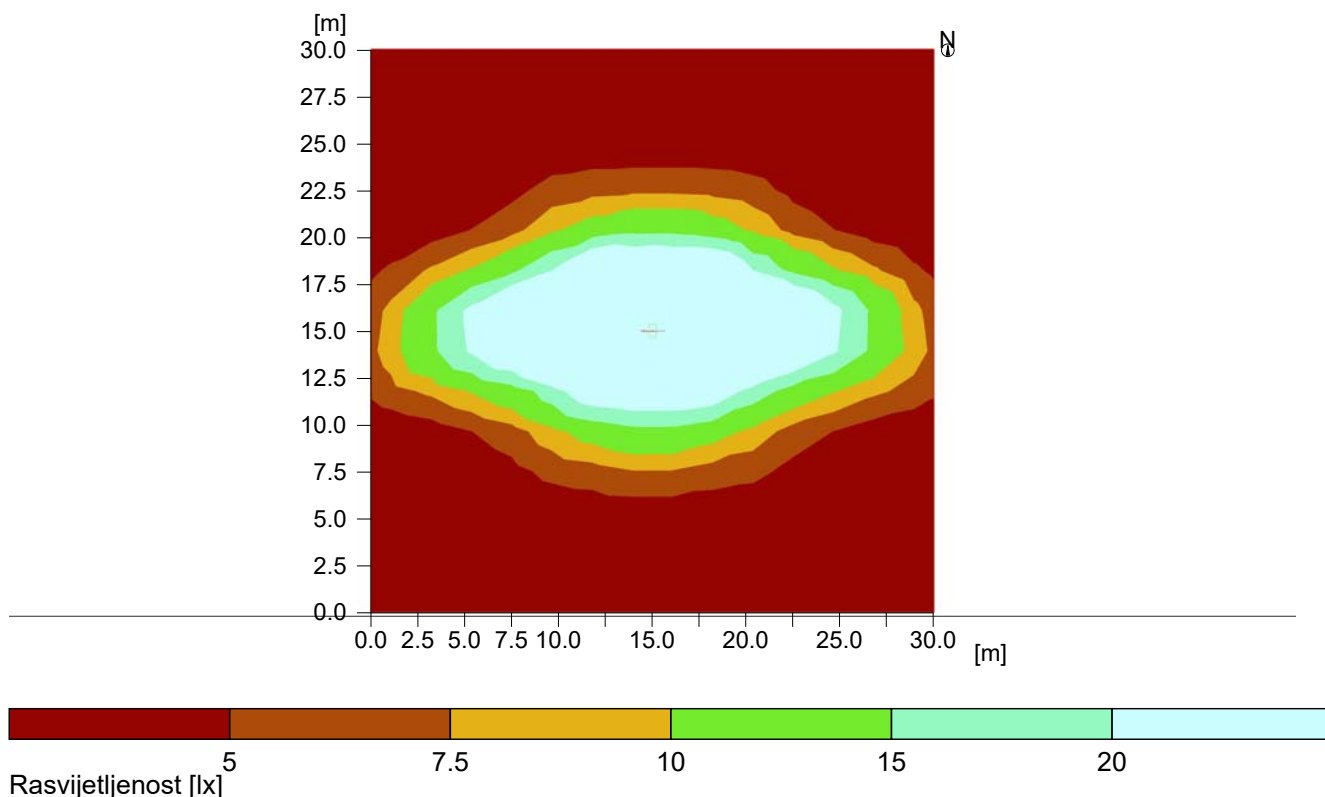

Općenito

Upotrijebljeni računski algoritam	Svjetiljke s dir.-/indirektnom raspodjelom
Visina (fot. centar)	6.90 m
Faktor održavanja	0.80
Ukupni svjetlosni tok svih žarulja	17500 lm
Ukupna snaga	167.0 W
Ukupna snaga po površini (900.00 m ²)	0.19 W/m ² (2.08 W/m ² /100lx)

Površina izračuna 1

Referentna površina 1.1

	Horizontalno
Eavg	8.94 lx
Emin	0.7 lx
Emin/Eav (Uo)	0.08
Emin/Emaks (Ud)	0.01
Pozicija	0.00 m

Tip Kom. Proizvod

2	1	TEP	
		Tipaska oznaka	: Cest.svjetiljka
		Naziv svjetiljke	: GAMALUX LVC-16 150
		Žarulje	: 1 x SON-T plus 150 W
			167 W / 17500 lm

Objekt : JR Donji Miholjac
Prostor : GK08 - P7
Broj projekta :
Datum : 04.12.2017



3 GK08 - P7 - NPS

3.1 Opis, GK08 - P7 - NPS

3.1.1 Tlocrt

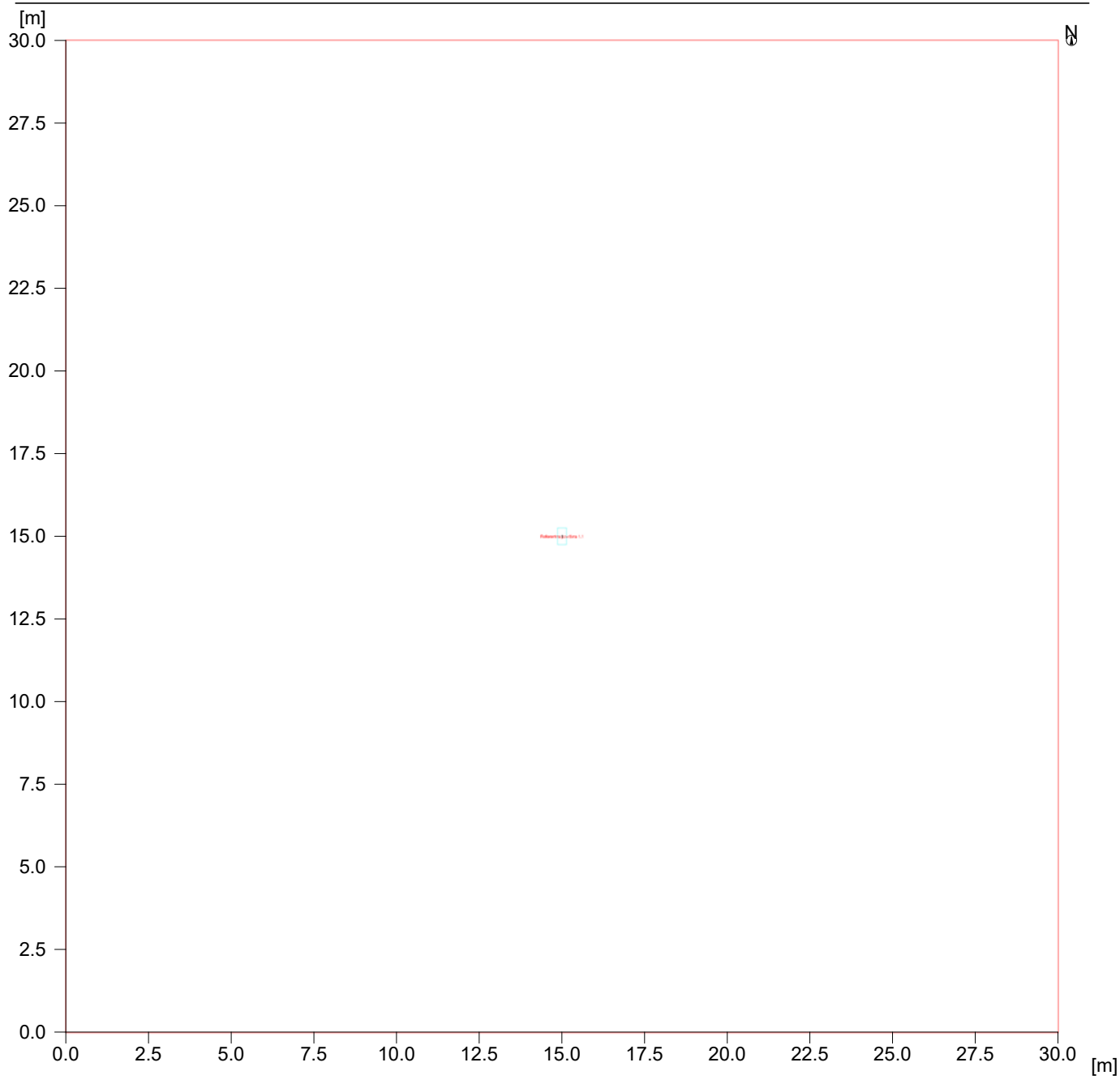

3 GK08 - P7 - NPS

3.2 Sažetak, GK08 - P7 - NPS

3.2.1 Pregled rezultata, Površina izračuna 1

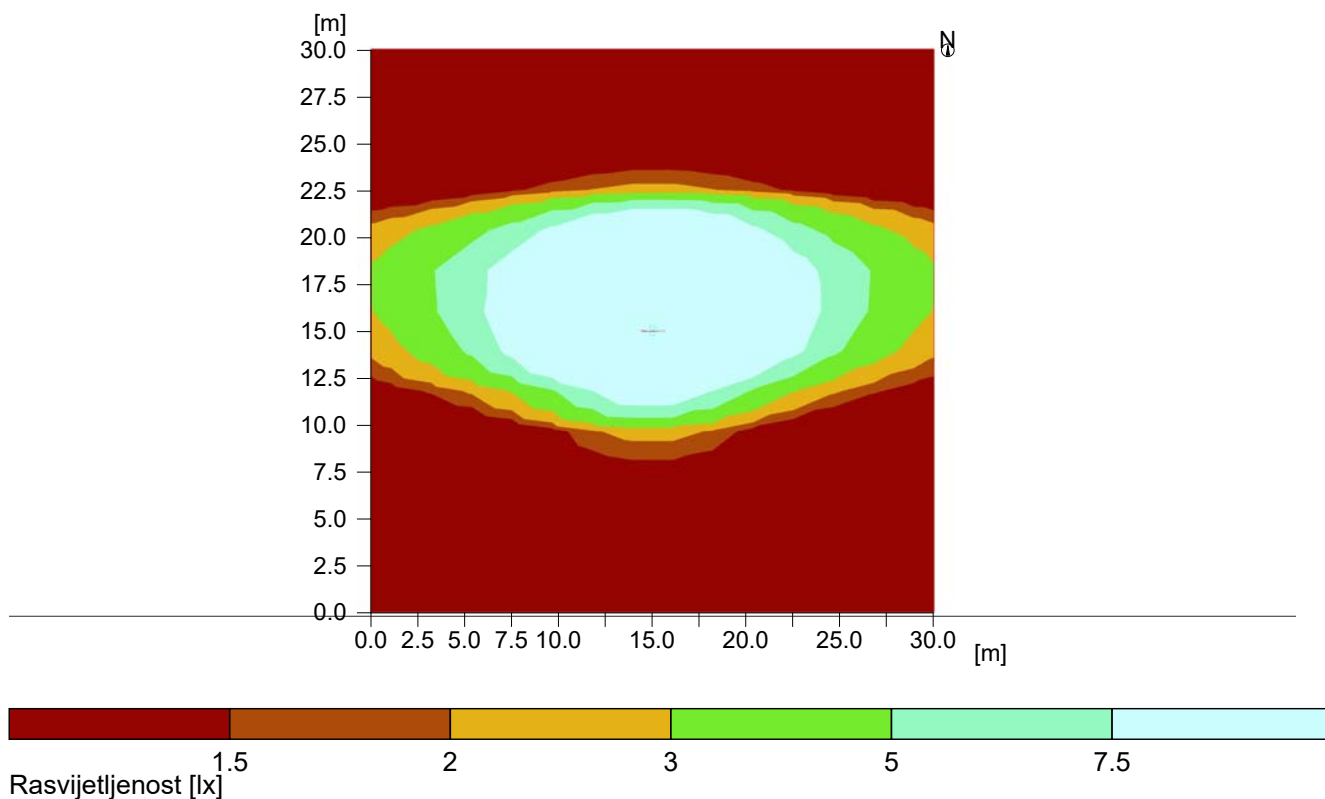

Općenito

Upotrijebljeni računski algoritam	Svjetiljke s dir.-/indirektnom raspodjelom
Visina (fot. centar)	7.00 m
Faktor održavanja	0.80
Ukupni svjetlosni tok svih žarulja	5000 lm
Ukupna snaga	42.5 W
Ukupna snaga po površini (900.00 m ²)	0.05 W/m ² (1.41 W/m ² /100lx)

Površina izračuna 1

Referentna površina 1.1

	Horizontalno
Eavg	3.34 lx
Emin	0.05 lx
Emin/Eav (Uo)	0.02
Emin/Emaks (Ud)	0.00
Pozicija	0.00 m

Tip Kom. Proizvod

1	1	Philips Lighting
		Tipaska oznaka : Naziv svjetiljke : BGP202 T25 1 xLED50-4S/830 DN10 Žarulje : 1 x LED50-4S/830 42.5 W / 5000 lm

JR Donji Miholjac

Prostor : GK09 - P7

Broj projekta :

Stranka :

Projektirao :

Datum : 04.12.2017

Slijedeće vrijednosti temelje se na egzaktnom izračunu provedenom na kalibriranim žaruljama, svjetiljkama i njihovom zajedničkom radu. U praksi su moguća manja odstupanja. Ne postoje nikakve garancije na datoteke svjetiljki. Proizvođač ne preuzima nikakvu odgovornost za nastalu štetu odnosno štetu prouzročenu korisniku ili trećoj osobi.

Objekt : JR Donji Miholjac
Prostor : GK09 - P7
Broj projekta :
Datum : 04.12.2017

RELUX[®]

1 Podaci o svjetiljci

1.1 Philips Lighting, BGP202 T25 1 xLED40-4S/830 DM11 ()

1.1.1 Stranica s podacima

Proizvođač: Philips Lighting

other BGP202 T25 1 xLED40-4S/830 DM11

Podaci o svjetiljci

Svjetl. iskoristivost svjetiljke : 87%
Efikasnost svjetiljki : 105.45 lm/W
Klasifikacija : A30 □ 100.0% ↑ 0.0%
CIE Flux Codes : 39 75 97 100 87
Bliještenje : G*3 / D6
Snaga : 33 W
Svjetlosni tok : 3480 lm

Opremljeno žaruljama

Broj : 1
Opis : LED40-4S/830
Boja : -
Svjetlosni tok : 4000 lm

Dimenzije : 505 mm x 269 mm x 98 mm

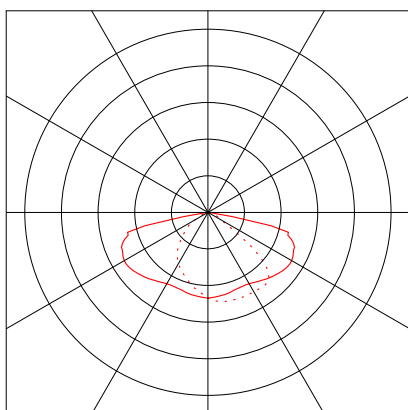

Objekt : JR Donji Miholjac
Prostor : GK09 - P7
Broj projekta :
Datum : 04.12.2017

RELUX®

1 Podaci o svjetiljci

1.2 OGZK (OGZK 125W VTF)

1.2.1 Stranica s podacima

OGZK 125W VTF

OGZK

Podaci o svjetiljci

Svjetl. iskoristivost svjetiljke : 75.1%
Efikasnost svjetiljki : 34.04 lm/W
Klasifikacija : B11 □ 66.2% ↑ 33.8%
CIE Flux Codes : 19 44 72 66 75
UGR 4H 8H : 29.2 / 29.2
Snaga : 139 W
Svjetlosni tok : 4731.3 lm

Opremljeno žaruljama

Broj : 1
Opis : VTF 125 W
Boja : 4000
Svjetlosni tok : 6300 lm
Reprodukcija boje : 40

Dimenzije : 250 mm x 250 mm x 360 mm

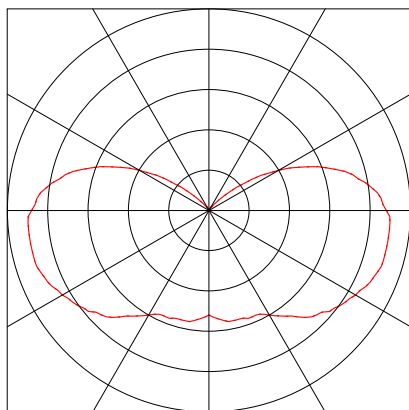

Objekt : JR Donji Miholjac
Prostor : GK09 - P7
Broj projekta :
Datum : 04.12.2017

RELUX®

2 GK09 - P7 - ZPS

2.1 Opis, GK09 - P7 - ZPS

2.1.1 Tlocrt

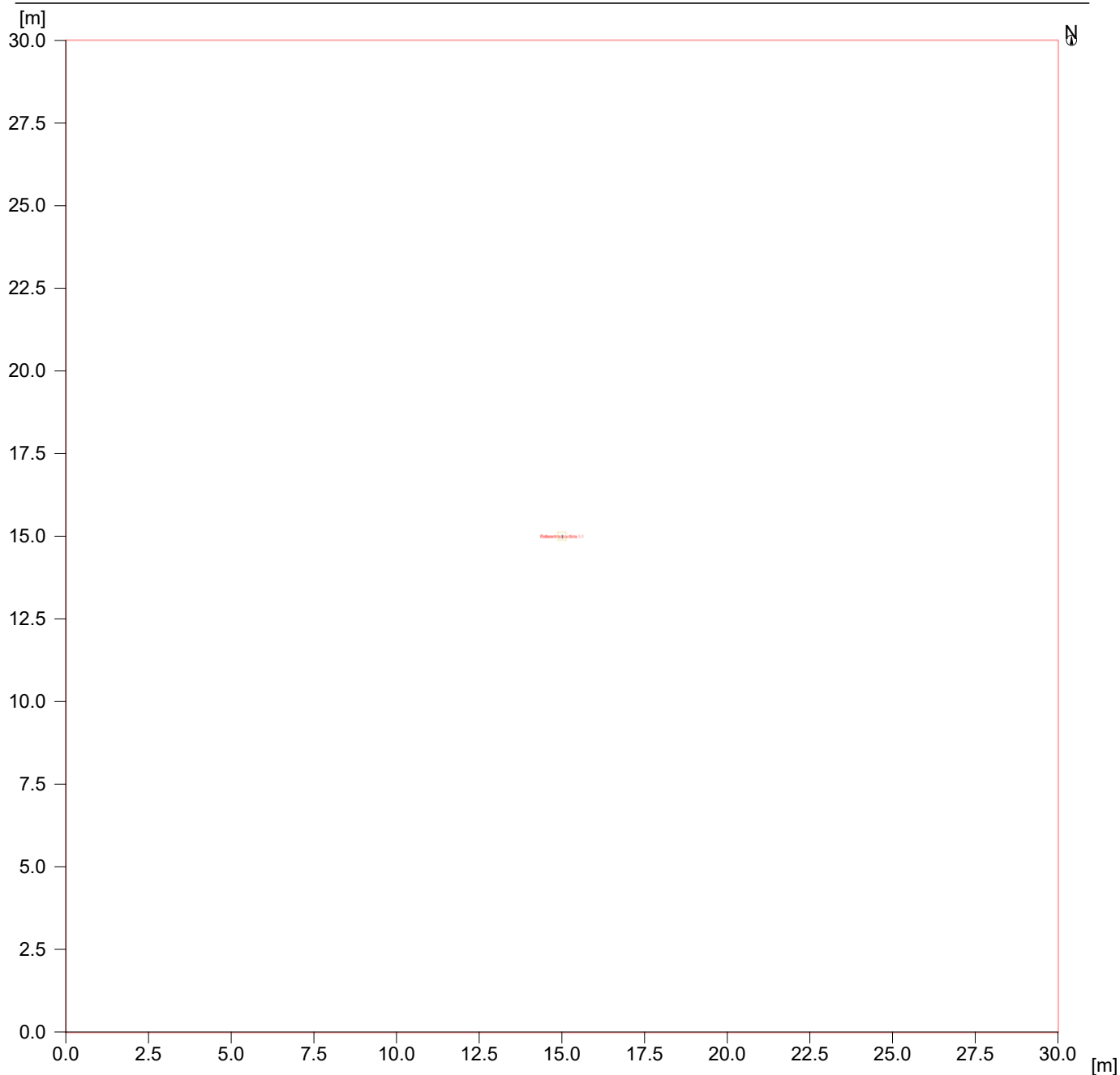

2 GK09 - P7 - ZPS

2.2 Sažetak, GK09 - P7 - ZPS

2.2.1 Pregled rezultata, Površina izračuna 1

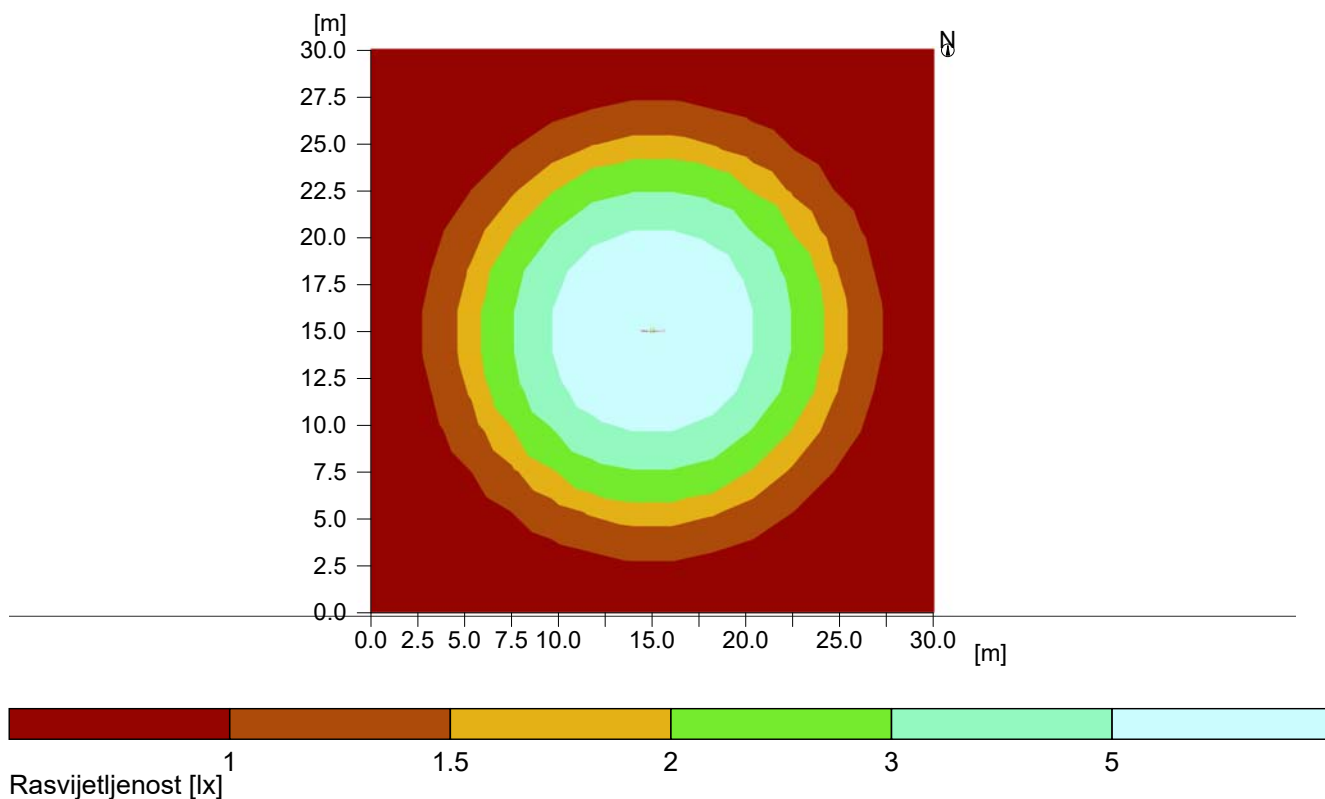

Općenito

Upotrijebljeni računski algoritam
Visina (fot. centar)
Faktor održavanja

Svjetiljke s dir./indirektnom raspodjelom
4.87 m
0.80

Ukupni svjetlosni tok svih žarulja
Ukupna snaga
Ukupna snaga po površini (900.00 m²)

6300 lm
139.0 W
0.15 W/m² (8.14 W/m²/100lx)

Površina izračuna 1

Referentna površina 1.1

Horizontalno
Eavg 1.9 lx
Emin 0.26 lx
Emin/Eav (Uo) 0.14
Emin/Emaks (Ud) 0.03
Pozicija 0.00 m

Tip Kom. Proizvod

2 1 Tipaska oznaka : OGZK 125W VTF
Naziv svjetiljke : OGZK
Žarulje : 1 x VTF 125 W 139 W / 6300 lm

3 GK09 - P7 - RPS

3.1 Opis, GK09 - P7 - RPS

3.1.1 Tlocrt

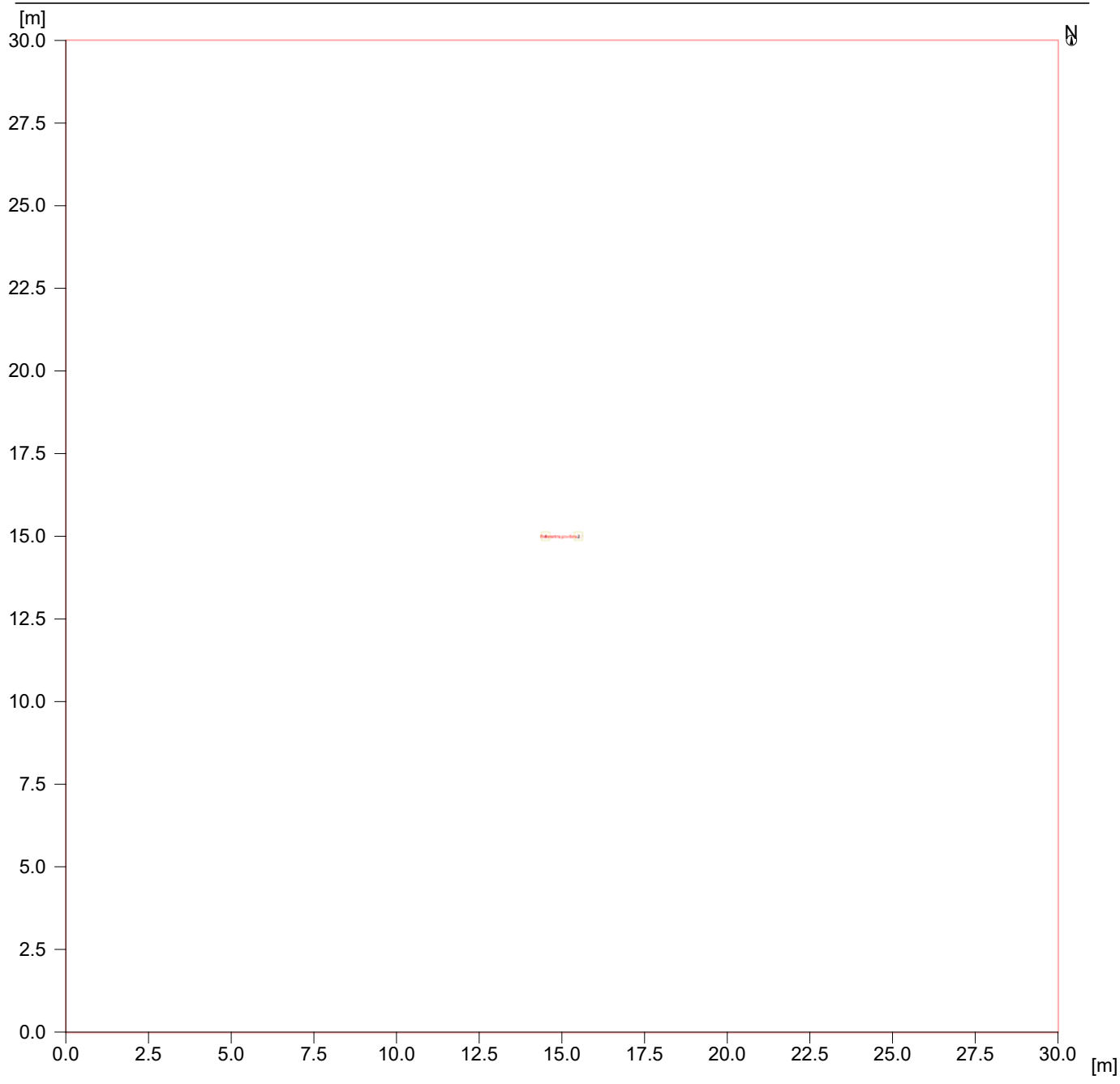

3 GK09 - P7 - RPS

3.2 Sažetak, GK09 - P7 - RPS

3.2.1 Pregled rezultata, Površina izračuna 1

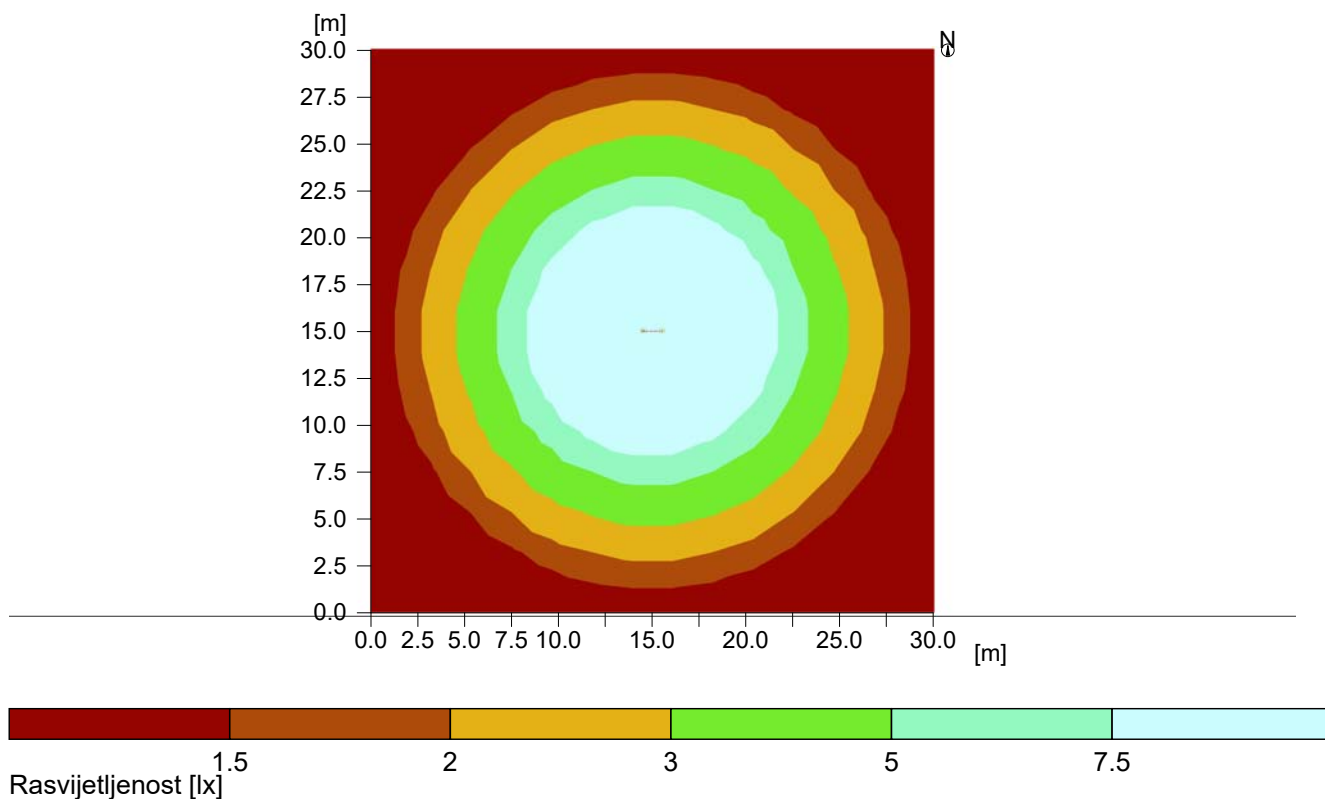

Općenito

Upotrijebljeni računski algoritam
 Visina (fot. centar)
 Faktor održavanja

Svjetiljke s dir./indirektnom raspodjelom
 4.87 m
 0.80

Ukupni svjetlosni tok svih žarulja
 Ukupna snaga
 Ukupna snaga po površini (900.00 m²)

12600 lm
 278.0 W
 0.31 W/m² (8.13 W/m²/100lx)

Površina izračuna 1

Referentna površina 1.1

Horizontalno
 Eavg : 3.8 lx
 Emin : 0.53 lx
 Emin/Eav (Uo) : 0.14
 Emin/Emaks (Ud) : 0.03
 Pozicija : 0.00 m

Tip Kom. Proizvod

2	2	Tipaska oznaka	: OGZK 125W VTF
		Naziv svjetiljke	: OGZK
		Žarulje	: 1 x VTF 125 W 139 W / 6300 lm

Objekt : JR Donji Miholjac
Prostor : GK09 - P7
Broj projekta :
Datum : 04.12.2017



4 GK09 - P7 - NPS

4.1 Opis, GK09 - P7 - NPS

4.1.1 Tlocrt

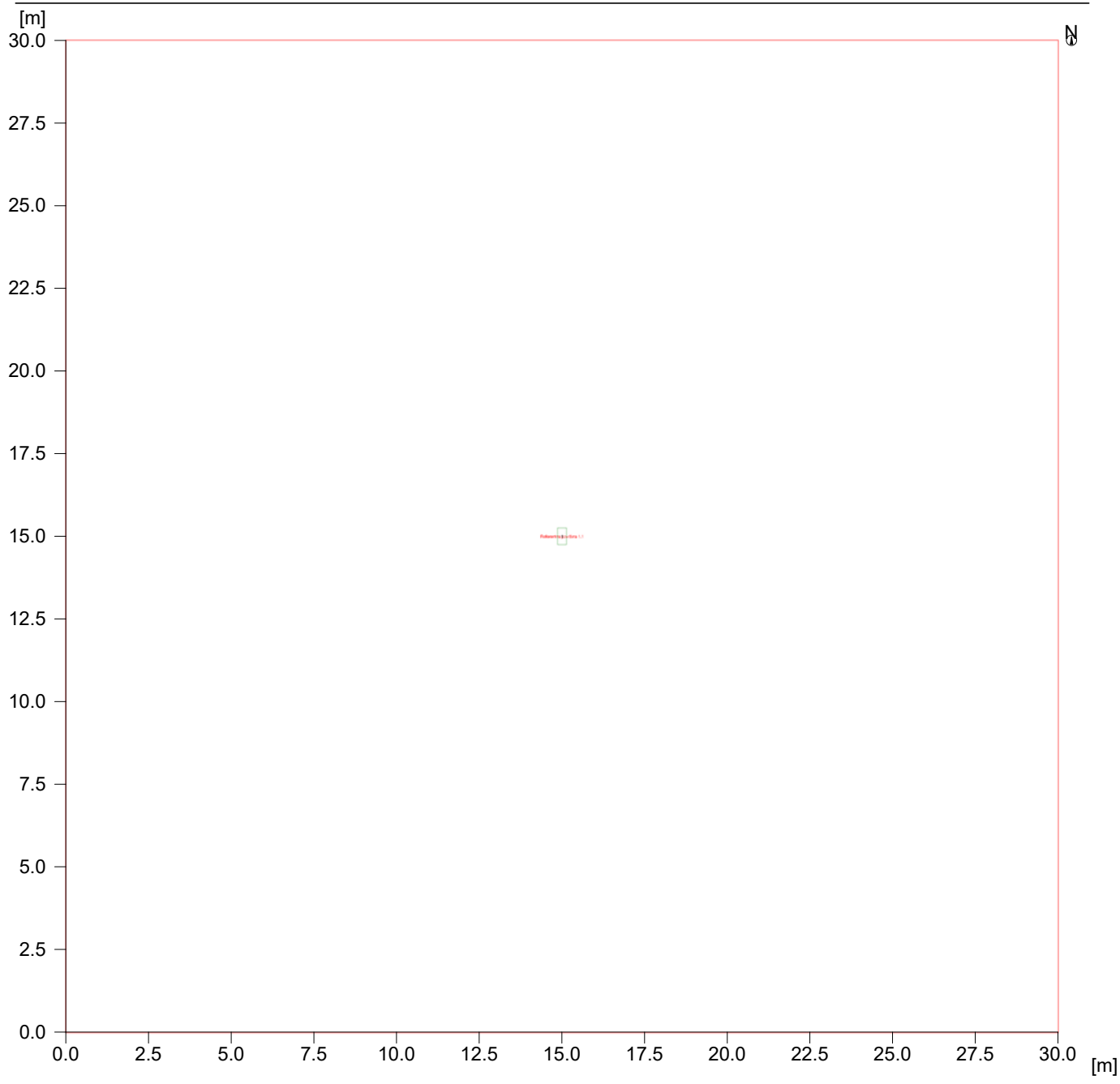

4 GK09 - P7 - NPS

4.2 Sažetak, GK09 - P7 - NPS

4.2.1 Pregled rezultata, Površina izračuna 1

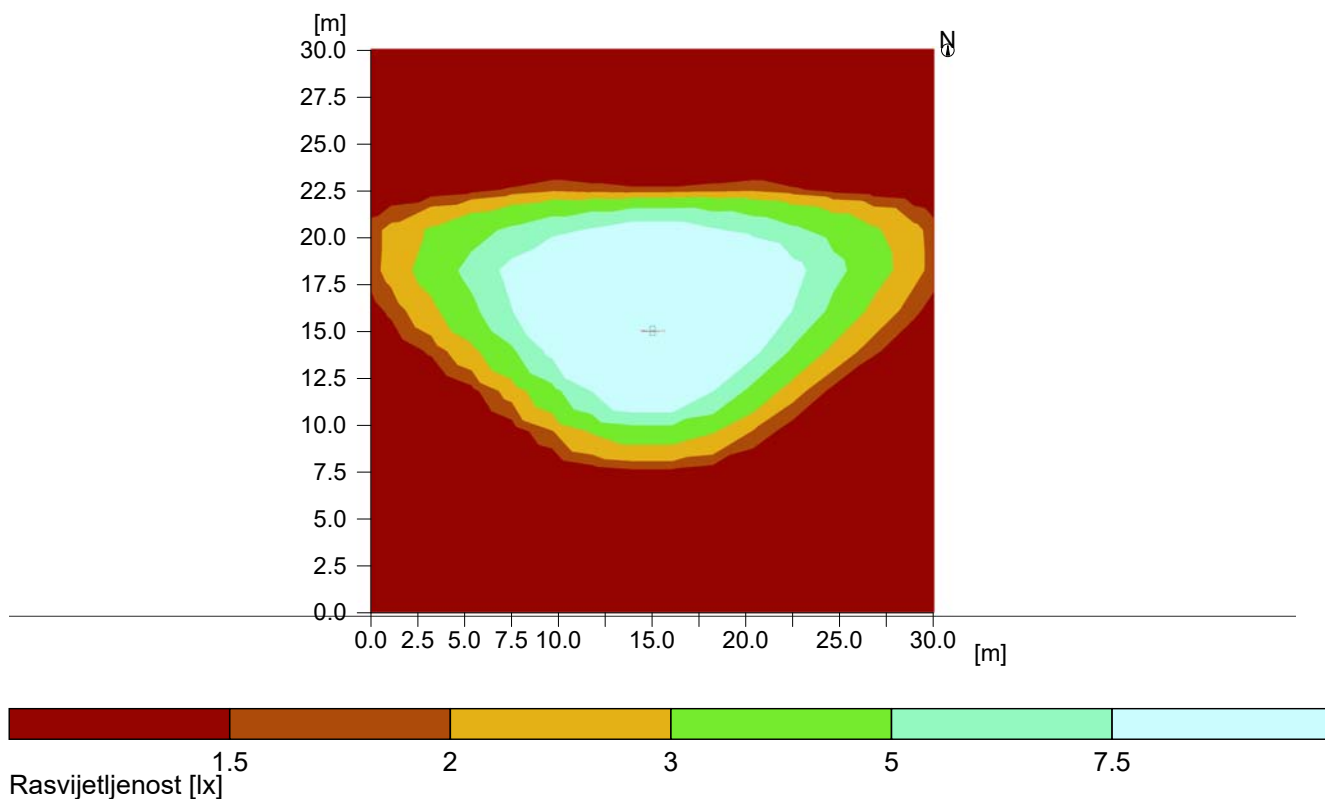

Općenito

Upotrijebljeni računski algoritam	Svjetiljke s dir.-/indirektnom raspodjelom
Visina (fot. centar)	5.00 m
Faktor održavanja	0.80
Ukupni svjetlosni tok svih žarulja	4000 lm
Ukupna snaga	33.0 W
Ukupna snaga po površini (900.00 m ²)	0.04 W/m ² (1.26 W/m ² /100lx)

Površina izračuna 1

Referentna površina 1.1

	Horizontalno
Eavg	2.91 lx
Emin	0.02 lx
Emin/Eav (Uo)	0.01
Emin/Emaks (Ud)	0.00
Pozicija	0.00 m

Tip Kom. Proizvod

1	1	Philips Lighting
		Tipka oznaka : Naziv svjetiljke : BGP202 T25 1 xLED40-4S/830 DM11 Žarulje : 1 x LED40-4S/830 33 W / 4000 lm

JR Donji Miholjac

Prostor : GK10 - P7

Broj projekta :

Stranka :

Projektirao :

Datum : 05.12.2017

Slijedeće vrijednosti temelje se na egzaktnom izračunu provedenom na kalibriranim žaruljama, svjetiljkama i njihovom zajedničkom radu. U praksi su moguća manja odstupanja. Ne postoje nikakve garancije na datoteke svjetiljki. Proizvođač ne preuzima nikakvu odgovornost za nastalu štetu odnosno štetu prouzročenu korisniku ili trećoj osobi.

Objekt : JR Donji Miholjac
Prostor : GK10 - P7
Broj projekta :
Datum : 05.12.2017

RELUX®

1 Podaci o svjetiljci

1.1 Philips Lighting, BGP202 T25 1 xLED40-4S/830 DM11 ()

1.1.1 Stranica s podacima

Proizvođač: Philips Lighting

other BGP202 T25 1 xLED40-4S/830 DM11

Podaci o svjetiljci

Svjetl. iskoristivost svjetiljke : 87%
Efikasnost svjetiljki : 105.45 lm/W
Klasifikacija : A30 □ 100.0% ↑ 0.0%
CIE Flux Codes : 39 75 97 100 87
Bliještenje : G*3 / D6
Snaga : 33 W
Svjetlosni tok : 3480 lm

Opremljeno žaruljama

Broj : 1
Opis : LED40-4S/830
Boja : -
Svjetlosni tok : 4000 lm

Dimenzije : 505 mm x 269 mm x 98 mm

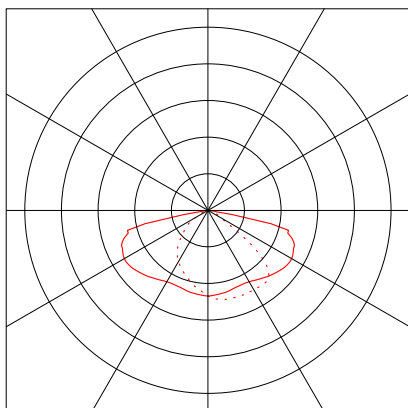

Objekt : JR Donji Miholjac
Prostor : GK10 - P7
Broj projekta :
Datum : 05.12.2017

RELUX[®]

1 Podaci o svjetiljci

1.2 OGZK (OGZK 125W VTF)

1.2.1 Stranica s podacima

OGZK 125W VTF

OGZK

Podaci o svjetiljci

Svjetl. iskoristivost svjetiljke : 75.1%
Efikasnost svjetiljki : 34.04 lm/W
Klasifikacija : B11 □ 66.2% ↑ 33.8%
CIE Flux Codes : 19 44 72 66 75
UGR 4H 8H : 29.2 / 29.2
Snaga : 139 W
Svjetlosni tok : 4731.3 lm

Opremljeno žaruljama

Broj : 1
Opis : VTF 125 W
Boja : 4000
Svjetlosni tok : 6300 lm
Reprodukcija boje : 40

Dimenzije : 250 mm x 250 mm x 360 mm

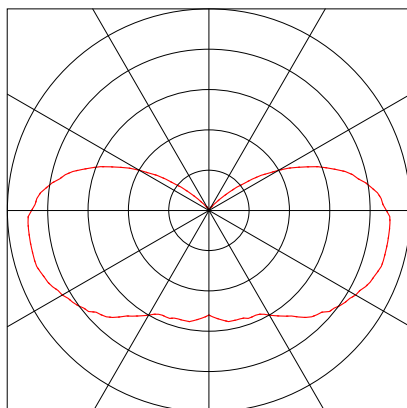

Objekt : JR Donji Miholjac
Prostor : GK10 - P7
Broj projekta :
Datum : 05.12.2017



2 GK10 - P7 - ZPS

2.1 Opis, GK10 - P7 - ZPS

2.1.1 Tlocrt

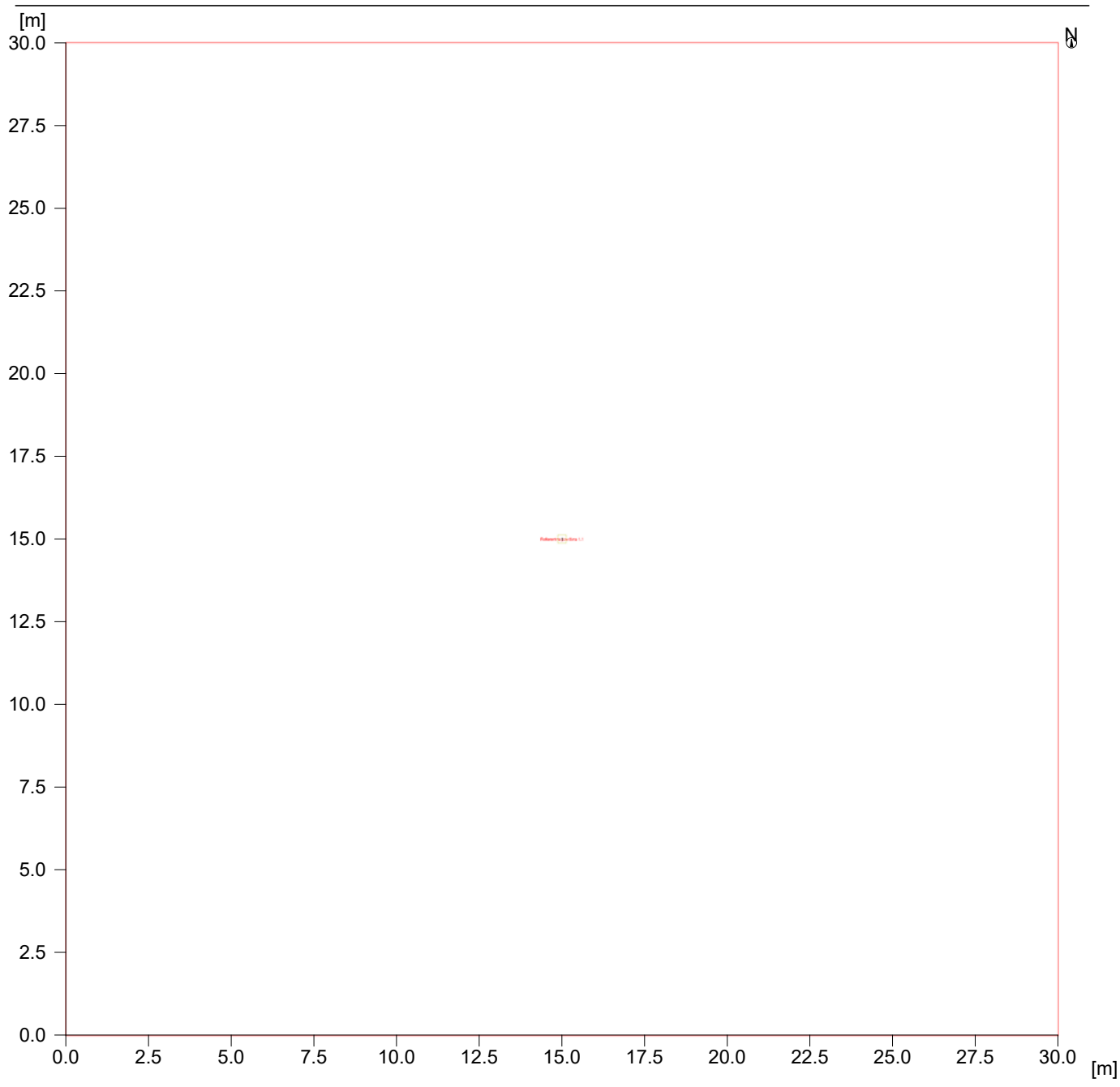

2 GK10 - P7 - ZPS

2.2 Sažetak, GK10 - P7 - ZPS

2.2.1 Pregled rezultata, Površina izračuna 1

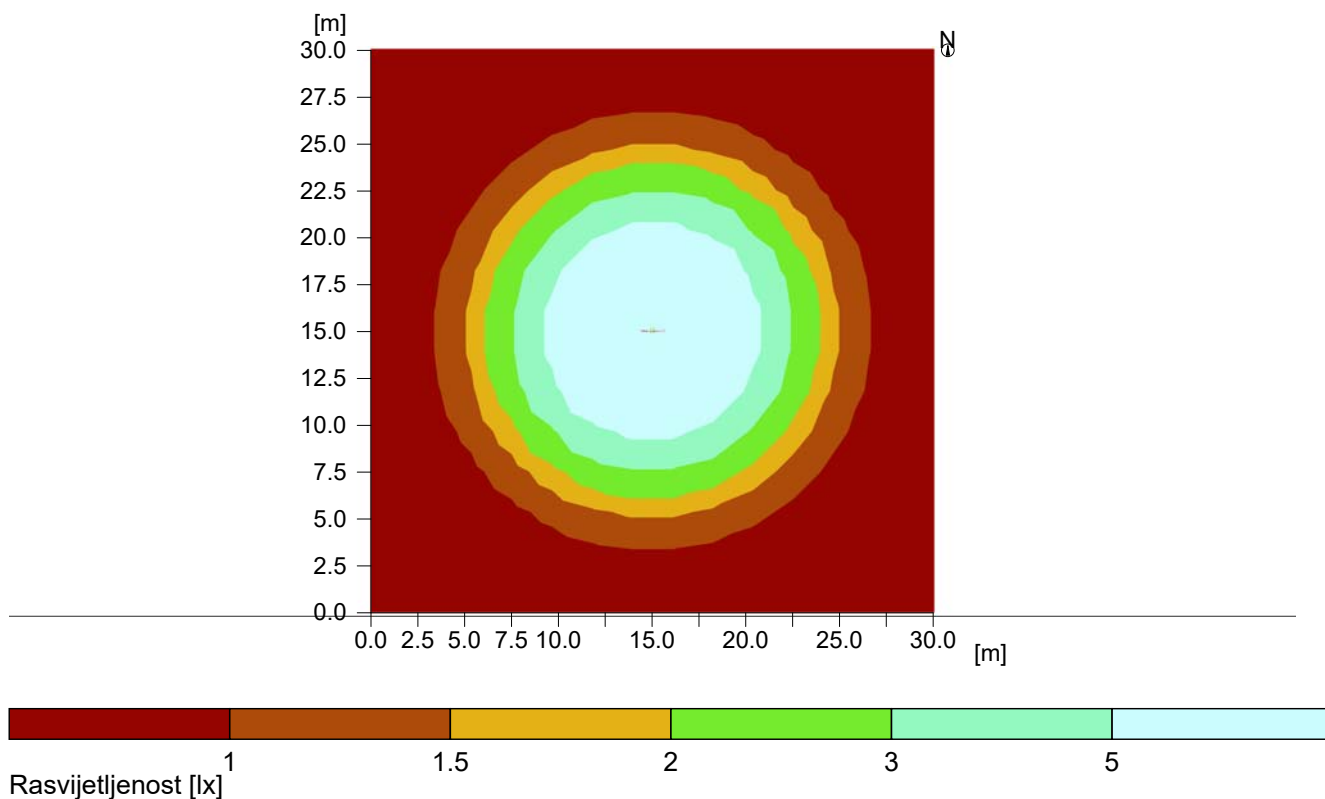

Općenito

Upotrijebljeni računski algoritam	Svjetiljke s dir.-/indirektnom raspodjelom
Visina (fot. centar)	3.87 m
Faktor održavanja	0.80
Ukupni svjetlosni tok svih žarulja	6300 lm
Ukupna snaga	139.0 W
Ukupna snaga po površini (900.00 m ²)	0.15 W/m ² (7.44 W/m ² /100lx)

Površina izračuna 1

Referentna površina 1.1

	Horizontalno
Eavg	2.08 lx
Emin	0.22 lx
Emin/Eav (Uo)	0.10
Emin/Emaks (Ud)	0.01
Pozicija	0.00 m

Tip Kom. Proizvod

2	1	Tipaska oznaka	: OGZK 125W VTF
		Naziv svjetiljke	: OGZK
		Žarulje	: 1 x VTF 125 W 139 W / 6300 lm

Objekt : JR Donji Miholjac
Prostor : GK10 - P7
Broj projekta :
Datum : 05.12.2017



3 GK10 - P7 - RPS

3.1 Opis, GK10 - P7 - RPS

3.1.1 Tlocrt

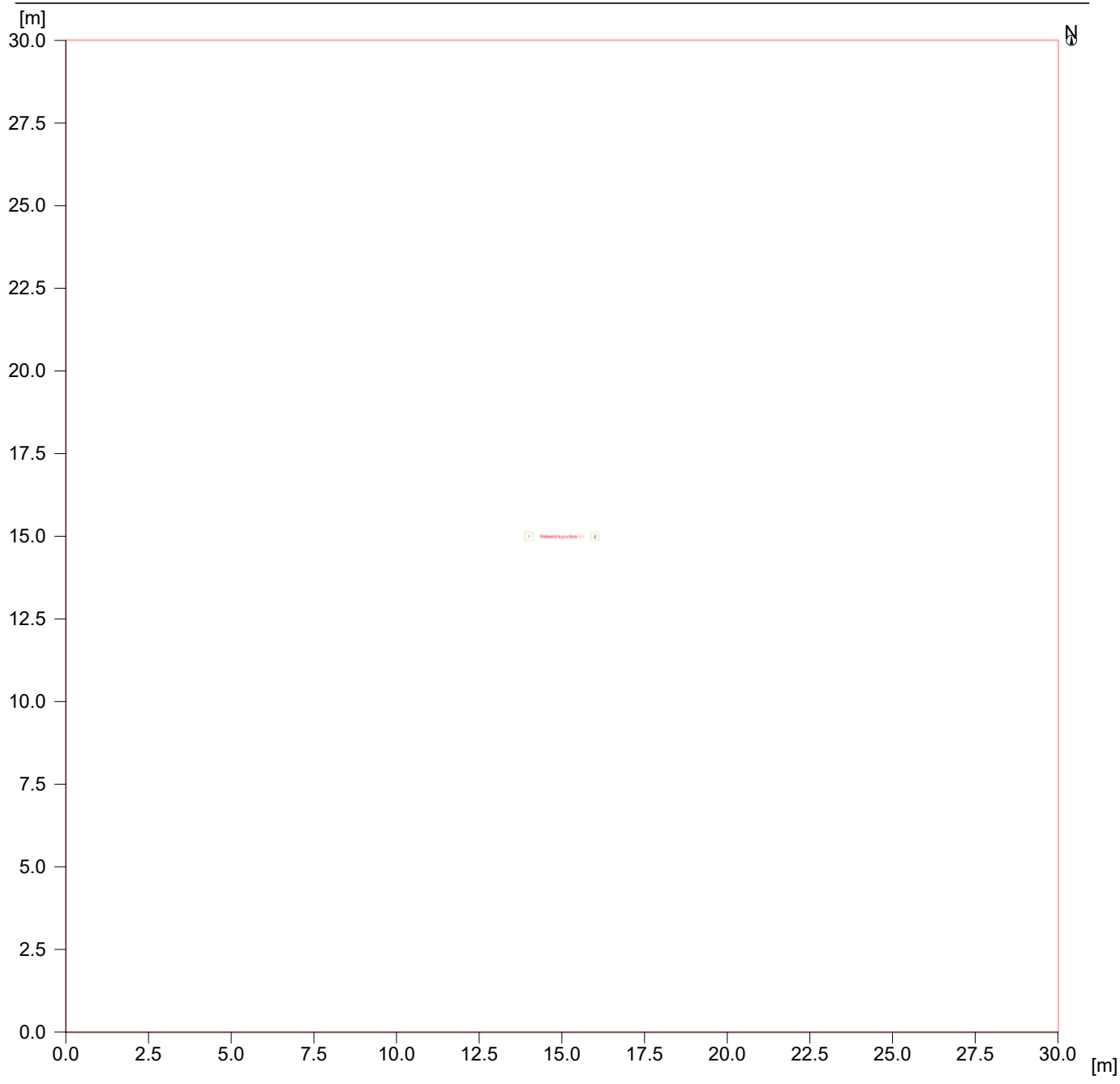

3 GK10 - P7 - RPS

3.2 Sažetak, GK10 - P7 - RPS

3.2.1 Pregled rezultata, Površina izračuna 1

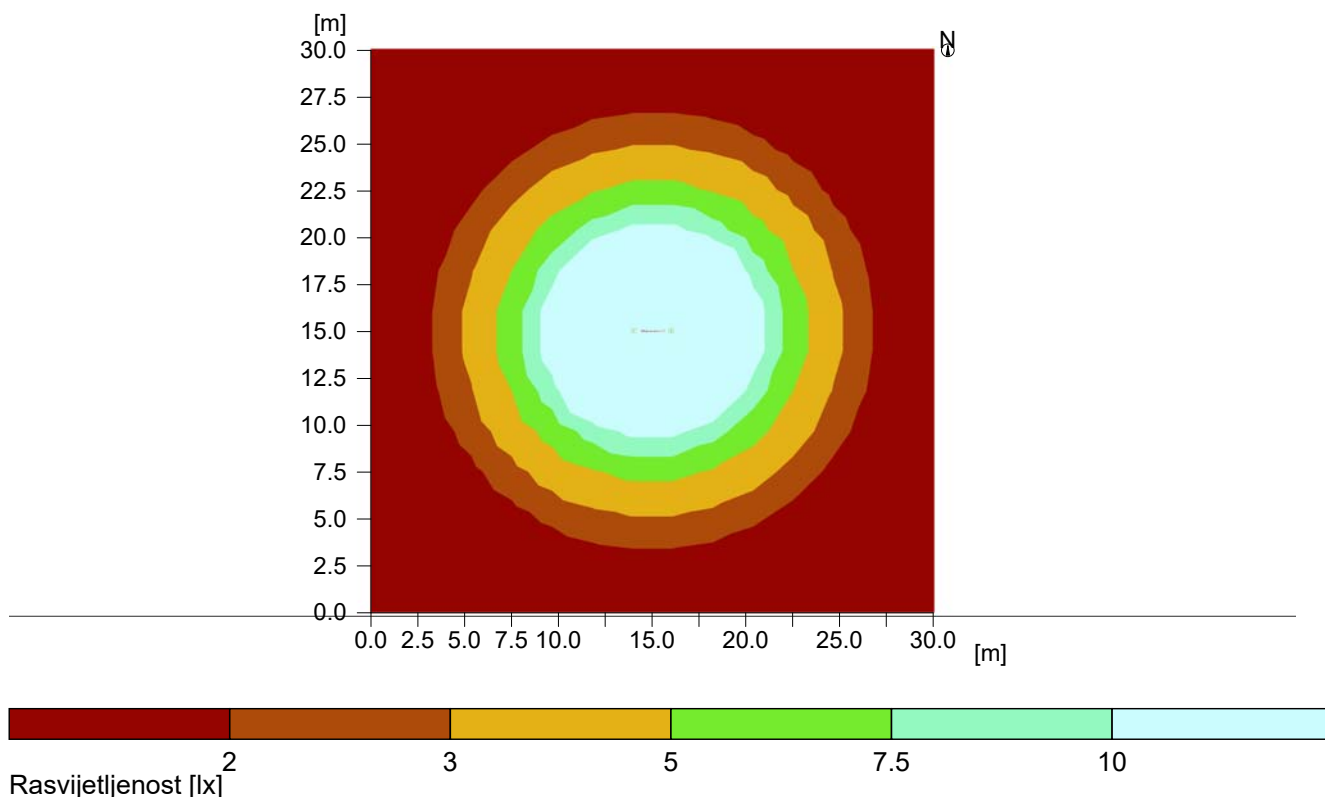

Općenito

Upotrijebljeni računski algoritam
Visina (fot. centar)
Faktor održavanja

Svjetiljke s dir./indirektnom raspodjelom
3.87 m
0.80

Ukupni svjetlosni tok svih žarulja
Ukupna snaga
Ukupna snaga po površini (900.00 m²)

12600 lm
278.0 W
0.31 W/m² (7.46 W/m²/100lx)

Površina izračuna 1

Referentna površina 1.1

Horizontalno
Eavg 4.14 lx
Emin 0.44 lx
Emin/Eav (Uo) 0.11
Emin/Emaks (Ud) 0.01
Pozicija 0.00 m

Tip Kom. Proizvod

2 2 Tipska oznaka : OGZK 125W VTF
Naziv svjetiljke : OGZK
Žarulje : 1 x VTF 125 W 139 W / 6300 lm

Objekt : JR Donji Miholjac
Prostor : GK10 - P7
Broj projekta :
Datum : 05.12.2017



4 GK10 - P7 - NPS

4.1 Opis, GK10 - P7 - NPS

4.1.1 Tlocrt

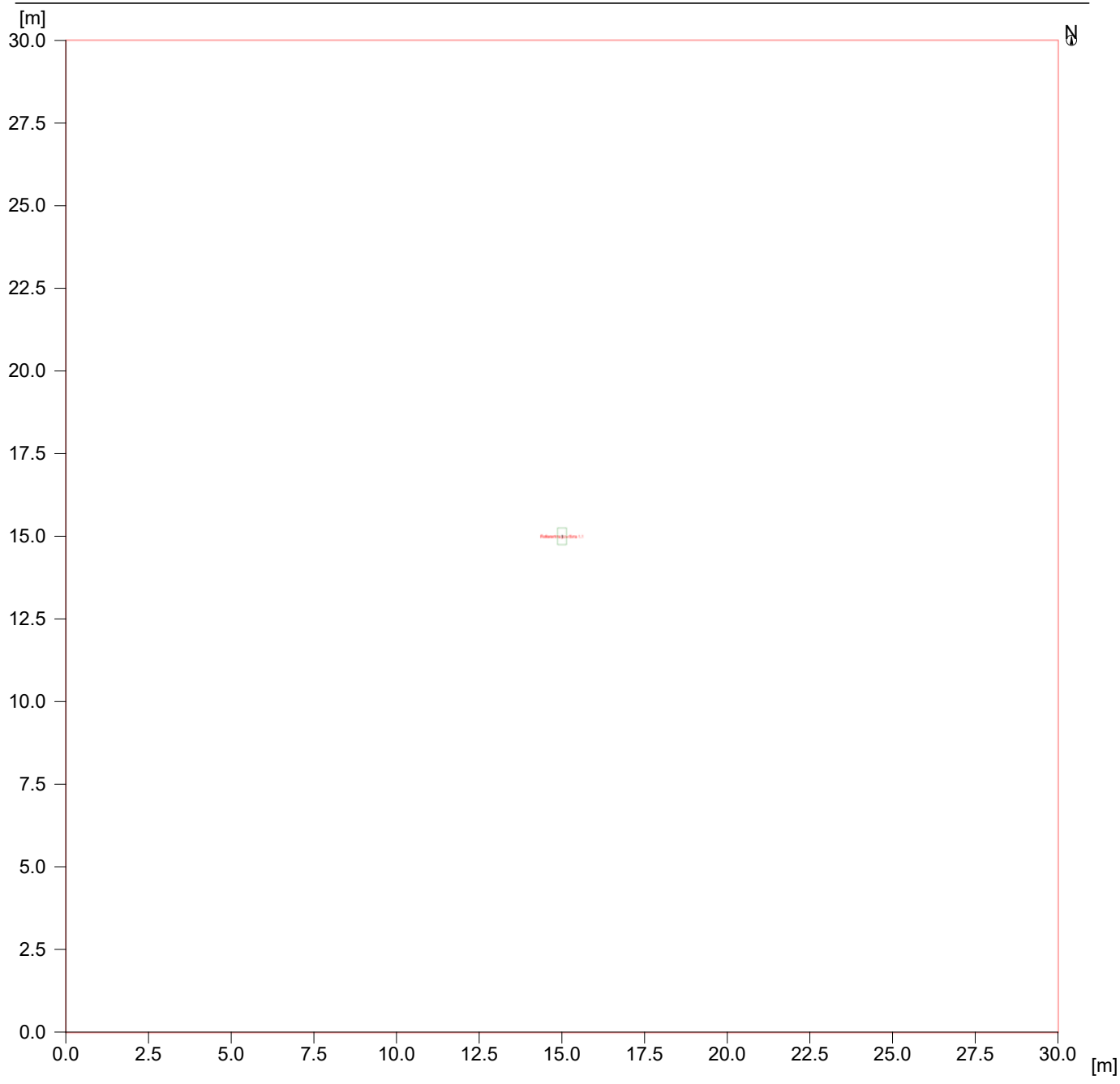

4 GK10 - P7 - NPS

4.2 Sažetak, GK10 - P7 - NPS

4.2.1 Pregled rezultata, Površina izračuna 1

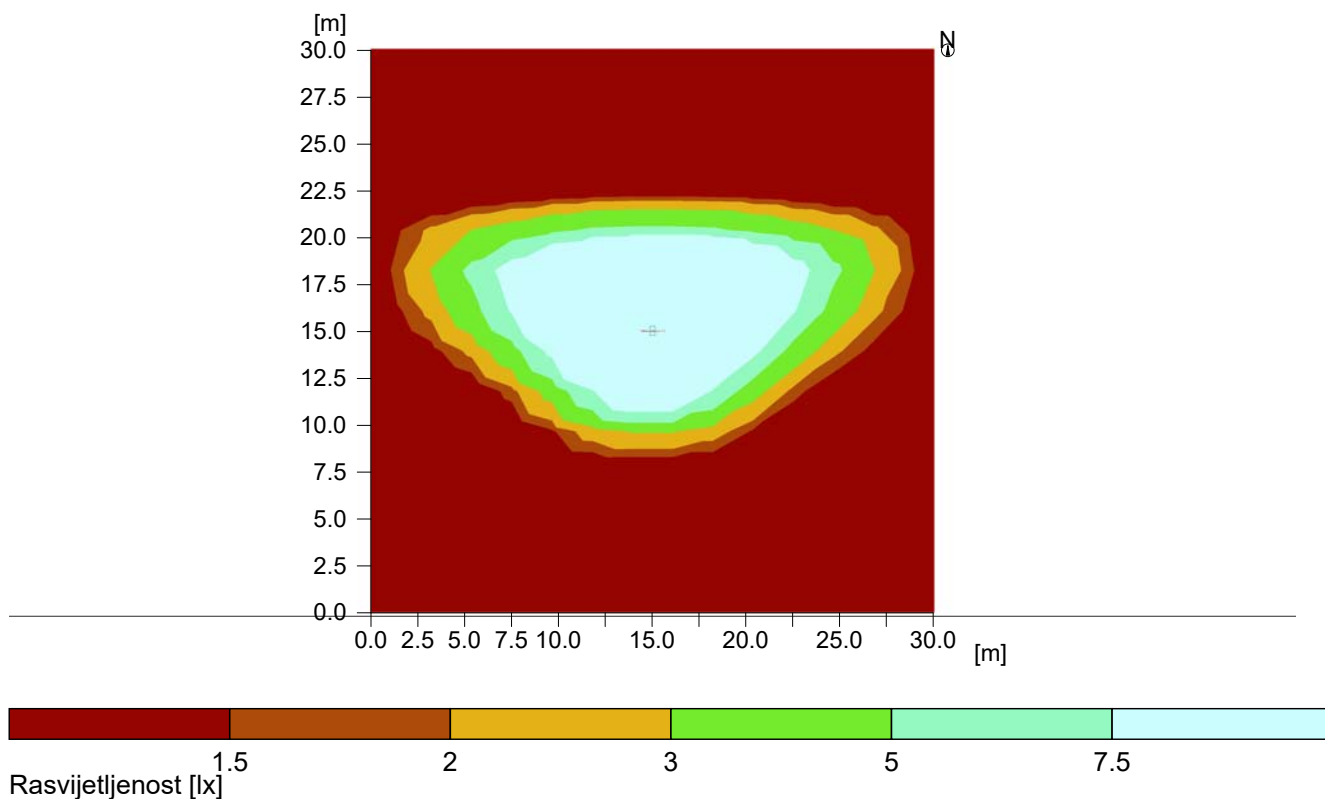

Općenito

Upotrijebljeni računski algoritam	Svjetiljke s dir./indirektnom raspodjelom
Visina (fot. centar)	4.00 m
Faktor održavanja	0.80
Ukupni svjetlosni tok svih žarulja	4000 lm
Ukupna snaga	33.0 W
Ukupna snaga po površini (900.00 m ²)	0.04 W/m ² (1.22 W/m ² /100lx)

Površina izračuna 1

Referentna površina 1.1

	Horizontalno
Eavg	3 lx
Emin	0.01 lx
Emin/Eav (Uo)	0.00
Emin/Emaks (Ud)	0.00
Pozicija	0.00 m

Tip Kom. Proizvod

1	1	Philips Lighting
		Tipka oznaka : Naziv svjetiljke : BGP202 T25 1 xLED40-4S/830 DM11 Žarulje : 1 x LED40-4S/830 33 W / 4000 lm

JR Donji Miholjac

Prostor : GK11 - M5

Broj projekta :

Stranka :

Projektirao :

Datum : 05.12.2017

Slijedeće vrijednosti temelje se na egzaktnom izračunu provedenom na kalibriranim žaruljama, svjetiljkama i njihovom zajedničkom radu. U praksi su moguća manja odstupanja. Ne postoje nikakve garancije na datoteke svjetiljki. Proizvođač ne preuzima nikakvu odgovornost za nastalu štetu odnosno štetu prouzročenu korisniku ili trećoj osobi.

Objekt : JR Donji Miholjac
Prostor : GK11 - M5
Broj projekta :
Datum : 05.12.2017

RELUX®

1 Podaci o svjetiljci

1.1 Philips Lighting, BGP203 T25 1 xLED69-4S/830 DM10 ()

1.1.1 Stranica s podacima

Proizvođač: Philips Lighting

other BGP203 T25 1 xLED69-4S/830 DM10

Podaci o svjetiljci

Svjetl. iskoristivost svjetiljke : 85%
Efikasnost svjetiljki : 106.25 lm/W
Klasifikacija : A30 □ 100.0% ↑ 0.0%
CIE Flux Codes : 39 74 98 100 85
Bliještenje : G*3 / D6
Snaga : 56 W
Svjetlosni tok : 5950 lm

Opremljeno žaruljama

Broj : 1
Opis : LED69-4S/830
Boja : -
Svjetlosni tok : 7000 lm

Dimenzije : 581 mm x 270 mm x 100 mm

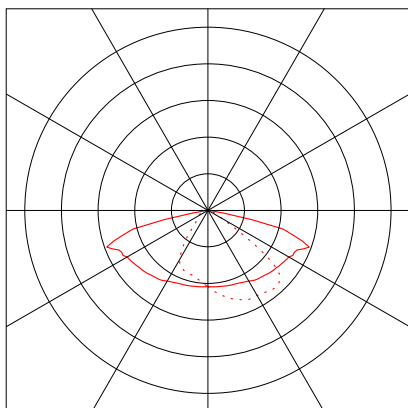

Objekt : JR Donji Miholjac
Prostor : GK11 - M5
Broj projekta :
Datum : 05.12.2017

RELUX®

1 Podaci o svjetiljci

1.2 TEP, GAMALUX LVC-16 150 (Cest.svjetiljka)

1.2.1 Stranica s podacima

Proizvođač: TEP

Cest.svjetiljka **GAMALUX LVC-16 150**

Podaci o svjetiljci

Svjetl. iskoristivost svjetiljke : 68.16%
Efikasnost svjetiljki : 71.43 lm/W
Klasifikacija : A30 □ 99.9% ↑ 0.1%
CIE Flux Codes : 42 74 95 100 68
Bliještenje : G*3 / D4
Snaga : 167 W
Svjetlosni tok : 11928 lm

Opremljeno žaruljama

Broj : 1
Opis : SON-T plus
150 W
Boja : 2700 K
Svjetlosni tok : 17500 lm
Reprodukcija boje : 4

Dimenzije : 679 mm x 365 mm x 307 mm

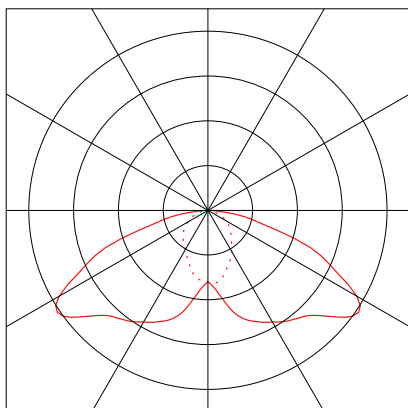

Objekt : JR Donji Miholjac
Prostor : GK11 - M5
Broj projekta :
Datum : 05.12.2017

RELUX[®]

2 GK11 - M5 - ZPS

2.1 Opis, GK11 - M5 - ZPS

2.1.1 Tlocrt

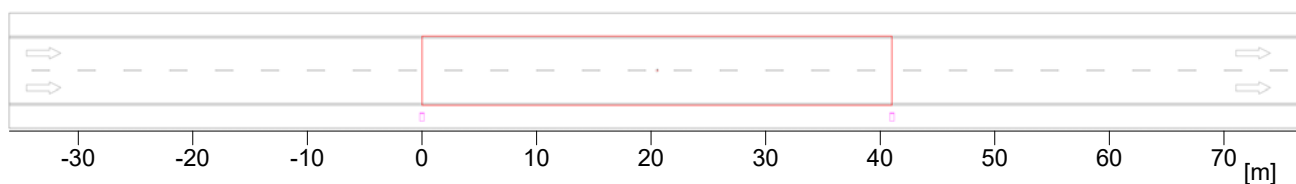

Objekt : JR Donji Miholjac
Prostor : GK11 - M5
Broj projekta :
Datum : 05.12.2017

RELUX®

2 GK11 - M5 - ZPS

2.2 Sažetak, GK11 - M5 - ZPS

2.2.1 Pregled rezultata, objectName

2 1 **TEP**
Tipska oznaka : Cest.svjetiljka
Naziv svjetiljke : GAMALUX LVC-16 150
Žarulje : 1 x SON-T plus 150 W 167 W / 17500 lm

MyLumRow

Postavljanje svjetiljki	: Linija desno	Faktor održavanja	: 0.80
Razmak između svjetiljki	41.00 m	Visina (fot. centar)	: 7.00 m
Svjetiljka od ruba	: -1.00 m	Nagib	: 15.00 °
Abs. position	: -1.00 m	Razred bliještanja	: D3
Potrošnja struje/km	: 4073 W/km	Razred jakosti svjetlosti	: G*2

Cesta

Širina	: 6.00 m	Vozne trake	: 2
Površina	: R3, q0=0.07	Površina (mokra)	: -none-, q0=1

Sjajnost

Izračun polja: 41m x 6m (14 x 6 Točke)

Promatrač

2 : x=-60.00m, y=4.50m, z=1.50m

1 : x=-60.00m, y=1.50m, z=1.50m

Lane	\bar{L}_m	Uo	UI	Uow	TI	Rei
2:(y=4.50)	1.13 cd/m ²	0.25	0.49	--	13	0.40
1:(y=1.50)	1.03 cd/m ²	0.26	0.30	--	21	0.79
M5	>= 0.50 cd/m ²	>= 0.35	>= 0.40	>= 0.15	<= 15	>= 0.30

Rasvjetljenosti

Izračun polja: 41m x 6m (14 x 6 Točke)

\bar{E}_m	Emin	Uo	Ud
16.6 lx	3.68 lx	0.22	0.07

Objekt : JR Donji Miholjac
Prostor : GK11 - M5
Broj projekta :
Datum : 05.12.2017

RELUX®

3 GK11 - M5 - RPS

3.1 Opis, GK11 - M5 - RPS

3.1.1 Tlocrt

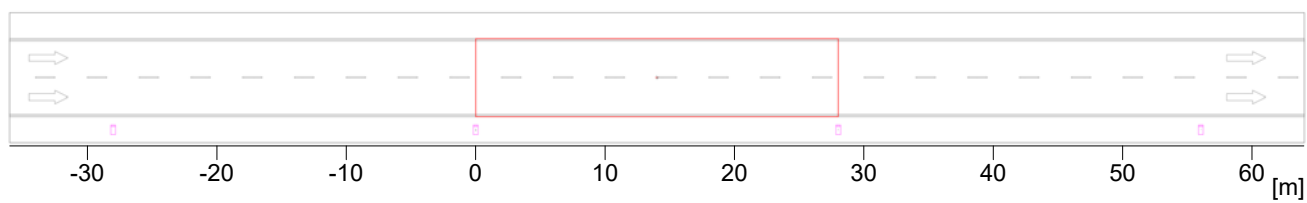

Objekt : JR Donji Miholjac
Prostor : GK11 - M5
Broj projekta :
Datum : 05.12.2017

RELUX[®]

3 GK11 - M5 - RPS

3.2 Sažetak, GK11 - M5 - RPS

3.2.1 Pregled rezultata, objectName

2 1 **TEP**

Tipaska oznaka : Cest.svjetiljka
Naziv svjetiljke : GAMALUX LVC-16 150
Žarulje : 1 x SON-T plus 150 W 167 W / 17500 lm

MyLumRow

Postavljanje svjetiljki	: Linija desno	Faktor održavanja	: 0.80
Razmak između svjetiljki	28.00 m	Visina (fot. centar)	: 7.00 m
Svjetiljka od ruba	: -1.00 m	Nagib	: 20.00 °
Abs. position	: -1.00 m	Razred bliještanja	: D3
Potrošnja struje/km	: 5964 W/km	Razred jakosti svjetlosti	: G*1

Cesta

Širina	: 6.00 m	Vozne trake	: 2
Površina	: R3, q0=0.07	Površina (mokra)	: -none-, q0=1

Sjajnost

Izračun polja: 28m x 6m (10 x 6 Točke)

Promatrač

2 : x=-60.00m, y=4.50m, z=1.50m

1 : x=-60.00m, y=1.50m, z=1.50m

Lane	\bar{L}_m	Uo	U _I	U _{ow}	T _I	Re _i
2:(y=4.50)	1.74 cd/m ²	0.35	0.79	--	11	0.42
1:(y=1.50)	1.56 cd/m ²	0.36	0.62	--	19	0.68
M5	>= 0.50 cd/m ²	>= 0.35	>= 0.40	>= 0.15	<= 15	>= 0.30

Rasvjetljenosti

Izračun polja: 28m x 6m (10 x 6 Točke)

\bar{E}_m	E _{min}	U _o	U _d
26 lx	9.63 lx	0.38	0.19

Objekt : JR Donji Miholjac
Prostor : GK11 - M5
Broj projekta :
Datum : 05.12.2017

RELUX[®]

4 GK11 - M5 - NPS

4.1 Opis, GK11 - M5 - NPS

4.1.1 Tlocrt

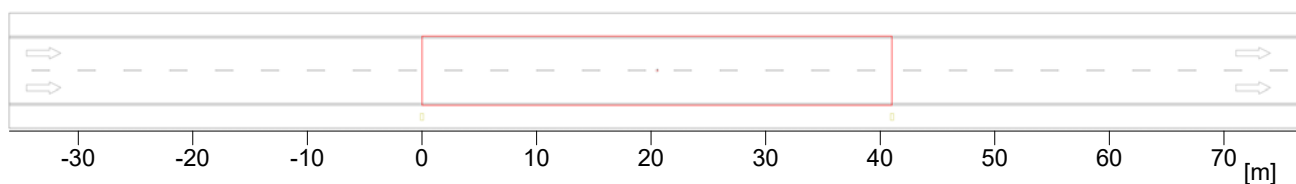

Objekt : JR Donji Miholjac
Prostor : GK11 - M5
Broj projekta :
Datum : 05.12.2017

RELUX®

4 GK11 - M5 - NPS

4.2 Sažetak, GK11 - M5 - NPS

4.2.1 Pregled rezultata, objectName

1 1 **Philips Lighting**
 Tipaska oznaka :
Naziv svjetiljke : BGP203 T25 1 xLED69-4S/830 DM10
Žarulje : 1 x LED69-4S/830 56 W / 7000 lm

MyLumRow

Postavljanje svjetiljki : Linija desno
Razmak između svjetiljki 41.00 m
Svjetiljka od ruba : -1.00 m
Abs. position : -1.00 m
Potrošnja struje/km : 1366 W/km

Faktor održavanja : 0.80
Visina (fot. centar) : 7.00 m
Nagib : 0.00 °
Razred bliještanja : D6
Razred jakosti svjetlosti : G*3

Cesta

Širina : 6.00 m
Površina : R3, q0=0.07

Vozne trake : 2
Površina (mokra) : -none-, q0=1

Sjajnost

Izračun polja: 41m x 6m (14 x 6 Točke)

Promatrač

2 : x=-60.00m, y=4.50m, z=1.50m

1 : x=-60.00m, y=1.50m, z=1.50m

Lane	\bar{L}_m	Uo	U _I	U _{ow}	T _I	Re _i
2:(y=4.50)	0.54 cd/m ²	0.47	0.62	--	12	0.62
1:(y=1.50)	0.50 cd/m ²	0.49	0.47	--	15	0.88
M5	>= 0.50 cd/m ²	>= 0.35	>= 0.40	>= 0.15	<= 15	>= 0.30

Rasvjetljenosti

Izračun polja: 41m x 6m (14 x 6 Točke)

\bar{E}_m	E _{min}	U _o	U _d
8.41 lx	2.39 lx	0.28	0.10

JR Donji Miholjac

Prostor : GK12 - P7

Broj projekta :

Stranka :

Projektirao :

Datum : 05.12.2017

Slijedeće vrijednosti temelje se na egzaktnom izračunu provedenom na kalibriranim žaruljama, svjetiljkama i njihovom zajedničkom radu. U praksi su moguća manja odstupanja. Ne postoje nikakve garancije na datoteke svjetiljki. Proizvođač ne preuzima nikakvu odgovornost za nastalu štetu odnosno štetu prouzročenu korisniku ili trećoj osobi.

Objekt : JR Donji Miholjac
Prostor : GK12 - P7
Broj projekta :
Datum : 05.12.2017

RELUX®

1 Podaci o svjetiljci

1.1 Philips Lighting, BGP203 T25 1 xLED69-4S/830 DM10 ()

1.1.1 Stranica s podacima

Proizvođač: Philips Lighting

other BGP203 T25 1 xLED69-4S/830 DM10

Podaci o svjetiljci

Svjetl. iskoristivost svjetiljke : 85%
Efikasnost svjetiljki : 106.25 lm/W
Klasifikacija : A30 □ 100.0% ↑ 0.0%
CIE Flux Codes : 39 74 98 100 85
Bliještenje : G*3 / D6
Snaga : 56 W
Svjetlosni tok : 5950 lm

Opremljeno žaruljama

Broj : 1
Opis : LED69-4S/830
Boja : -
Svjetlosni tok : 7000 lm

Dimenzije : 581 mm x 270 mm x 100 mm

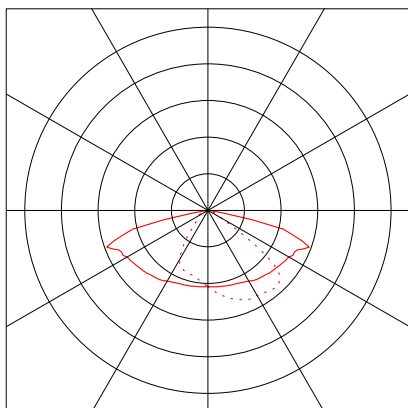

Objekt : JR Donji Miholjac
Prostor : GK12 - P7
Broj projekta :
Datum : 05.12.2017

RELUX[®]

1 Podaci o svjetiljci

1.2 TEP, GAMALUX LVC-16 150 (Cest.svjetiljka)

1.2.1 Stranica s podacima

Proizvođač: TEP

Cest.svjetiljka **GAMALUX LVC-16 150**

Podaci o svjetiljci

Svjetl. iskoristivost svjetiljke : 68.16%
Efikasnost svjetiljki : 71.43 lm/W
Klasifikacija : A30 □ 99.9% ↑ 0.1%
CIE Flux Codes : 42 74 95 100 68
Bliještenje : G*3 / D4
Snaga : 167 W
Svjetlosni tok : 11928 lm

Opremljeno žaruljama

Broj : 1
Opis : SON-T plus
150 W
Boja : 2700 K
Svjetlosni tok : 17500 lm
Reprodukcija boje : 4

Dimenzije : 679 mm x 365 mm x 307 mm

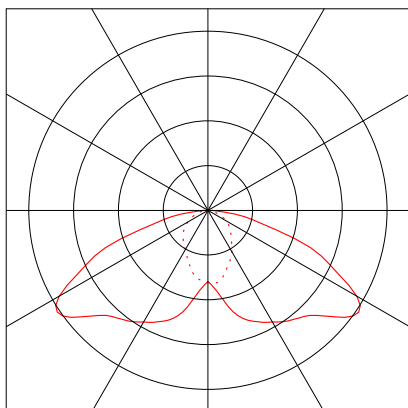

Objekt : JR Donji Miholjac
Prostor : GK12 - P7
Broj projekta :
Datum : 05.12.2017



2 GK12 - P7 - ZPS

2.1 Opis, GK12 - P7 - ZPS

2.1.1 Tlocrt

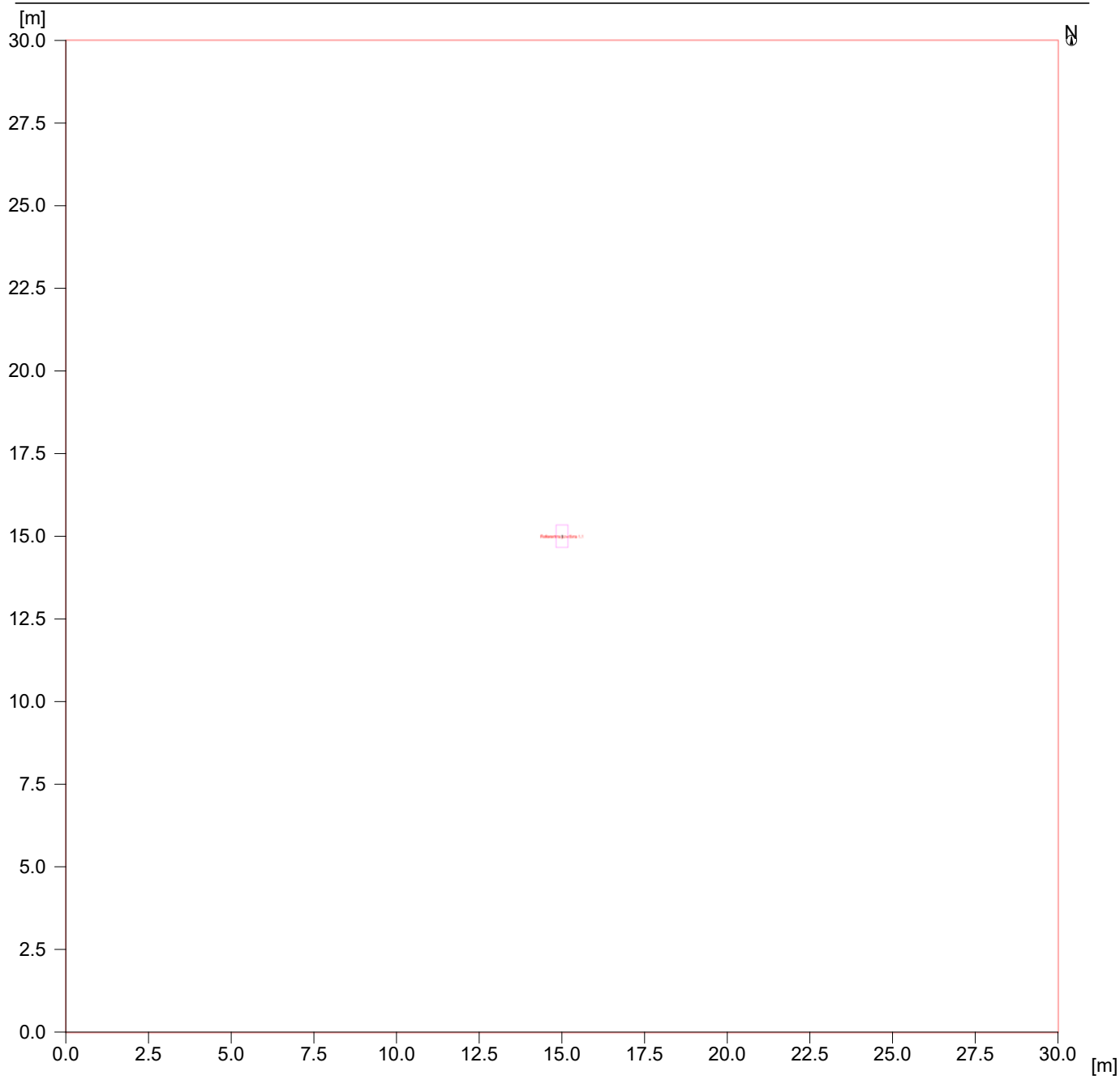

2 GK12 - P7 - ZPS

2.2 Sažetak, GK12 - P7 - ZPS

2.2.1 Pregled rezultata, Površina izračuna 1

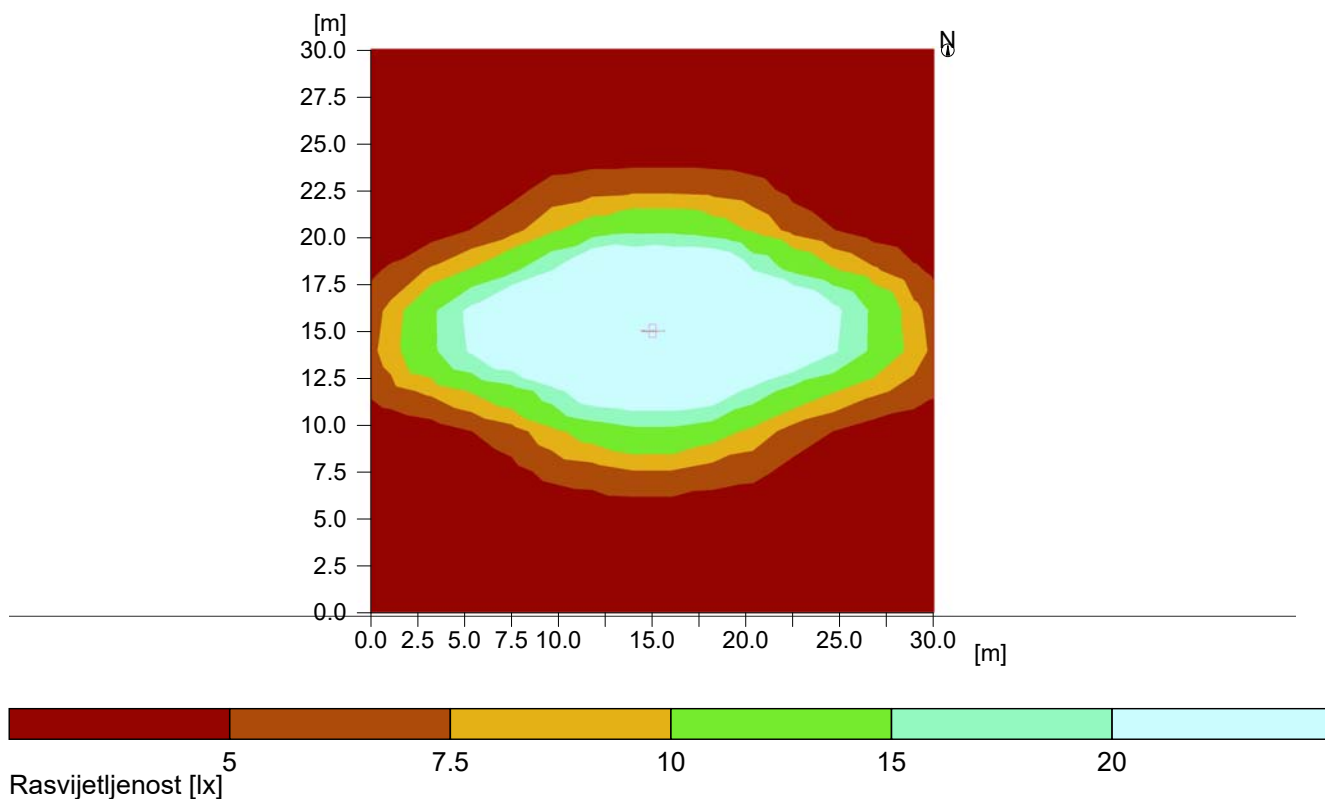

Općenito

Upotrijebljeni računski algoritam
 Visina (fot. centar)
 Faktor održavanja

Svjetiljke s dir./indirektnom raspodjelom
 6.90 m
 0.80

Ukupni svjetlosni tok svih žarulja
 Ukupna snaga
 Ukupna snaga po površini (900.00 m²)

17500 lm
 167.0 W
 0.19 W/m² (2.08 W/m²/100lx)

Površina izračuna 1

Referentna površina 1.1

Horizontalno
 Eavg 8.94 lx
 Emin 0.7 lx
 Emin/Eav (Uo) 0.08
 Emin/Emaks (Ud) 0.01
 Pozicija 0.00 m

Tip Kom. Proizvod

TEP
 2 1
 Tipska oznaka : Cest.svjetiljka
 Naziv svjetiljke : GAMALUX LVC-16 150
 Žarulje : 1 x SON-T plus 150 W

167 W / 17500 lm

Objekt : JR Donji Miholjac
Prostor : GK12 - P7
Broj projekta :
Datum : 05.12.2017



3 GK12 - P7 - NPS

3.1 Opis, GK12 - P7 - NPS

3.1.1 Tlocrt

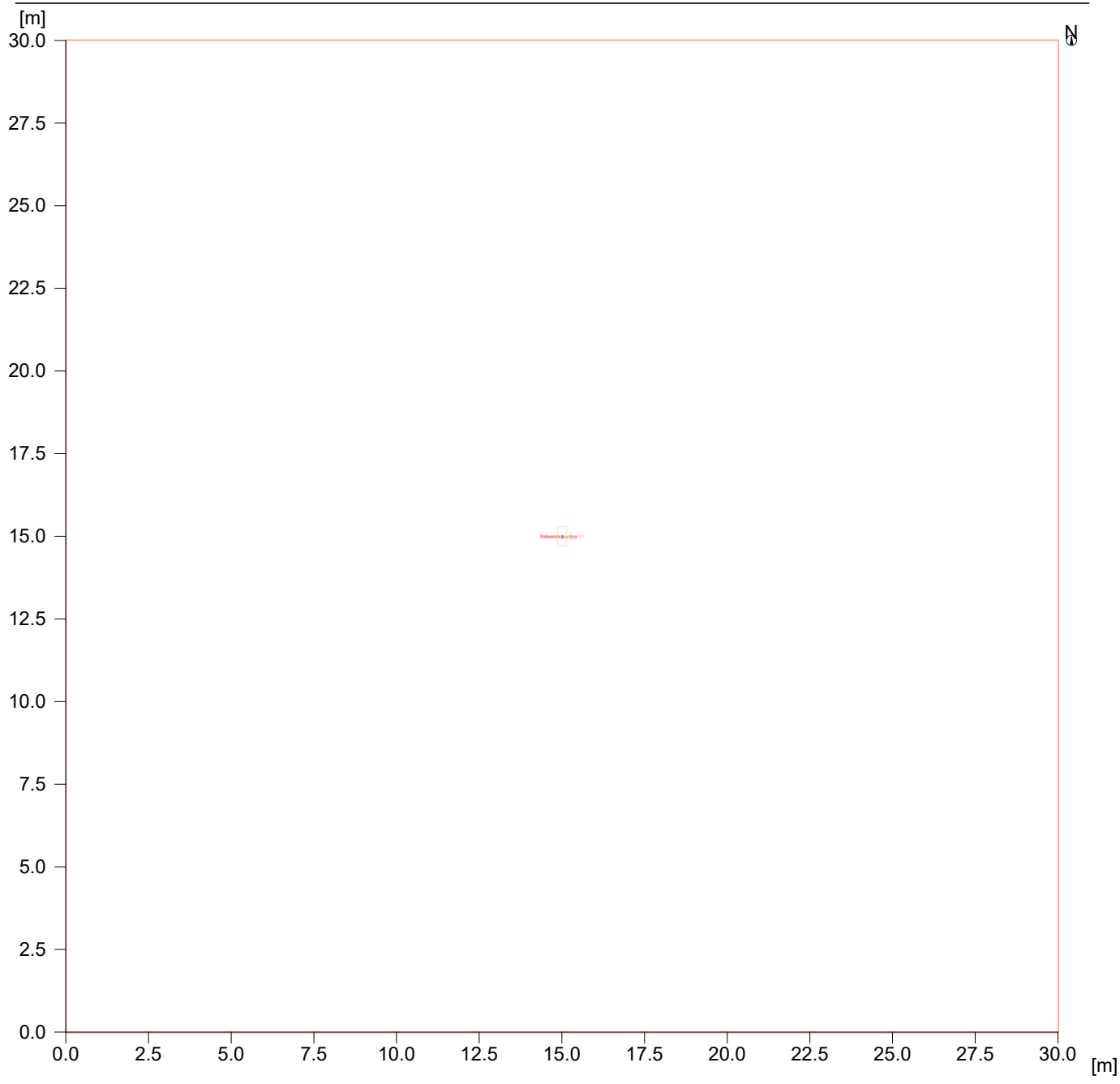

3 GK12 - P7 - NPS

3.2 Sažetak, GK12 - P7 - NPS

3.2.1 Pregled rezultata, Površina izračuna 1

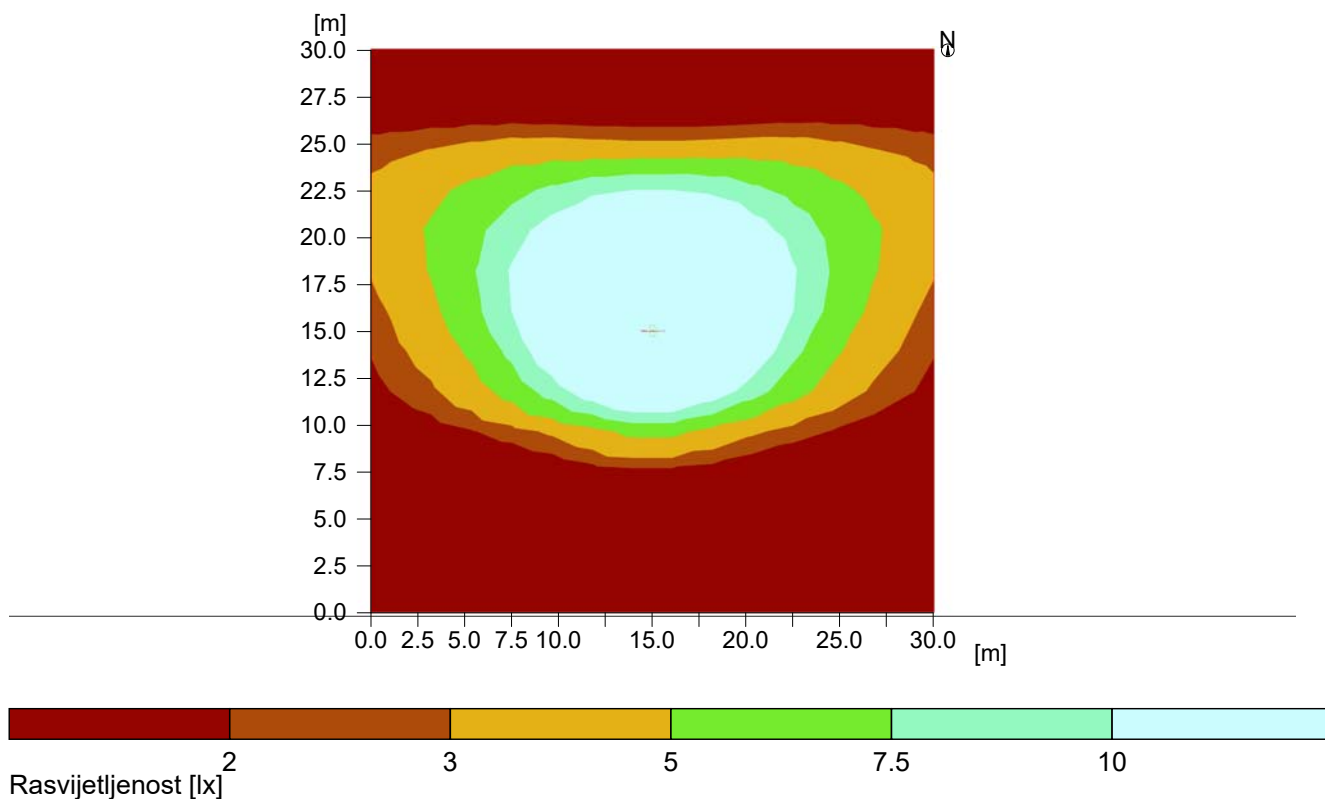

Općenito

Upotrijebljeni računski algoritam	Svjetiljke s dir./indirektnom raspodjelom
Visina (fot. centar)	7.00 m
Faktor održavanja	0.80
Ukupni svjetlosni tok svih žarulja	7000 lm
Ukupna snaga	56.0 W
Ukupna snaga po površini (900.00 m ²)	0.06 W/m ² (1.36 W/m ² /100lx)

Površina izračuna 1

Referentna površina 1.1

	Horizontalno
Eavg	4.57 lx
Emin	0.07 lx
Emin/Eav (Uo)	0.01
Emin/Emaks (Ud)	0.00
Pozicija	0.00 m

Tip Kom. Proizvod

1	1	Philips Lighting
		Tipaska oznaka : Naziv svjetiljke : BGP203 T25 1 xLED69-4S/830 DM10 Žarulje : 1 x LED69-4S/830 56 W / 7000 lm

JR Donji Miholjac

Prostor : GK13 - P2

Broj projekta :

Stranka :

Projektirao :

Datum : 05.12.2017

Slijedeće vrijednosti temelje se na egzaktnom izračunu provedenom na kalibriranim žaruljama, svjetiljkama i njihovom zajedničkom radu. U praksi su moguća manja odstupanja. Ne postoje nikakve garancije na datoteke svjetiljki. Proizvođač ne preuzima nikakvu odgovornost za nastalu štetu odnosno štetu prouzročenu korisniku ili trećoj osobi.

Objekt : JR Donji Miholjac
Prostor : GK13 - P2
Broj projekta :
Datum : 05.12.2017

RELUX®

1 Podaci o svjetiljci

1.1 Philips Lighting, BGP203 T25 1 xLED69-4S/830 DM10 ()

1.1.1 Stranica s podacima

Proizvođač: Philips Lighting

other BGP203 T25 1 xLED69-4S/830 DM10

Podaci o svjetiljci

Svjetl. iskoristivost svjetiljke : 85%
Efikasnost svjetiljki : 106.25 lm/W
Klasifikacija : A30 □ 100.0% ↑ 0.0%
CIE Flux Codes : 39 74 98 100 85
Bliještenje : G*3 / D6
Snaga : 56 W
Svjetlosni tok : 5950 lm

Opremljeno žaruljama

Broj : 1
Opis : LED69-4S/830
Boja : -
Svjetlosni tok : 7000 lm

Dimenzije : 581 mm x 270 mm x 100 mm

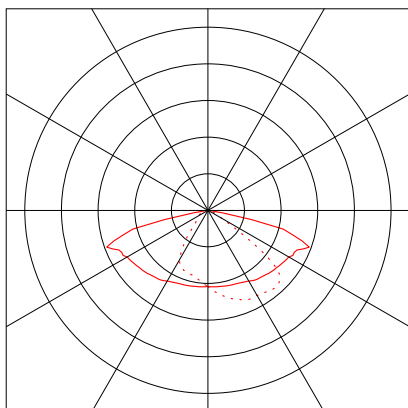

Objekt : JR Donji Miholjac
Prostor : GK13 - P2
Broj projekta :
Datum : 05.12.2017

RELUX[®]

1 Podaci o svjetiljci

1.2 Elektrokovina, Elektrokovina CD (Elektrokovina CD)

1.2.1 Stranica s podacima

Proizvođač: Elektrokovina

Elektrokovina CD

Elektrokovina CD

Podaci o svjetiljci

Svjetl. iskoristivost svjetiljke : 63.9%
Efikasnost svjetiljki : 30.1 lm/W
Klasifikacija : A30 □ 99.8% ↑ 0.2%
CIE Flux Codes : 35 76 98 100 64
UGR 4H 8H : 30.3 / 22.9
Snaga : 276 W
Svjetlosni tok : 8307 lm

Opremljeno žaruljama

Broj : 1
Opis : VTF 250
Boja : 4000
Svjetlosni tok : 13000 lm

Dimenzije : 800 mm x 370 mm x 330 mm

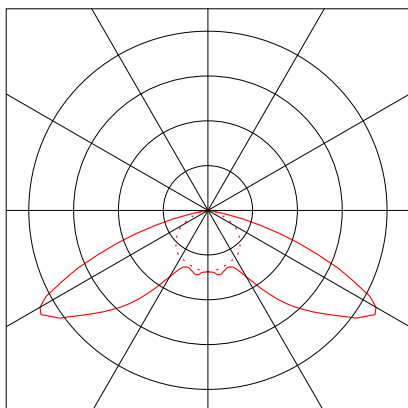

Objekt : JR Donji Miholjac
Prostor : GK13 - P2
Broj projekta :
Datum : 05.12.2017

RELUX®

2 GK13 - P2 - ZPS

2.1 Opis, GK13 - P2 - ZPS

2.1.1 Tlocrt

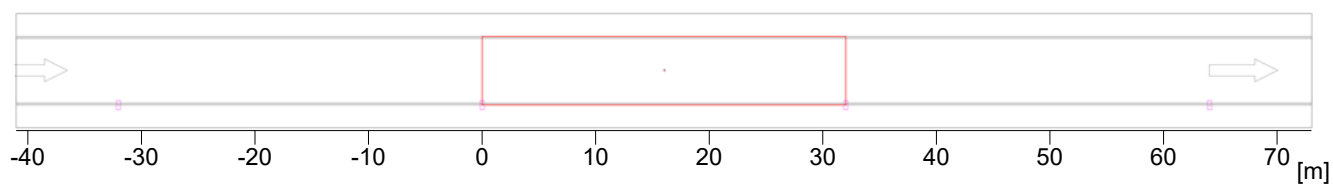

Objekt : JR Donji Miholjac
Prostor : GK13 - P2
Broj projekta :
Datum : 05.12.2017

RELUX®

2 GK13 - P2 - ZPS

2.2 Sažetak, GK13 - P2 - ZPS

2.2.1 Pregled rezultata, objectName

Elektrokovina

2	1	Tipska oznaka	: Elektrokovina CD
		Naziv svjetiljke	: Elektrokovina CD
		Žarulje	: 1 x VTF 250 276 W / 13000 lm

MyLumRow

Postavljanje svjetiljki	: Linija desno	Faktor održavanja	: 0.80
Razmak između svjetiljki	32.00 m	Visina (fot. centar)	: 8.00 m
Svjetiljka od ruba	: 0.00 m	Nagib	: 0.00 °
Abs. position	: 0.00 m	Razred bliještanja	: D6
Potrošnja struje/km	: 8625 W/km	Razred jakosti svjetlosti	: G*5

Cesta

Širina	: 6.00 m	Vozne trake	: 1
Površina	: R3, q0=0.07	Površina (mokra)	: -none-, q0=1

Rasvjetljenosti

Izračun polja: 32m x 6m (11 x 3 Točke)

	\bar{E}_m	E_{min}	U_o	U_d
	12.2 lx	5.10 lx	0.42	0.24
P2	≥ 10.0 lx	≥ 2.00 lx		

Objekt : JR Donji Miholjac
Prostor : GK13 - P2
Broj projekta :
Datum : 05.12.2017

RELUX[®]

3 GK13 - P2 - NPS

3.1 Opis, GK13 - P2 - NPS

3.1.1 Tlocrt

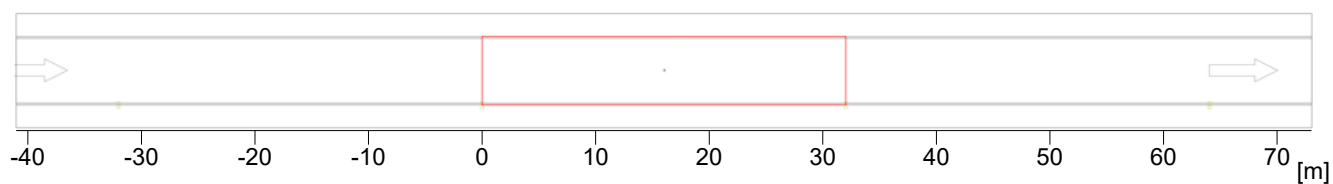

Objekt : JR Donji Miholjac
Prostor : GK13 - P2
Broj projekta :
Datum : 05.12.2017

RELUX[®]

3 GK13 - P2 - NPS

3.2 Sažetak, GK13 - P2 - NPS

3.2.1 Pregled rezultata, objectName

1 1 **Philips Lighting**
 Tipka oznaka :
Naziv svjetiljke : BGP203 T25 1 xLED69-4S/830 DM10
Žarulje : 1 x LED69-4S/830 56 W / 7000 lm

MyLumRow

Postavljanje svjetiljki	: Linija desno	Faktor održavanja	: 0.80
Razmak između svjetiljki	32.00 m	Visina (fot. centar)	: 8.00 m
Svjetiljka od ruba	: 0.00 m	Nagib	: 0.00 °
Abs. position	: 0.00 m	Razred bliještanja	: D6
Potrošnja struje/km	: 1750 W/km	Razred jakosti svjetlosti	: G*3

Cesta

Širina	: 6.00 m	Vozne trake	: 1
Površina	: R3, q0=0.07	Površina (mokra)	: -none-, q0=1

Rasvjetljenosti

Izračun polja: 32m x 6m (11 x 3 Točke)

	\bar{E}_m	E_{min}	U_o	U_d
	10.1 lx	4.44 lx	0.44	0.23
P2	≥ 10.0 lx	≥ 2.00 lx		

JR Donji Miholjac

Prostor : GK14 - M3

Broj projekta :

Stranka :

Projektirao :

Datum : 05.12.2017

Slijedeće vrijednosti temelje se na egzaktnom izračunu provedenom na kalibriranim žaruljama, svjetiljkama i njihovom zajedničkom radu. U praksi su moguća manja odstupanja. Ne postoje nikakve garancije na datoteke svjetiljki. Proizvođač ne preuzima nikakvu odgovornost za nastalu štetu odnosno štetu prouzročenu korisniku ili trećoj osobi.

Objekt : JR Donji Miholjac
Prostor : GK14 - M3
Broj projekta :
Datum : 05.12.2017

RELUX®

1 Podaci o svjetiljci

1.1 Philips Lighting, BGP204 T25 1 xLED139-4S/830 DM11 ()

1.1.1 Stranica s podacima

Proizvođač: Philips Lighting

other BGP204 T25 1 xLED139-4S/830 DM11

Podaci o svjetiljci

Svjetl. iskoristivost svjetiljke : 87%
Efikasnost svjetiljki : 108.75 lm/W
Klasifikacija : A30 □ 100.0% ↑ 0.0%
CIE Flux Codes : 39 75 97 100 87
Bliještenje : G*3 / D6
Snaga : 112 W
Svjetlosni tok : 12180 lm

Opremljeno žaruljama

Broj : 1
Opis : LED139-4S/83
0
Boja : -
Svjetlosni tok : 14000 lm

Dimenzije : 705 mm x 355 mm x 100 mm

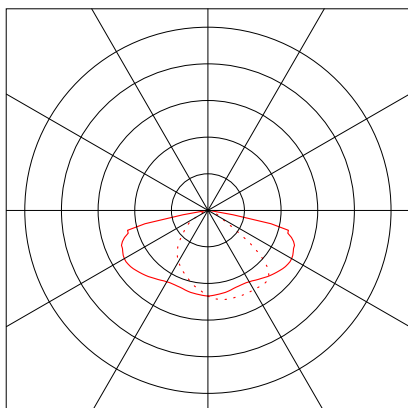

Objekt : JR Donji Miholjac
Prostor : GK14 - M3
Broj projekta :
Datum : 05.12.2017

RELUX[®]

1 Podaci o svjetiljci

1.2 Elektrokovina, Elektrokovina CD (Elektrokovina CD)

1.2.1 Stranica s podacima

Proizvođač: Elektrokovina

Elektrokovina CD

Elektrokovina CD

Podaci o svjetiljci

Svjetl. iskoristivost svjetiljke : 63.9%
Efikasnost svjetiljki : 30.1 lm/W
Klasifikacija : A30 □ 99.8% ↑ 0.2%
CIE Flux Codes : 35 76 98 100 64
UGR 4H 8H : 30.3 / 22.9
Snaga : 276 W
Svjetlosni tok : 8307 lm

Opremljeno žaruljama

Broj : 1
Opis : VTF 250
Boja : 4000
Svjetlosni tok : 13000 lm

Dimenzije : 800 mm x 370 mm x 330 mm

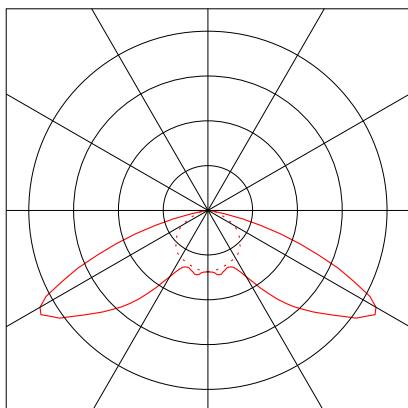

Objekt : JR Donji Miholjac
Prostor : GK14 - M3
Broj projekta :
Datum : 05.12.2017

RELUX®

2 GK14 - M3 - ZPS

2.1 Opis, GK14 - M3 - ZPS

2.1.1 Tlocrt

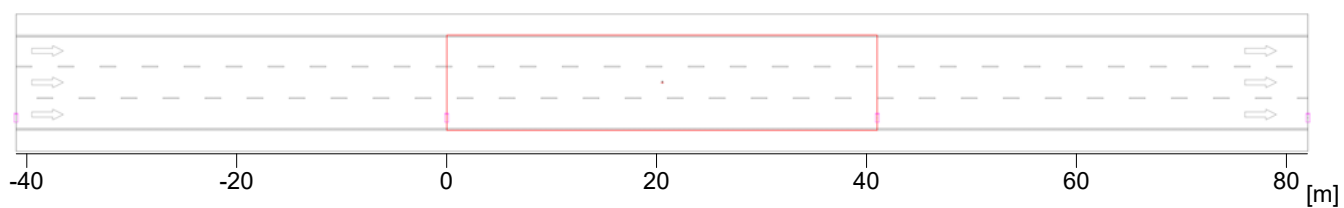

Objekt : JR Donji Miholjac
Prostor : GK14 - M3
Broj projekta :
Datum : 05.12.2017

RELUX®

2 GK14 - M3 - ZPS

2.2 Sažetak, GK14 - M3 - ZPS

2.2.1 Pregled rezultata, objectName

Elektrokovina

2	1	Tipaska oznaka	: Elektrokovina CD
		Naziv svjetiljke	: Elektrokovina CD
		Žarulje	: 1 x VTF 250 276 W / 13000 lm

MyLumRow

Postavljanje svjetiljki	: Linija desno	Faktor održavanja	: 0.80
Razmak između svjetiljki	41.00 m	Visina (fot. centar)	: 8.00 m
Svjetiljka od ruba	: 1.20 m	Nagib	: 15.00 °
Abs. position	: 1.20 m	Razred bliještanja	: D4
Potrošnja struje/km	: 6732 W/km	Razred jakosti svjetlosti	: G*2

Cesta

Širina	: 9.00 m	Vozne trake	: 3
Površina	: R3, q0=0.07	Površina (mokra)	: -none-, q0=1

Sjajnost

Izračun polja: 41m x 9m (14 x 9 Točke)

Promatrač

3 : x=-60.00m, y=7.50m, z=1.50m

2 : x=-60.00m, y=4.50m, z=1.50m

1 : x=-60.00m, y=1.50m, z=1.50m

Lane	\bar{L}_m	Uo	UI	Uow	TI	Rei
3:(y=7.50)	0.72 cd/m ²	0.31	0.59	--	6	0.55
2:(y=4.50)	0.69 cd/m ²	0.31	0.36	--	12	
1:(y=1.50)	0.66 cd/m ²	0.31	0.27	--	12	0.65
M3	>= 1.00 cd/m ²	>= 0.40	>= 0.60	>= 0.15	<= 15	>= 0.30

Rasvjetljenosti

Izračun polja: 41m x 9m (14 x 9 Točke)

\bar{E}_m	Emin	Uo	Ud
9.79 lx	2.97 lx	0.30	0.14

Objekt : JR Donji Miholjac
Prostor : GK14 - M3
Broj projekta :
Datum : 05.12.2017

RELUX[®]

3 GK14 - M3 - RPS

3.1 Opis, GK14 - M3 - RPS

3.1.1 Tlocrt

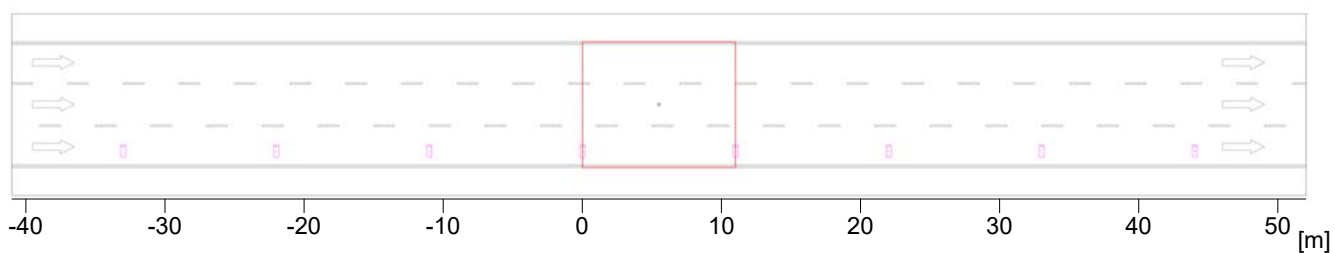

Objekt : JR Donji Miholjac
Prostor : GK14 - M3
Broj projekta :
Datum : 05.12.2017

RELUX®

3 GK14 - M3 - RPS

3.2 Sažetak, GK14 - M3 - RPS

3.2.1 Pregled rezultata, objectName

Elektrokovina
2 1

Tipaska oznaka : Elektrokovina CD
Naziv svjetiljke : Elektrokovina CD
Žarulje : 1 x VTF 250 276 W / 13000 lm

MyLumRow

Postavljanje svjetiljki : Linija desno
Razmak između svjetiljki 11.00 m
Svjetiljka od ruba : 1.20 m
Abs. position : 1.20 m
Potrošnja struje/km : 25091 W/km

Faktor održavanja : 0.80
Visina (fot. centar) : 8.00 m
Nagib : 20.00 °
Razred bliještanja : D3
Razred jakosti svjetlosti : G*1

Cesta

Širina : 9.00 m
Površina : R3, q0=0.07

Vozne trake : 3
Površina (mokra) : -none-, q0=1

Sjajnost

Izračun polja: 11m x 9m (10 x 9 Točke)

Promatrač

3 : x=-60.00m, y=7.50m, z=1.50m

2 : x=-60.00m, y=4.50m, z=1.50m

1 : x=-60.00m, y=1.50m, z=1.50m

Lane	\bar{L}_m	Uo	UI	Uow	TI	Rei
3:(y=7.50)	2.64 cd/m ²	0.40	0.94	--	5	0.57
2:(y=4.50)	2.52 cd/m ²	0.40	0.93	--	7	
1:(y=1.50)	2.39 cd/m ²	0.40	0.91	--	6	0.62
M3	>= 1.00 cd/m ²	>= 0.40	>= 0.60	>= 0.15	<= 15	>= 0.30

Rasvjetljenosti

Izračun polja: 11m x 9m (10 x 9 Točke)

\bar{E}_m	Emin	Uo	Ud
36 lx	21 lx	0.57	0.44

Objekt : JR Donji Miholjac
Prostor : GK14 - M3
Broj projekta :
Datum : 05.12.2017

RELUX[®]

4 GK14 - M3 - NPS

4.1 Opis, GK14 - M3 - NPS

4.1.1 Tlocrt

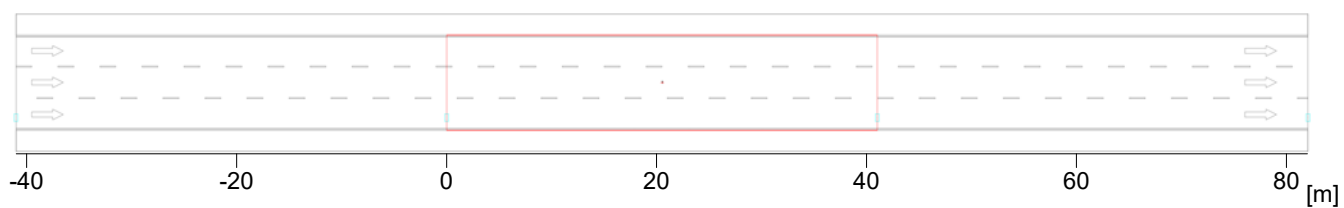

Objekt : JR Donji Miholjac
Prostor : GK14 - M3
Broj projekta :
Datum : 05.12.2017

RELUX[®]

4 GK14 - M3 - NPS

4.2 Sažetak, GK14 - M3 - NPS

4.2.1 Pregled rezultata, objectName

Philips Lighting
1 1
 Tipska oznaka :
Naziv svjetiljke : BGP204 T25 1 xLED139-4S/830 DM11
Žarulje : 1 x LED139-4S/830 112 W / 14000 lm

MyLumRow

Postavljanje svjetiljki	: Linija desno	Faktor održavanja	: 0.80
Razmak između svjetiljki	41.00 m	Visina (fot. centar)	: 8.00 m
Svjetiljka od ruba	: 1.20 m	Nagib	: 0.00 °
Abs. position	: 1.20 m	Razred bliještanja	: D6
Potrošnja struje/km	: 2732 W/km	Razred jakosti svjetlosti	: G*3

Cesta

Širina	: 9.00 m	Vozne trake	: 3
Površina	: R3, q0=0.07	Površina (mokra)	: -none-, q0=1

Sjajnost

Izračun polja: 41m x 9m (14 x 9 Točke)

Promatrač

3 : x=-60.00m, y=7.50m, z=1.50m

2 : x=-60.00m, y=4.50m, z=1.50m

1 : x=-60.00m, y=1.50m, z=1.50m

Lane	\bar{L}_m	Uo	UI	Uow	TI	Rei
3:(y=7.50)	1.09 cd/m ²	0.47	0.71	--	11	0.56
2:(y=4.50)	1.05 cd/m ²	0.47	0.60	--	15	
1:(y=1.50)	1.00 cd/m ²	0.48	0.64	--	12	0.66
M3	>= 1.00 cd/m ²	>= 0.40	>= 0.60	>= 0.15	<= 15	>= 0.30

Rasvjetljenosti

Izračun polja: 41m x 9m (14 x 9 Točke)

\bar{E}_m	Emin	Uo	Ud
15.4 lx	3.97 lx	0.26	0.10

JR Donji Miholjac

Prostor : GK15 - M3

Broj projekta :

Stranka :

Projektirao :

Datum : 05.12.2017

Slijedeće vrijednosti temelje se na egzaktnom izračunu provedenom na kalibriranim žaruljama, svjetiljkama i njihovom zajedničkom radu. U praksi su moguća manja odstupanja. Ne postoje nikakve garancije na datoteke svjetiljki. Proizvođač ne preuzima nikakvu odgovornost za nastalu štetu odnosno štetu prouzročenu korisniku ili trećoj osobi.

Objekt : JR Donji Miholjac
Prostor : GK15 - M3
Broj projekta :
Datum : 05.12.2017

RELUX[®]

1 Podaci o svjetiljci

1.1 Philips Lighting, BGP204 T25 1 xLED100-4S/830 DN10 ()

1.1.1 Stranica s podacima

Proizvođač: Philips Lighting

other BGP204 T25 1 xLED100-4S/830 DN10

Podaci o svjetiljci

Svjetl. iskoristivost svjetiljke : 88%
Efikasnost svjetiljki : 114.29 lm/W
Klasifikacija : A40 □ 100.0% ↑ 0.0%
CIE Flux Codes : 48 78 97 100 88
Bliještenje : G*2 / D6
Snaga : 77 W
Svjetlosni tok : 8800 lm

Opremljeno žaruljama

Broj : 1
Opis : LED100-4S/83
0
Boja : -
Svjetlosni tok : 10000 lm

Dimenzije : 705 mm x 355 mm x 100 mm

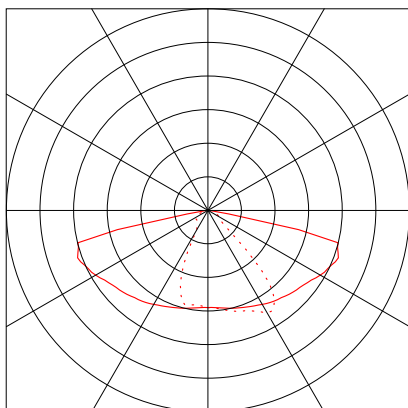

Objekt : JR Donji Miholjac
Prostor : GK15 - M3
Broj projekta :
Datum : 05.12.2017

RELUX®

1 Podaci o svjetiljci

1.2 Philips Lighting, SGS102 1xSON-TPP150W MR ()

1.2.1 Stranica s podacima

Proizvođač: Philips Lighting

other **SGS102 1xSON-TPP150W MR**

Podaci o svjetiljci

Svjetl. iskoristivost svjetiljke : 71%
Efikasnost svjetiljki : 73.52 lm/W
Klasifikacija : A40 □ 99.9% ↑ 0.1%
CIE Flux Codes : 47 81 97 100 71
Bliještenje : G*3 / D4
Predspojna naprava : CONV
Snaga : 169 W
Svjetlosni tok : 12425 lm

Opremljeno žaruljama

Broj : 1
Opis : SON-TPP150W
Boja : -
Svjetlosni tok : 17500 lm

Dimenzije : 635 mm x 375 mm x 315 mm

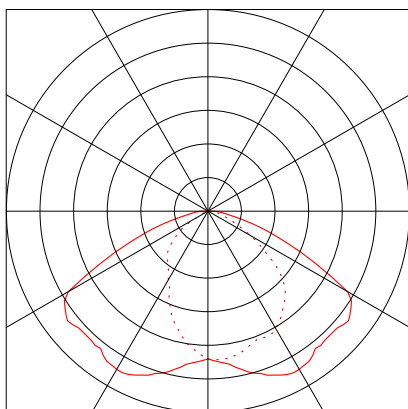

Objekt : JR Donji Miholjac
Prostor : GK15 - M3
Broj projekta :
Datum : 05.12.2017

RELUX®

2 GK15 - M3 - ZPS

2.1 Opis, GK15 - M3 - ZPS

2.1.1 Tlocrt

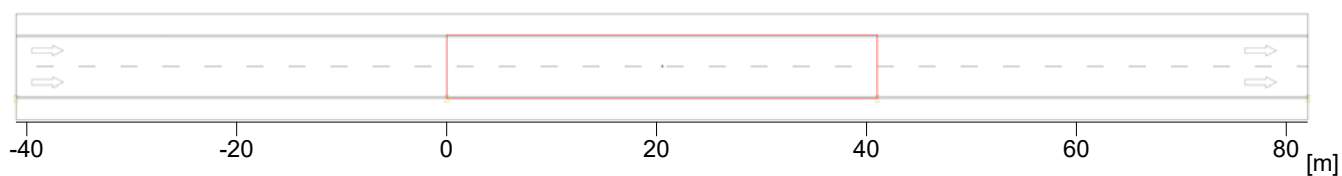

Objekt : JR Donji Miholjac
Prostor : GK15 - M3
Broj projekta :
Datum : 05.12.2017

RELUX®

2 GK15 - M3 - ZPS

2.2 Sažetak, GK15 - M3 - ZPS

2.2.1 Pregled rezultata, objectName

2 1 **Philips Lighting**
 Tipka oznaka :
Naziv svjetiljke : SGS102 1xSON-TPP150W MR
Žarulje : 1 x SON-TPP150W 169 W / 17500 lm

MyLumRow

Postavljanje svjetiljki	: Linija desno	Faktor održavanja	: 0.80
Razmak između svjetiljki	41.00 m	Visina (fot. centar)	: 8.00 m
Svjetiljka od ruba	: 0.00 m	Nagib	: 5.00 °
Abs. position	: 0.00 m	Razred bliještanja	: D4
Potrošnja struje/km	: 4122 W/km	Razred jakosti svjetlosti	: G*3

Cesta

Širina	: 6.00 m	Vozne trake	: 2
Površina	: R3, q0=0.07	Površina (mokra)	: -none-, q0=1

Sjajnost

Izračun polja: 41m x 6m (14 x 6 Točke)

Promatrač

2 : x=-60.00m, y=4.50m, z=1.50m

1 : x=-60.00m, y=1.50m, z=1.50m

Lane	\bar{L}_m	Uo	UI	Uow	TI	Rei
2:(y=4.50)	0.97 cd/m ²	0.27	0.31	--	9	0.56
1:(y=1.50)	0.92 cd/m ²	0.26	0.27	--	11	0.78
M3	≥ 1.00 cd/m ²	≥ 0.40	≥ 0.60	≥ 0.15	≤ 15	≥ 0.30

Rasvjetljenosti

Izračun polja: 41m x 6m (14 x 6 Točke)

\bar{E}_m	Emin	Uo	Ud
16.8 lx	2.64 lx	0.16	0.05

Objekt : JR Donji Miholjac
Prostor : GK15 - M3
Broj projekta :
Datum : 05.12.2017

RELUX®

3 GK15 - M3 - RPS

3.1 Opis, GK15 - M3 - RPS

3.1.1 Tlocrt

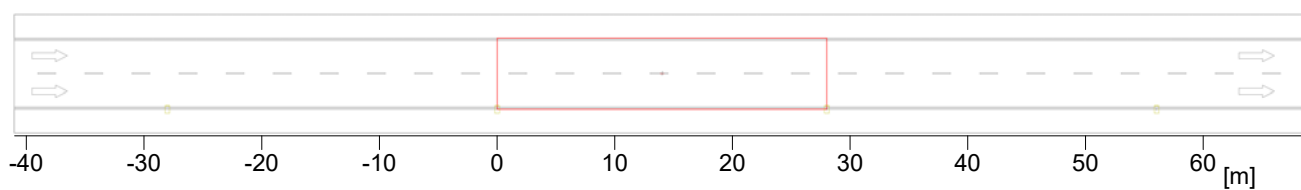

Objekt : JR Donji Miholjac
Prostor : GK15 - M3
Broj projekta :
Datum : 05.12.2017

RELUX®

3 GK15 - M3 - RPS

3.2 Sažetak, GK15 - M3 - RPS

3.2.1 Pregled rezultata, objectName

2 1
 Philips Lighting
Tipka oznaka :
Naziv svjetiljke : SGS102 1xSON-TPP150W MR
Žarulje : 1 x SON-TPP150W 169 W / 17500 lm

MyLumRow

Postavljanje svjetiljki	: Linija desno	Faktor održavanja	: 0.80
Razmak između svjetiljki	28.00 m	Visina (fot. centar)	: 8.00 m
Svjetiljka od ruba	: 0.00 m	Nagib	: 5.00 °
Abs. position	: 0.00 m	Razred bliještanja	: D4
Potrošnja struje/km	: 6036 W/km	Razred jakosti svjetlosti	: G*3

Cesta

Širina	: 6.00 m	Vozne trake	: 2
Površina	: R3, q0=0.07	Površina (mokra)	: -none-, q0=1

Sjajnost

Izračun polja: 28m x 6m (10 x 6 Točke)

Promatrač

2 : x=-60.00m, y=4.50m, z=1.50m

1 : x=-60.00m, y=1.50m, z=1.50m

Lane	\bar{L}_m	Uo	U _I	U _{ow}	T _I	Re _i
2:(y=4.50)	1.43 cd/m ²	0.46	0.69	--	8	0.56
1:(y=1.50)	1.35 cd/m ²	0.46	0.61	--	10	0.78
M3	>= 1.00 cd/m ²	>= 0.40	>= 0.60	>= 0.15	<= 15	>= 0.30

Rasvjetljenosti

Izračun polja: 28m x 6m (10 x 6 Točke)

\bar{E}_m	E _{min}	U _o	U _d
25 lx	11.2 lx	0.46	0.23

Objekt : JR Donji Miholjac
Prostor : GK15 - M3
Broj projekta :
Datum : 05.12.2017

RELUX®

4 GK15 - M3 - NPS

4.1 Opis, GK15 - M3 - NPS

4.1.1 Tlocrt

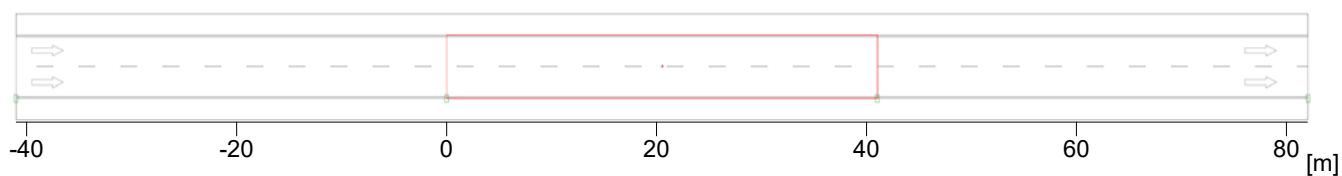

Objekt : JR Donji Miholjac
Prostor : GK15 - M3
Broj projekta :
Datum : 05.12.2017

RELUX[®]

4 GK15 - M3 - NPS

4.2 Sažetak, GK15 - M3 - NPS

4.2.1 Pregled rezultata, objectName

1 1 **Philips Lighting**
 Tipka oznaka :
Naziv svjetiljke : BGP204 T25 1 xLED100-4S/830 DN10
Žarulje : 1 x LED100-4S/830 77 W / 10000 lm

MyLumRow

Postavljanje svjetiljki	: Linija desno	Faktor održavanja	: 0.80
Razmak između svjetiljki	41.00 m	Visina (fot. centar)	: 8.00 m
Svjetiljka od ruba	: 0.00 m	Nagib	: 0.00 °
Abs. position	: 0.00 m	Razred bliještanja	: D6
Potrošnja struje/km	: 1878 W/km	Razred jakosti svjetlosti	: G*2

Cesta

Širina	: 6.00 m	Vozne trake	: 2
Površina	: R3, q0=0.07	Površina (mokra)	: -none-, q0=1

Sjajnost

Izračun polja: 41m x 6m (14 x 6 Točke)

Promatrač

2 : x=-60.00m, y=4.50m, z=1.50m

1 : x=-60.00m, y=1.50m, z=1.50m

Lane	\bar{L}_m	Uo	U _I	U _{ow}	T _I	Re _i
2:(y=4.50)	1.16 cd/m ²	0.42	0.68	--	9	0.42
1:(y=1.50)	1.06 cd/m ²	0.40	0.73	--	15	0.84
M3	>= 1.00 cd/m ²	>= 0.40	>= 0.60	>= 0.15	<= 15	>= 0.30

Rasvjetljenosti

Izračun polja: 41m x 6m (14 x 6 Točke)

\bar{E}_m	E _{min}	U _o	U _d
14.8 lx	5.33 lx	0.36	0.15

JR Donji Miholjac

Prostor : GK16 - P3

Broj projekta :

Stranka :

Projektirao :

Datum : 05.12.2017

Slijedeće vrijednosti temelje se na egzaktnom izračunu provedenom na kalibriranim žaruljama, svjetiljkama i njihovom zajedničkom radu. U praksi su moguća manja odstupanja. Ne postoje nikakve garancije na datoteke svjetiljki. Proizvođač ne preuzima nikakvu odgovornost za nastalu štetu odnosno štetu prouzročenu korisniku ili trećoj osobi.

Objekt : JR Donji Miholjac
Prostor : GK16 - P3
Broj projekta :
Datum : 05.12.2017

RELUX®

1 Podaci o svjetiljci

1.1 Philips Lighting, BDP794 MK-BK FG T25 1 xLED41-4S/830 DM11 ()

1.1.1 Stranica s podacima

Proizvođač: Philips Lighting

other BDP794 MK-BK FG T25 1 xLED41-4S/830 DM11

Podaci o svjetiljci

Svjetl. iskoristivost svjetiljke : 70%
Efikasnost svjetiljki : 87.76 lm/W
Klasifikacija : A30 □ 100.0% ↑ 0.0%
CIE Flux Codes : 35 71 96 100 70
Bliještenje : G*3 / D6
Snaga : 33.5 W
Svjetlosni tok : 2940 lm

Opremljeno žaruljama

Broj : 1
Opis : LED41-4S/830
Boja : -
Svjetlosni tok : 4200 lm

Dimenzije : 430 mm x 430 mm x 590 mm

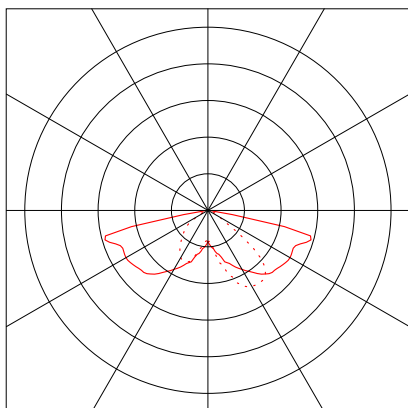

Objekt : JR Donji Miholjac
Prostor : GK16 - P3
Broj projekta :
Datum : 05.12.2017

RELUX®

1 Podaci o svjetiljci

1.2 Feral (Feral)

1.2.1 Stranica s podacima

Feral Feral

Podaci o svjetiljci

Svjetl. iskoristivost svjetiljke : 71.5%
Efikasnost svjetiljki : 33.92 lm/W
Klasifikacija : C11 □ 54.4% ↑ 45.6%
CIE Flux Codes : 12 35 66 54 72
UGR 4H 8H : 22.7 / 22.7
Snaga : 137 W
Svjetlosni tok : 4647.5 lm

Opremljeno žaruljama

Broj : 1
Opis : VTF 125
Boja : 4000 K
Svjetlosni tok : 6500 lm
Reprodukcija boje : 4

Dimenzije : 265 mm x 265 mm x 580 mm

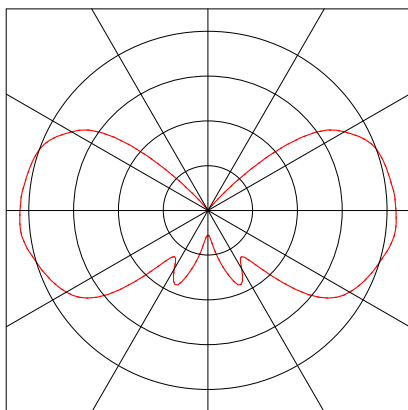

Objekt : JR Donji Miholjac
Prostor : GK16 - P3
Broj projekta :
Datum : 05.12.2017

RELUX[®]

2 GK16 - P3 - ZPS

2.1 Opis, GK16 - P3 - ZPS

2.1.1 Tlocrt

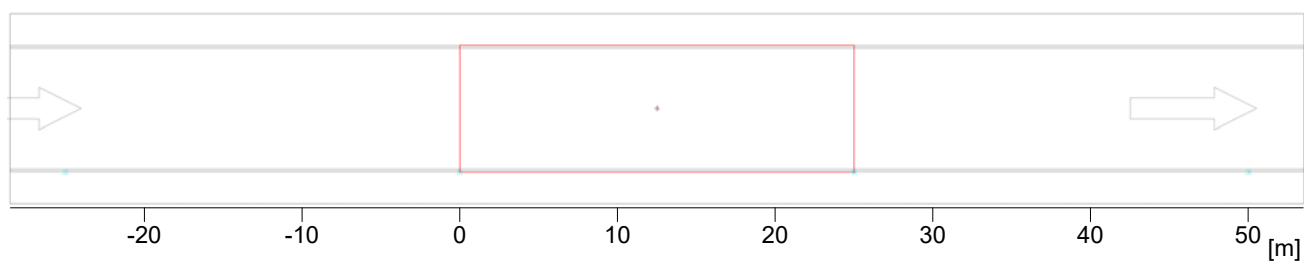

Objekt : JR Donji Miholjac
Prostor : GK16 - P3
Broj projekta :
Datum : 05.12.2017

RELUX[®]

2 GK16 - P3 - ZPS

2.2 Sažetak, GK16 - P3 - ZPS

2.2.1 Pregled rezultata, objectName

2 1  Tipaska oznaka : Feral
Naziv svjetiljke : Feral
Žarulje : 1 x VTF 125 137 W / 6500 lm

MyLumRow

Postavljanje svjetiljki	: Linija desno	Faktor održavanja	: 0.80
Razmak između svjetiljki	25.00 m	Visina (fot. centar)	: 5.50 m
Svjetiljka od ruba	: 0.00 m	Nagib	: 0.00 °
Abs. position	: 0.00 m	Razred bliještanja	: D3
Potrošnja struje/km	: 5480 W/km	Razred jakosti svjetlosti	: n/a

Cesta

Širina	: 8.00 m	Vozne trake	: 1
Površina	: R3, q0=0.07	Površina (mokra)	: -none-, q0=1

Rasvjetljenosti

Izračun polja: 25m x 8m (10 x 3 Točke)

	Em	Emin	Uo	Ud
	2.49 lx	1.38 lx	0.56	0.28
P3	>= 7.50 lx	>= 1.50 lx		

Objekt : JR Donji Miholjac
Prostor : GK16 - P3
Broj projekta :
Datum : 05.12.2017

RELUX®

3 GK16 - P3 - RPS

3.1 Opis, GK16 - P3 - RPS

3.1.1 Tlocrt

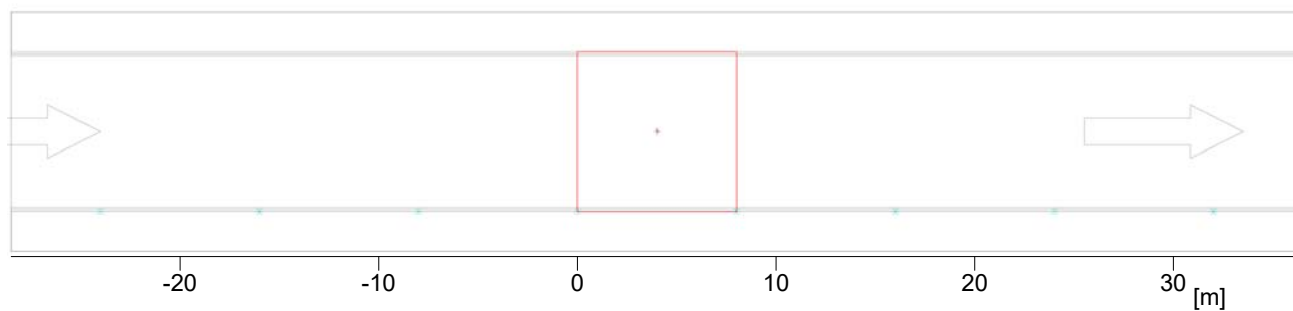

Objekt : JR Donji Miholjac
Prostor : GK16 - P3
Broj projekta :
Datum : 05.12.2017

RELUX®

3 GK16 - P3 - RPS

3.2 Sažetak, GK16 - P3 - RPS

3.2.1 Pregled rezultata, objectName

2 1  Tipaska oznaka : Feral
Naziv svjetiljke : Feral
Žarulje : 1 x VTF 125 137 W / 6500 lm

MyLumRow

Postavljanje svjetiljki	: Linija desno	Faktor održavanja	: 0.80
Razmak između svjetiljki	8.00 m	Visina (fot. centar)	: 5.50 m
Svjetiljka od ruba	: 0.00 m	Nagib	: 0.00 °
Abs. position	: 0.00 m	Razred bliještanja	: D3
Potrošnja struje/km	: 17125 W/km	Razred jakosti svjetlosti	: n/a

Cesta

Širina	: 8.00 m	Vozne trake	: 1
Površina	: R3, q0=0.07	Površina (mokra)	: -none-, q0=1

Rasvjetljenosti

Izračun polja: 8m x 8m (10 x 3 Točke)

	Em	Emin	Uo	Ud
	7.64 lx	6.36 lx	0.83	0.62
P3	>= 7.50 lx	>= 1.50 lx		

Objekt : JR Donji Miholjac
Prostor : GK16 - P3
Broj projekta :
Datum : 05.12.2017

RELUX[®]

4 GK16 - P3 - NPS

4.1 Opis, GK16 - P3 - NPS

4.1.1 Tlocrt

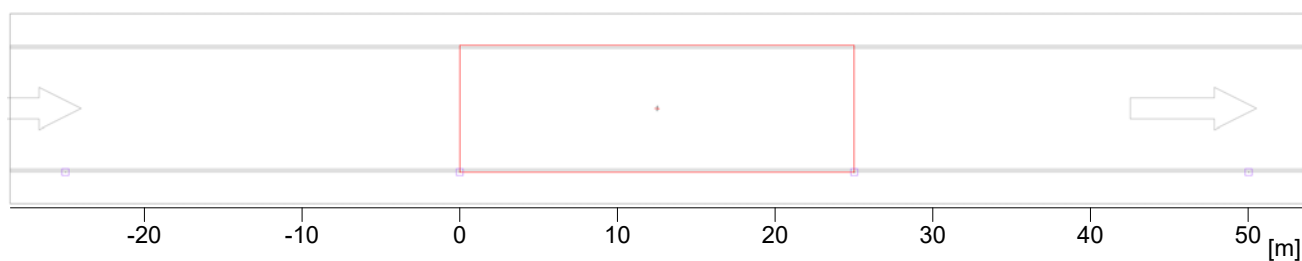

Objekt : JR Donji Miholjac
Prostor : GK16 - P3
Broj projekta :
Datum : 05.12.2017

RELUX®

4 GK16 - P3 - NPS

4.2 Sažetak, GK16 - P3 - NPS

4.2.1 Pregled rezultata, objectName

1 1 **Philips Lighting**
 Tipka oznaka :
Naziv svjetiljke : BDP794 MK-BK FG T25 1 xLED41-4S/830 DM11
Žarulje : 1 x LED41-4S/830 33.5 W / 4200 lm

MyLumRow

Postavljanje svjetiljki	: Linija desno	Faktor održavanja	: 0.80
Razmak između svjetiljki	25.00 m	Visina (fot. centar)	: 5.50 m
Svjetiljka od ruba	: 0.00 m	Nagib	: 0.00 °
Abs. position	: 0.00 m	Razred bliještanja	: D6
Potrošnja struje/km	: 1340 W/km	Razred jakosti svjetlosti	: G*3

Cesta

Širina	: 8.00 m	Vozne trake	: 1
Površina	: R3, q0=0.07	Površina (mokra)	: -none-, q0=1

Rasvjetljenosti

Izračun polja: 25m x 8m (10 x 3 Točke)

	Ēm	Emin	Uo	Ud
	7.63 lx	3.24 lx	0.43	0.19
P3	>= 7.50 lx	>= 1.50 lx		

JR Donji Miholjac

Prostor : GK17 - P3

Broj projekta :

Stranka :

Projektirao :

Datum : 05.12.2017

Slijedeće vrijednosti temelje se na egzaktnom izračunu provedenom na kalibriranim žaruljama, svjetiljkama i njihovom zajedničkom radu. U praksi su moguća manja odstupanja. Ne postoje nikakve garancije na datoteke svjetiljki. Proizvođač ne preuzima nikakvu odgovornost za nastalu štetu odnosno štetu prouzročenu korisniku ili trećoj osobi.

Objekt : JR Donji Miholjac
Prostor : GK17 - P3
Broj projekta :
Datum : 05.12.2017

RELUX®

1 Podaci o svjetiljci

1.1 Philips Lighting, BGP202 T25 1 xLED50-4S/830 DN10 ()

1.1.1 Stranica s podacima

Proizvođač: Philips Lighting

other BGP202 T25 1 xLED50-4S/830 DN10

Podaci o svjetiljci

Svjetl. iskoristivost svjetiljke : 87%
Efikasnost svjetiljki : 102.35 lm/W
Klasifikacija : A40 □ 100.0% ↑ 0.0%
CIE Flux Codes : 48 78 97 100 87
Bliještenje : G*2 / D6
Snaga : 42.5 W
Svjetlosni tok : 4350 lm

Opremljeno žaruljama

Broj : 1
Opis : LED50-4S/830
Boja : -
Svjetlosni tok : 5000 lm

Dimenzije : 505 mm x 269 mm x 98 mm

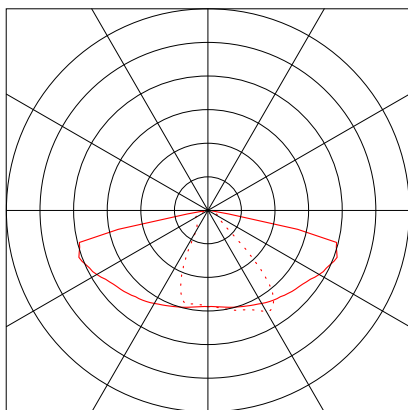

Objekt : JR Donji Miholjac
Prostor : GK17 - P3
Broj projekta :
Datum : 05.12.2017

RELUX®

1 Podaci o svjetiljci

1.2 TEP, GAMALUX LVC-16 150 (Cest.svjetiljka)

1.2.1 Stranica s podacima

Proizvođač: TEP

Cest.svjetiljka **GAMALUX LVC-16 150**

Podaci o svjetiljci

Svjetl. iskoristivost svjetiljke : 68.16%
Efikasnost svjetiljki : 71.43 lm/W
Klasifikacija : A30 □ 99.9% ↑ 0.1%
CIE Flux Codes : 42 74 95 100 68
Bliještenje : G*3 / D4
Snaga : 167 W
Svjetlosni tok : 11928 lm

Opremljeno žaruljama

Broj : 1
Opis : SON-T plus
150 W
Boja : 2700 K
Svjetlosni tok : 17500 lm
Reprodukcija boje : 4

Dimenzije : 679 mm x 365 mm x 307 mm

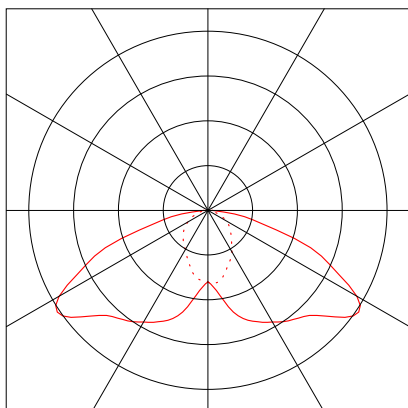

Objekt : JR Donji Miholjac
Prostor : GK17 - P3
Broj projekta :
Datum : 05.12.2017

RELUX[®]

2 GK17 - P3 - ZPS

2.1 Opis, GK17 - P3 - ZPS

2.1.1 Tlocrt

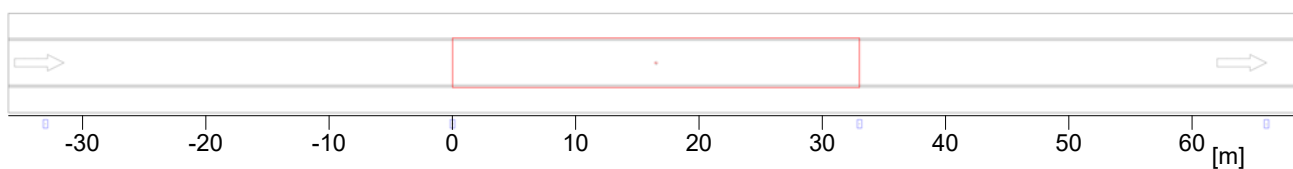

Objekt : JR Donji Miholjac
Prostor : GK17 - P3
Broj projekta :
Datum : 05.12.2017

RELUX®

2 GK17 - P3 - ZPS

2.2 Sažetak, GK17 - P3 - ZPS

2.2.1 Pregled rezultata, objectName

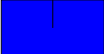
2 1 **TEP**
 Tipaska oznaka : Cest.svjetiljka
Naziv svjetiljke : GAMALUX LVC-16 150
Žarulje : 1 x SON-T plus 150 W 167 W / 17500 lm

MyLumRow

Postavljanje svjetiljki	: Linija desno	Faktor održavanja	: 0.80
Razmak između svjetiljki	33.00 m	Visina (fot. centar)	: 7.00 m
Svjetiljka od ruba	: -2.90 m	Nagib	: 0.00 °
Abs. position	: -2.90 m	Razred bliještanja	: D4
Potrošnja struje/km	: 5061 W/km	Razred jakosti svjetlosti	: G*3

Cesta

Širina	: 4.00 m	Vozne trake	: 1
Površina	: R3, q0=0.07	Površina (mokra)	: -none-, q0=1

Rasvjetljenosti

Izračun polja: 33m x 4m (11 x 3 Točke)

	Em	Emin	Uo	Ud
	10.1 lx	3.62 lx	0.36	0.13
P3	>= 7.50 lx	>= 1.50 lx		

Objekt : JR Donji Miholjac
Prostor : GK17 - P3
Broj projekta :
Datum : 05.12.2017

RELUX®

3 GK17 - P3 - NPS

3.1 Opis, GK17 - P3 - NPS

3.1.1 Tlocrt

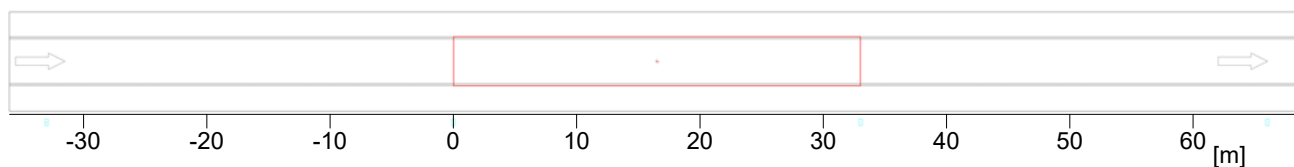

Objekt : JR Donji Miholjac
Prostor : GK17 - P3
Broj projekta :
Datum : 05.12.2017

RELUX®

3 GK17 - P3 - NPS

3.2 Sažetak, GK17 - P3 - NPS

3.2.1 Pregled rezultata, objectName

1 1 **Philips Lighting**
 Tipka oznaka :
Naziv svjetiljke : BGP202 T25 1 xLED50-4S/830 DN10
Žarulje : 1 x LED50-4S/830 42.5 W / 5000 lm

MyLumRow

Postavljanje svjetiljki	: Linija desno	Faktor održavanja	: 0.80
Razmak između svjetiljki	33.00 m	Visina (fot. centar)	: 7.00 m
Svjetiljka od ruba	: -2.90 m	Nagib	: 0.00 °
Abs. position	: -2.90 m	Razred bliještanja	: D6
Potrošnja struje/km	: 1288 W/km	Razred jakosti svjetlosti	: G*2

Cesta

Širina	: 4.00 m	Vozne trake	: 1
Površina	: R3, q0=0.07	Površina (mokra)	: -none-, q0=1

Rasvjetljenosti

Izračun polja: 33m x 4m (11 x 3 Točke)

	Em	Emin	Uo	Ud
	7.67 lx	2.85 lx	0.37	0.15
P3	>= 7.50 lx	>= 1.50 lx		

JR Donji Miholjac

Prostor : GK18 - M4

Broj projekta :

Stranka :

Projektirao :

Datum : 05.12.2017

Slijedeće vrijednosti temelje se na egzaktnom izračunu provedenom na kalibriranim žaruljama, svjetiljkama i njihovom zajedničkom radu. U praksi su moguća manja odstupanja. Ne postoje nikakve garancije na datoteke svjetiljki. Proizvođač ne preuzima nikakvu odgovornost za nastalu štetu odnosno štetu prouzročenu korisniku ili trećoj osobi.

Objekt : JR Donji Miholjac
Prostor : GK18 - M4
Broj projekta :
Datum : 05.12.2017

RELUX®

1 Podaci o svjetiljci

1.1 Philips Lighting, BGP204 T25 1 xLED139-4S/830 DW10 ()

1.1.1 Stranica s podacima

Proizvođač: Philips Lighting

other BGP204 T25 1 xLED139-4S/830 DW10

Podaci o svjetiljci

Svjetl. iskoristivost svjetiljke : 87%
Efikasnost svjetiljki : 108.75 lm/W
Klasifikacija : A30 □ 100.0% ↑ 0.0%
CIE Flux Codes : 34 73 98 100 87
Bliještenje : G*4 / D6
Snaga : 112 W
Svjetlosni tok : 12180 lm

Opremljeno žaruljama

Broj : 1
Opis : LED139-4S/83
0
Boja : -
Svjetlosni tok : 14000 lm

Dimenzije : 705 mm x 355 mm x 100 mm

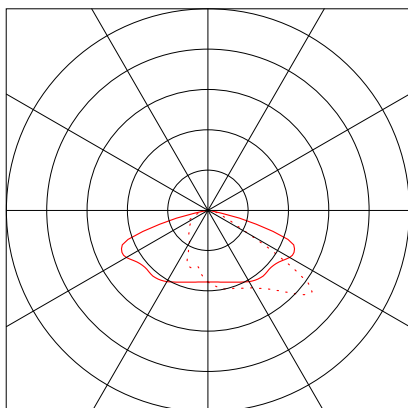

Objekt : JR Donji Miholjac
Prostor : GK18 - M4
Broj projekta :
Datum : 05.12.2017

RELUX®

1 Podaci o svjetiljci

1.2 TEP, GAMALUX LVC-16 150 (Cest.svjetiljka)

1.2.1 Stranica s podacima

Proizvođač: TEP

Cest.svjetiljka **GAMALUX LVC-16 150**

Podaci o svjetiljci

Svjetl. iskoristivost svjetiljke : 68.16%
Efikasnost svjetiljki : 71.43 lm/W
Klasifikacija : A30 □ 99.9% ↑ 0.1%
CIE Flux Codes : 42 74 95 100 68
Bliještenje : G*3 / D4
Snaga : 167 W
Svjetlosni tok : 11928 lm

Opremljeno žaruljama

Broj : 1
Opis : SON-T plus
150 W
Boja : 2700 K
Svjetlosni tok : 17500 lm
Reprodukcija boje : 4

Dimenzije : 679 mm x 365 mm x 307 mm

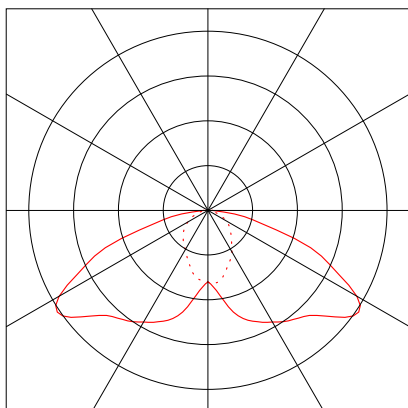

Objekt : JR Donji Miholjac
Prostor : GK18 - M4
Broj projekta :
Datum : 05.12.2017

RELUX[®]

2 GK18 - M4 - ZPS

2.1 Opis, GK18 - M4 - ZPS

2.1.1 Tlocrt

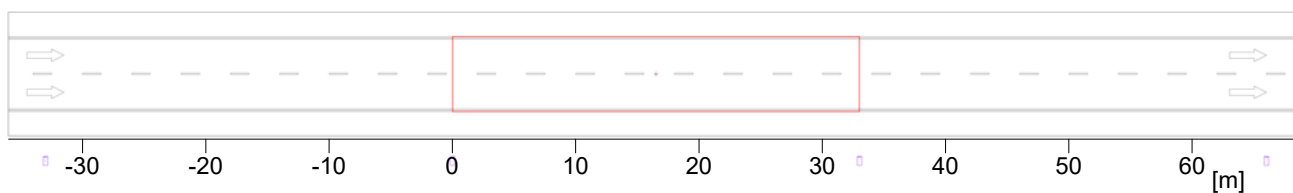

Objekt : JR Donji Miholjac
Prostor : GK18 - M4
Broj projekta :
Datum : 05.12.2017

RELUX[®]

2 GK18 - M4 - ZPS

2.2 Sažetak, GK18 - M4 - ZPS

2.2.1 Pregled rezultata, objectName

2 1 **TEP**
Tipiska oznaka : Cest.svjetiljka
Naziv svjetiljke : GAMALUX LVC-16 150
Žarulje : 1 x SON-T plus 150 W 167 W / 17500 lm

MyLumRow

Postavljanje svjetiljki	: Linija desno	Faktor održavanja	: 0.80
Razmak između svjetiljki	33.00 m	Visina (fot. centar)	: 7.00 m
Svjetiljka od ruba	: -4.00 m	Nagib	: 15.00 °
Abs. position	: -4.00 m	Razred bliještanja	: D3
Potrošnja struje/km	: 5061 W/km	Razred jakosti svjetlosti	: G*2

Cesta

Širina	: 6.00 m	Vozne trake	: 2
Površina	: R3, q0=0.07	Površina (mokra)	: -none-, q0=1

Sjajnost

Izračun polja: 33m x 6m (11 x 6 Točke)

Promatrač

2 : x=-60.00m, y=4.50m, z=1.50m

1 : x=-60.00m, y=1.50m, z=1.50m

Lane	\bar{L}_m	Uo	U _I	U _{ow}	T _I	Re _i
2:(y=4.50)	0.56 cd/m ²	0.35	0.85	--	11	0.53
1:(y=1.50)	0.51 cd/m ²	0.37	0.68	--	27	2.01
M4	>= 0.75 cd/m ²	>= 0.40	>= 0.60	>= 0.15	<= 15	>= 0.30

Rasvjetljenosti

Izračun polja: 33m x 6m (11 x 6 Točke)

\bar{E}_m	E _{min}	U _o	U _d
9.64 lx	3.03 lx	0.31	0.10

Objekt : JR Donji Miholjac
Prostor : GK18 - M4
Broj projekta :
Datum : 05.12.2017

RELUX[®]

3 GK18 - M4 - RPS

3.1 Opis, GK18 - M4 - RPS

3.1.1 Tlocrt

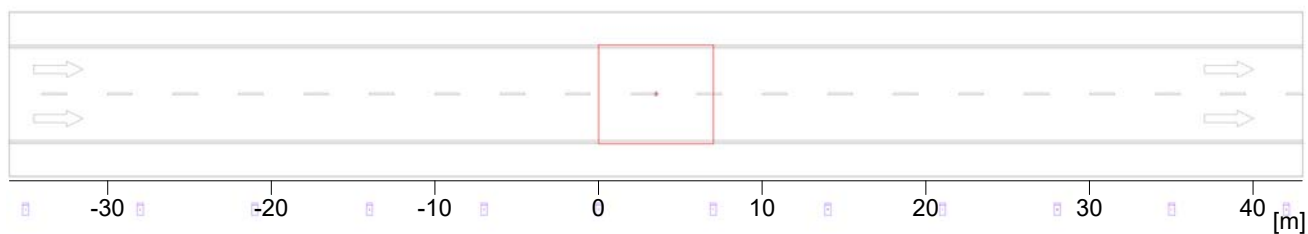

Objekt : JR Donji Miholjac
Prostor : GK18 - M4
Broj projekta :
Datum : 05.12.2017

RELUX®

3 GK18 - M4 - RPS

3.2 Sažetak, GK18 - M4 - RPS

3.2.1 Pregled rezultata, objectName

2 1 **TEP**

Tipaska oznaka : Cest.svjetiljka
Naziv svjetiljke : GAMALUX LVC-16 150
Žarulje : 1 x SON-T plus 150 W 167 W / 17500 lm

MyLumRow

Postavljanje svjetiljki	: Linija desno	Faktor održavanja	: 0.80
Razmak između svjetiljki	7.00 m	Visina (fot. centar)	: 7.00 m
Svjetiljka od ruba	: -4.00 m	Nagib	: 25.00 °
Abs. position	: -4.00 m	Razred bliještanja	: D2
Potrošnja struje/km	: 23857 W/km	Razred jakosti svjetlosti	: n/a

Cesta

Širina	: 6.00 m	Vozne trake	: 2
Površina	: R3, q0=0.07	Površina (mokra)	: -none-, q0=1

Sjajnost

Izračun polja: 7m x 6m (10 x 6 Točke)

Promatrač

2 : x=-60.00m, y=4.50m, z=1.50m

1 : x=-60.00m, y=1.50m, z=1.50m

Lane	\bar{L}_m	Uo	U _I	U _{ow}	T _I	Re _i
2:(y=4.50)	3.59 cd/m ²	0.41	0.93	--	12	0.47
1:(y=1.50)	3.19 cd/m ²	0.44	0.92	--	20	1.45
M4	>= 0.75 cd/m ²	>= 0.40	>= 0.60	>= 0.15	<= 15	>= 0.30

Rasvjetljenosti

Izračun polja: 7m x 6m (10 x 6 Točke)

\bar{E}_m	E _{min}	U _o	U _d
61 lx	28 lx	0.45	0.25

Objekt : JR Donji Miholjac
Prostor : GK18 - M4
Broj projekta :
Datum : 05.12.2017

RELUX®

4 GK18 - M4 - NPS

4.1 Opis, GK18 - M4 - NPS

4.1.1 Tlocrt

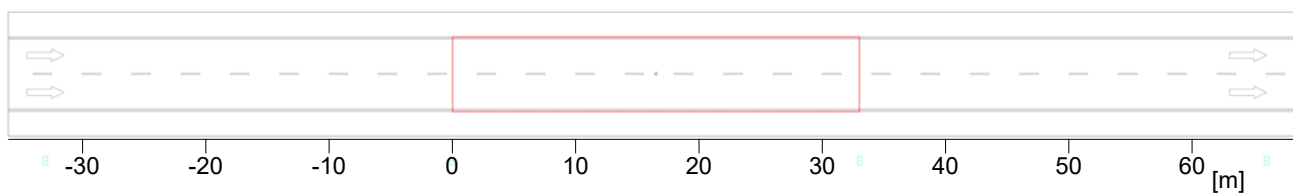

Objekt : JR Donji Miholjac
Prostor : GK18 - M4
Broj projekta :
Datum : 05.12.2017

RELUX[®]

4 GK18 - M4 - NPS

4.2 Sažetak, GK18 - M4 - NPS

4.2.1 Pregled rezultata, objectName

1 1 **Philips Lighting**
 Tipka oznaka :
Naziv svjetiljke : BGP204 T25 1 xLED139-4S/830 DW10
Žarulje : 1 x LED139-4S/830 112 W / 14000 lm

MyLumRow

Postavljanje svjetiljki	: Linija desno	Faktor održavanja	: 0.80
Razmak između svjetiljki	33.00 m	Visina (fot. centar)	: 7.00 m
Svjetiljka od ruba	: -4.00 m	Nagib	: 0.00 °
Abs. position	: -4.00 m	Razred bliještanja	: D6
Potrošnja struje/km	: 3394 W/km	Razred jakosti svjetlosti	: G*4

Cesta

Širina	: 6.00 m	Vozne trake	: 2
Površina	: R3, q0=0.07	Površina (mokra)	: -none-, q0=1

Sjajnost

Izračun polja: 33m x 6m (11 x 6 Točke)

Promatrač

2 : x=-60.00m, y=4.50m, z=1.50m

1 : x=-60.00m, y=1.50m, z=1.50m

Lane	\bar{L}_m	Uo	U _I	U _{ow}	TI	Rei
2:(y=4.50)	0.80 cd/m ²	0.60	0.77	--	6	0.45
1:(y=1.50)	0.76 cd/m ²	0.63	0.67	--	14	1.14
M4	>= 0.75 cd/m ²	>= 0.40	>= 0.60	>= 0.15	<= 15	>= 0.30

Rasvjetljenosti

Izračun polja: 33m x 6m (11 x 6 Točke)

\bar{E}_m	E _{min}	U _o	U _d
16.4 lx	7.69 lx	0.47	0.24

Projektirao: INEL-PROJEKT d.o.o.	Građevina: JAVNA RASVJETA GRADA DONJI MIHOLJAC	74
Mjesto i datum izrade: ZADAR, 12/2017	Dio građevine: -	

6.6. ANALIZA PRORAČUNA

Tablica 6.6.1. Ulazni parametri i rezultati proračuna GK01 – M3

Ulazni parametri	Karakteristike:		Referentno stanje (Philips Iridium 400W)	Novo stanje	
	Profil prometnice		M3	M3	
	Širina prometnice [m]		6	6	
	Geometrijska konfiguracija		Vidi proračun	Vidi proračun	
	Razmak između svjetiljki (stvarno stanje) [m]		45	45	
	Razmak između svjetiljki (referentno stanje) [m]		39	-	
	Visina izvora svjetlosti [m]		10	10	
	Udaljenost od ruba [m]		0	0	
	Nagib svjetiljke [°]		5	0	
	Faktor održavanja		0,8	0,8	
Prikaz rezultata	Karakteristike:		Uvjeti klasa M3	Referentno stanje (Philips Iridium 400W)	Novo stanje
	L - Sjajnost kolnika [cd/m ²]		≥ 1,0	4,34/4,65	1,01/1,09
	U ₀ - Opća jednolikost		≥ 0,4	0,58/0,58	0,51/0,54
	U ₁ - Uzdužna jednolikost		≥ 0,6	0,61/0,70	0,86/0,79
	f _{TI} - Bliještanje [%]		≤ 15	13/10	11/9
	R _{EI} - okolna rasvjetljenost		≥ 0,3	0,71/0,66	0,88/0,69
	Faktor energetske učinkovitosti (SL)		≤ 0,974	-	0,3481

Projektirao: INEL-PROJEKT d.o.o.	Građevina: JAVNA RASVIJETA GRADA DONJI MIHOLJAC	75
Mjesto i datum izrade: ZADAR, 12/2017	Dio građevine: -	

Tablica 6.6.2. Ulazni parametri i rezultati proračuna GK02 – M5

Ulazni parametri	Karakteristike:		Referentno stanje (TEP Kaos 150W)	Novo stanje
	Profil prometnice		M5	M5
	Širina prometnice [m]		4,5	4,5
	Geometrijska konfiguracija		Vidi proračun	Vidi proračun
	Razmak između svjetiljki (stvarno stanje) [m]		46	46
	Razmak između svjetiljki (referentno stanje) [m]		30	-
	Visina izvora svjetlosti [m]		7	7
	Udaljenost od ruba [m]		-0,4	-0,4
	Nagib svjetiljke [°]		5	0
	Faktor održavanja		0,8	0,8
Prikaz rezultata	Karakteristike:	Uvjeti klasa M5	Referentno stanje (TEP Kaos 150W)	Novo stanje
	L - Sjajnost kolnika [cd/m ²]	≥ 0,5	1,14	0,57
	U ₀ - Opća jednolikost	≥ 0,35	0,48	0,41
	U ₁ - Uzdužna jednolikost	≥ 0,4	0,42	0,41
	f _{T1} - Bliještanje [%]	≤ 15	7	15
	R _{E1} - okolna rasvjetljenost	≥ 0,3	0,68	0,3
Faktor energetske učinkovitosti (SL)		≤ 0,974	-	0,4106

Projektirao: INEL-PROJEKT d.o.o.	Građevina: JAVNA RASVJETA GRADA DONJI MIHOLJAC	76
Mjesto i datum izrade: ZADAR, 12/2017	Dio građevine: -	

Tablica 6.6.3. Ulazni parametri i rezultati proračuna GK03 – P3

Ulazni parametri	Karakteristike:		Referentno stanje (Philips Malaga 70W)	Novo stanje
	Profil prometnice		P3	P3
	Širina prometnice [m]		5,5	5,5
	Geometrijska konfiguracija		Vidi proračun	Vidi proračun
	Razmak između svjetiljki (stvarno stanje) [m]		31	31
	Razmak između svjetiljki (referentno stanje) [m]		31	-
	Visina izvora svjetlosti [m]		4	4
	Udaljenost od ruba [m]		-1	-1
	Nagib svjetiljke [°]		15	0
	Faktor održavanja		0,8	0,8
Prikaz rezultata	Karakteristike:	Uvjeti klasa P3	Referentno stanje (Philips Malaga 70W)	Novo stanje
	E_{sr} - Srednja rasvjetljenost [lx]	$\geq 7,5$	10,3	8,02
	E_{min} - Minimalna rasvjetljenost [lx]	$\geq 1,5$	1,57	1,51
	Faktor energetske učinkovitosti (SE)	$\leq 0,064$	-	0,0258

Projektirao: INEL-PROJEKT d.o.o.	Građevina: JAVNA RASVJETA GRADA DONJI MIHOLJAC	77
Mjesto i datum izrade: ZADAR, 12/2017	Dio građevine: -	

Tablica 6.6.4. Ulazni parametri i rezultati proračuna GK04 – P3

Ulazni parametri	Karakteristike:		Referentno stanje (TEP Gamalux 150W)	Novo stanje
	Profil prometnice		P3	P3
	Širina prometnice [m]		4,5	4,5
	Geometrijska konfiguracija		Vidi proračun	Vidi proračun
	Razmak između svjetiljki (stvarno stanje) [m]		45	45
	Razmak između svjetiljki (referentno stanje) [m]		45	-
	Visina izvora svjetlosti [m]		7	7
	Udaljenost od ruba [m]		-0,8	-0,8
	Nagib svjetiljke [°]		15	0
	Faktor održavanja		0,8	0,8
Prikaz rezultata	Karakteristike:	Uvjeti klasa P3	Referentno stanje (TEP Gamalux 150W)	Novo stanje
	E_{sr} - Srednja rasvjetljenost [lx]	$\geq 7,5$	18,3	7,51
	E_{min} - Minimalna rasvjetljenost [lx]	$\geq 1,5$	2,85	1,97
	Faktor energetske učinkovitosti (SE)	$\leq 0,064$	-	0,0280

Projektirao: INEL-PROJEKT d.o.o.	Građevina: JAVNA RASVJETA GRADA DONJI MIHOLJAC	78
Mjesto i datum izrade: ZADAR, 12/2017	Dio građevine: -	

Tablica 6.6.5. Ulazni parametri i rezultati proračuna GK05 – P2

Ulazni parametri	Karakteristike:		Referentno stanje (TEP Tivoli 70W)	Novo stanje
	Profil prometnice		P2	P2
	Širina prometnice [m]		7	7
	Geometrijska konfiguracija		Vidi proračun	Vidi proračun
	Razmak između svjetiljki (stvarno stanje) [m]		24	24
	Razmak između svjetiljki (referentno stanje) [m]		10	-
	Visina izvora svjetlosti [m]		4,3	4,3
	Udaljenost od ruba [m]		0	0
	Nagib svjetiljke [°]		0	0
	Faktor održavanja		0,8	0,8
Prikaz rezultata	Karakteristike:	Uvjeti klasa P2	Referentno stanje (TEP Tivoli 70W)	Novo stanje
	E_{sr} - Srednja rasvjetljenost [lx]	≥ 10	10,8	10,1
	E_{min} - Minimalna rasvjetljenost [lx]	≥ 2	5,49	2,00
	Faktor energetske učinkovitosti (SE)	$\leq 0,064$	-	0,0167

Projektirao: INEL-PROJEKT d.o.o.	Građevina: JAVNA RASVJETA GRADA DONJI MIHOJAC	79
Mjesto i datum izrade: ZADAR, 12/2017	Dio građevine: -	

Tablica 6.6.6. Ulazni parametri i rezultati proračuna GK06 – P3

Ulazni parametri	Karakteristike:		Referentno stanje (TEP Gamalux ovjesni 150W)	Novo stanje	
	Profil prometnice		P3	P3	
	Širina prometnice [m]		5	5	
	Geometrijska konfiguracija		Vidi proračun	Vidi proračun	
	Razmak između svjetiljki (stvarno stanje) [m]		60	60	
	Razmak između svjetiljki (referentno stanje) [m]		50	-	
	Visina izvora svjetlosti [m]		8	8	
	Udaljenost od ruba [m]		2,5	2,5	
	Nagib svjetiljke [°]		0	0	
	Faktor održavanja		0,8	0,8	
Prikaz rezultata	Karakteristike:		Uvjeti klase P3	Referentno stanje (TEP Gamalux ovjesni 150W)	Novo stanje
	E_{sr} - Srednja rasvijetljenost [lx]		$\geq 7,5$	15,5	10,6
	E_{min} - Minimalna rasvijetljenost [lx]		$\geq 1,5$	1,54	1,63
	Faktor energetske učinkovitosti (SE)		$\leq 0,064$	-	0,0320

Tablica 6.6.7. Ulazni parametri i rezultati proračuna GK07 – P7

Ulazni parametri	Karakteristike:		Referentno stanje (TEP Gamalux ovjesni 150W)	Novo stanje	
	Profil prometnice		P7	P7	
	Referentna površina [m ²]		300,0	300,0	
	Geometrijska konfiguracija		Vidi proračun	Vidi proračun	
	Stvarni broj svjetiljki		1	1	
	Referentni broj svjetiljki		1	-	
	Visina izvora [m]		8	8	
	Nagib svjetiljke [°]		0	0	
Faktor održavanja		0,80	0,80		
Prikaz rezultata	Karakteristike:		Uvjeti klase P7	Referentno stanje (TEP Gamalux ovjesni 150W)	Novo stanje
	E_{sr} - Srednja rasvijetljenost [lx]		14	21	14,5

Projektirao: INEL-PROJEKT d.o.o.	Građevina: JAVNA RASVJETA GRADA DONJI MIHOLJAC	80
Mjesto i datum izrade: ZADAR, 12/2017	Dio građevine: -	

Tablica 6.6.8. Ulazni parametri i rezultati proračuna GK08 – P7

Ulazni parametri	Karakteristike:		Referentno stanje (TEP Gamalux 150W)	Novo stanje	
	Profil prometnice		P7	P7	
	Referentna površina [m ²]		900,0	900,0	
	Geometrijska konfiguracija		Vidi proračun	Vidi proračun	
	Stvarni broj svjetiljki		1	1	
	Referentni broj svjetiljki		1	-	
	Visina izvora [m]		7	7	
	Nagib svjetiljke [°]		0	0	
	Faktor održavanja		0,80	0,80	
Prikaz rezultata	Karakteristike:		Uvjeti klase P7	Referentno stanje (TEP Gamalux 150W)	Novo stanje
	E _{sr} - Srednja rasvjetljenost [lx]		3	8,94	3,34

Tablica 6.6.9. Ulazni parametri i rezultati proračuna GK09 – P7

Ulazni parametri	Karakteristike:		Referentno stanje (OGŽK 125W)	Novo stanje	
	Profil prometnice		P7	P7	
	Referentna površina [m ²]		900,0	900,0	
	Geometrijska konfiguracija		Vidi proračun	Vidi proračun	
	Stvarni broj svjetiljki		1	1	
	Referentni broj svjetiljki		2	-	
	Visina izvora [m]		5	5	
	Nagib svjetiljke [°]		0	0	
	Faktor održavanja		0,80	0,80	
Prikaz rezultata	Karakteristike:		Uvjeti klase P7	Referentno stanje (OGŽK 125W)	Novo stanje
	E _{sr} - Srednja rasvjetljenost [lx]		2	3,8	2,91

Projektirao: INEL-PROJEKT d.o.o.	Građevina: JAVNA RASVJETA GRADA DONJI MIHOLJAC	81
Mjesto i datum izrade: ZADAR, 12/2017	Dio građevine: -	

Tablica 6.6.10. Ulazni parametri i rezultati proračuna GK10 – P7

Ulazni parametri	Karakteristike:		Referentno stanje (OGŽK 125W)	Novo stanje	
	Profil prometnice		P7	P7	
	Referentna površina [m ²]		900,0	900,0	
	Geometrijska konfiguracija		Vidi proračun	Vidi proračun	
	Stvarni broj svjetiljki		1	1	
	Referentni broj svjetiljki		2	-	
	Visina izvora [m]		4	4	
	Nagib svjetiljke [°]		0	0	
	Faktor održavanja		0,80	0,80	
Prikaz rezultata	Karakteristike:		Uvjeti klase P7	Referentno stanje (OGŽK 125W)	Novo stanje
	E_{sr} - Srednja rasvijetljenost [lx]		3	4,14	3

Projektirao: INEL-PROJEKT d.o.o.	Građevina: JAVNA RASVIJETA GRADA DONJI MIHOLJAC	82
Mjesto i datum izrade: ZADAR, 12/2017	Dio građevine: -	

Tablica 6.6.11. Ulazni parametri i rezultati proračuna GK11 – M5

Ulazni parametri	Karakteristike:		Referentno stanje (TEP Gamalux 150W)	Novo stanje
	Profil prometnice		M5	M5
	Širina prometnice [m]		6	6
	Geometrijska konfiguracija		Vidi proračun	Vidi proračun
	Razmak između svjetiljki (stvarno stanje) [m]		41	41
	Razmak između svjetiljki (referentno stanje) [m]		28	-
	Visina izvora svjetlosti [m]		7	7
	Udaljenost od ruba [m]		-1	-1
	Nagib svjetiljke [°]		20	0
	Faktor održavanja		0,8	0,8
Prikaz rezultata	Karakteristike:	Uvjeti klasa M5	Referentno stanje (TEP Gamalux 150W)	Novo stanje
	L - Sjajnost kolnika [cd/m ²]	≥ 0,5	1,56/1,74	0,50/0,54
	U ₀ - Opća jednolikost	≥ 0,35	0,36/0,35	0,49/0,47
	U ₁ – Uzdužna jednolikost	≥ 0,4	0,62/0,79	0,47/0,62
	f _{TI} – Bliještanje [%]	≤ 15	19/11	15/12
	R _{EI} – okolna rasvjetljenost	≥ 0,3	0,68/0,42	0,88/0,62
Faktor energetske učinkovitosti (SL)		≤ 0,974	-	0,4553

Projektirao: INEL-PROJEKT d.o.o.	Građevina: JAVNA RASVJETA GRADA DONJI MIHOLJAC	83
Mjesto i datum izrade: ZADAR, 12/2017	Dio građevine: -	

Tablica 6.6.12. Ulazni parametri i rezultati proračuna GK12 – P7

Ulazni parametri	Karakteristike:		Referentno stanje (TEP Gamalux 150W)	Novo stanje
	Profil prometnice		P7	P7
	Referentna površina [m ²]		900,0	900,0
	Geometrijska konfiguracija		Vidi proračun	Vidi proračun
	Stvarni broj svjetiljki		1	1
	Referentni broj svjetiljki		1	-
	Visina izvora [m]		7	7
	Nagib svjetiljke [°]		0	0
	Faktor održavanja		0,80	0,80
Prikaz rezultata	Karakteristike:	Uvjeti klase P7	Referentno stanje (TEP Gamalux 150W)	Novo stanje
	E_{sr} - Srednja rasvijetljenost [lx]	4	8,94	4,57

Tablica 6.6.13. Ulazni parametri i rezultati proračuna GK13 – P2

Ulazni parametri	Karakteristike:		Referentno stanje (Elektrovina CD 250W)	Novo stanje
	Profil prometnice		P2	P2
	Širina prometnice [m]		6	6
	Geometrijska konfiguracija		Vidi proračun	Vidi proračun
	Razmak između svjetiljki (stvarno stanje) [m]		32	32
	Razmak između svjetiljki (referentno stanje) [m]		32	-
	Visina izvora svjetlosti [m]		8	8
	Udaljenost od ruba [m]		0	0
	Nagib svjetiljke [°]		0	0
Faktor održavanja		0,8	0,8	
Prikaz rezultata	Karakteristike:	Uvjeti klase P2	Referentno stanje (Elektrovina CD 250W)	Novo stanje
	E_{sr} - Srednja rasvijetljenost [lx]	≥ 10	12,2	10,1
	E_{min} - Minimalna rasvijetljenost [lx]	≥ 2	5,10	4,44
	Faktor energetske učinkovitosti (SE)	$\leq 0,064$	-	0,0292

Projektirao: INEL-PROJEKT d.o.o.	Građevina: JAVNA RASVIJETA GRADA DONJI MIHOLJAC	84
Mjesto i datum izrade: ZADAR, 12/2017	Dio građevine: -	

Tablica 6.6.14. Ulazni parametri i rezultati proračuna GK14 – M3

Ulazni parametri	Karakteristike:		Referentno stanje (Elektrokovina CD 250W)	Novo stanje
	Profil prometnice		M3	M3
	Širina prometnice [m]		9	9
	Geometrijska konfiguracija		Vidi proračun	Vidi proračun
	Razmak između svjetiljki (stvarno stanje) [m]		41	41
	Razmak između svjetiljki (referentno stanje) [m]		11	-
	Visina izvora svjetlosti [m]		8	8
	Udaljenost od ruba [m]		1,2	1,2
	Nagib svjetiljke [°]		15	0
Faktor održavanja		0,8	0,8	
Prikaz rezultata	Karakteristike:	Uvjeti klasa M3	Referentno stanje (Elektrokovina CD 250W)	Novo stanje
	L - Sjajnost kolnika [cd/m ²]	≥ 1,0	2,39/2,52/2,64	1,00/1,05/1,09
	U ₀ - Opća jednolikost	≥ 0,4	0,40/0,40/0,40	0,48/0,47/0,47
	U ₁ – Uzdužna jednolikost	≥ 0,6	0,91/0,93/0,94	0,64/0,60/0,71
	f _{TI} – Bliještanje [%]	≤ 15	6/7/5	12/15/11
	R _{EI} – okolna rasvjetljenost	≥ 0,3	0,62/0,57	0,66/0,56
Faktor energetske učinkovitosti (SL)		≤ 0,974	-	0,3035

Projektirao: INEL-PROJEKT d.o.o.	Građevina: JAVNA RASVJETA GRADA DONJI MIHOLJAC	85
Mjesto i datum izrade: ZADAR, 12/2017	Dio građevine: -	

Tablica 6.6.15. Ulazni parametri i rezultati proračuna GK15– M3

Ulazni parametri	Karakteristike:		Referentno stanje (Philips Malaga 150W)	Novo stanje
	Profil prometnice		M3	M3
	Širina prometnice [m]		6	6
	Geometrijska konfiguracija		Vidi proračun	Vidi proračun
	Razmak između svjetiljki (stvarno stanje) [m]		41	41
	Razmak između svjetiljki (referentno stanje) [m]		28	-
	Visina izvora svjetlosti [m]		8	8
	Udaljenost od ruba [m]		0	0
	Nagib svjetiljke [°]		5	0
	Faktor održavanja		0,8	0,8
Prikaz rezultata	Karakteristike:	Uvjeti klase M3	Referentno stanje (Philips Malaga 150W)	Novo stanje
	L - Sjajnost kolnika [cd/m ²]	≥ 1,0	1,35/1,43	1,06/0,16
	U ₀ - Opća jednolikost	≥ 0,4	0,46/0,46	0,40/0,42
	U ₁ – Uzdužna jednolikost	≥ 0,6	0,61/0,69	0,73/0,68
	f _{T1} – Bliještanje [%]	≤ 15	10/8	15/9
	R _{E1} – okolna rasvijetljenost	≥ 0,3	0,78/0,56	0,84/0,42
Faktor energetske učinkovitosti (SL)		≤ 0,974	-	0,3130

Projektirao: INEL-PROJEKT d.o.o.	Građevina: JAVNA RASVJETA GRADA DONJI MIHOLJAC	86
Mjesto i datum izrade: ZADAR, 12/2017	Dio građevine: -	

Tablica 3.6.16. Ulazni parametri i rezultati proračuna GK16 – P3

Ulazni parametri	Karakteristike:		Referentno stanje (Feral 125W)	Novo stanje
	Profil prometnice		P3	P3
	Širina prometnice [m]		8	8
	Geometrijska konfiguracija		Vidi proračun	Vidi proračun
	Razmak između svjetiljki (stvarno stanje) [m]		25	25
	Razmak između svjetiljki (referentno stanje) [m]		8	-
	Visina izvora svjetlosti [m]		5,5	5,5
	Udaljenost od ruba [m]		0	0
	Nagib svjetiljke [°]		0	0
	Faktor održavanja		0,8	0,8
Prikaz rezultata	Karakteristike:	Uvjeti klasa P3	Referentno stanje (Feral 125W)	Novo stanje
	E_{sr} - Srednja rasvjetljenost [lx]	$\geq 7,5$	7,64	7,63
	E_{min} - Minimalna rasvjetljenost [lx]	$\geq 1,5$	6,36	3,24
	Faktor energetske učinkovitosti (SE)	$\leq 0,064$	-	0,0223

Projektirao: INEL-PROJEKT d.o.o.	Građevina: JAVNA RASVJETA GRADA DONJI MIHOLJAC	87
Mjesto i datum izrade: ZADAR, 12/2017	Dio građevine: -	

Tablica 3.6.17. Ulazni parametri i rezultati proračuna GK17 – P3

Ulazni parametri	Karakteristike:		Referentno stanje (TEP Gamalux 150W)	Novo stanje
	Profil prometnice		P3	P3
	Širina prometnice [m]		4	4
	Geometrijska konfiguracija		Vidi proračun	Vidi proračun
	Razmak između svjetiljki (stvarno stanje) [m]		33	33
	Razmak između svjetiljki (referentno stanje) [m]		33	-
	Visina izvora svjetlosti [m]		7	7
	Udaljenost od ruba [m]		-2,9	-2,9
	Nagib svjetiljke [°]		0	0
	Faktor održavanja		0,8	0,8
Prikaz rezultata	Karakteristike:	Uvjeti klasa P3	Referentno stanje (TEP Gamalux 150W)	Novo stanje
	E_{sr} - Srednja rasvjetljenost [lx]	$\geq 7,5$	10,10	7,67
	E_{min} - Minimalna rasvjetljenost [lx]	$\geq 1,5$	3,62	2,85
	Faktor energetske učinkovitosti (SE)	$\leq 0,064$	-	0,0429

Projektirao: INEL-PROJEKT d.o.o.	Građevina: JAVNA RASVJETA GRADA DONJI MIHOLJAC	88
Mjesto i datum izrade: ZADAR, 12/2017	Dio građevine: -	

Tablica 6.6.18. Ulazni parametri i rezultati proračuna GK18– M4

Ulazni parametri	Karakteristike:		Referentno stanje (TEP Gamalux 150W)	Novo stanje
	Profil prometnice		M4	M4
	Širina prometnice [m]		6	6
	Geometrijska konfiguracija		Vidi proračun	Vidi proračun
	Razmak između svjetiljki (stvarno stanje) [m]		33	33
	Razmak između svjetiljki (referentno stanje) [m]		7	-
	Visina izvora svjetlosti [m]		7	7
	Udaljenost od ruba [m]		-4	-4
	Nagib svjetiljke [°]		25	0
	Faktor održavanja		0,8	0,8
Prikaz rezultata	Karakteristike:	Uvjeti klase M4	Referentno stanje (TEP Gamalux 150W)	Novo stanje
	L - Sjajnost kolnika [cd/m ²]	≥ 0,75	3,19/3,59	0,76/0,80
	U ₀ - Opća jednolikost	≥ 0,4	0,44/0,41	0,63/0,60
	U ₁ – Uzdužna jednolikost	≥ 0,6	0,92/0,93	0,67/0,77
	f _{T1} – Bliještanje [%]	≤ 15	20/12	14/6
	R _{E1} – okolna rasvjetljenost	≥ 0,3	1,45/0,47	1,14/0,45
Faktor energetske učinkovitosti (SL)		≤ 0,974	-	0,7542

Zaključak: Novo rješenje rasvjete zadovoljava uvjete rasvjetljenosti sukladno Normi.

Projektirao: INEL-PROJEKT d.o.o.	Građevina: JAVNA RASVJETA GRADA DONJI MIHOLJAC	89
Mjesto i datum izrade: ZADAR, 12/2017	Dio građevine: -	

U sljedećoj tablici prikazano je novo projektirano stanje javne rasvjete.

Tablica 6.6.19. Pregled novo projektiranih svjetiljki javne rasvjete

Redni broj	Oznaka svjetiljke	Vrsta izvora svjetlosti	Snaga svjetiljke [W]	Snaga svjetiljke (s regulacijom) [W]	Ukupna snaga svjetiljke (s gubicima) [W]	Ukupan broj svjetiljki	Ukupna snaga grupe svjetiljki [kW]	Energija koju troši grupa svjetiljki [kWh]
1	Philips Unistreet BGP204 1xLED139/830 DM11	LED	112,00	76,16	79,21	39	3,09	12.665,10
2	Philips Unistreet BGP204 1xLED139/830 DW10	LED	112,00	112,00	116,48	50	5,82	12.230,40
3	Philips Unistreet BGP204 1xLED120/830 DN10	LED	94,00	63,92	66,48	39	2,59	10.629,64
4	Philips Unistreet BGP204 1xLED100/830 DN10	LED	77,00	52,36	54,45	93	5,06	20.763,46
5	Philips Unistreet BGP203 1xLED69/830 DM10	LED	56,00	56,00	58,24	37	2,15	4.525,25
6	Philips Unistreet BGP202 1xLED50/830 DN10	LED	42,50	42,50	44,20	356	15,74	33.043,92
7	Philips Unistreet BGP202 1xLED40/830 DM11	LED	33,00	33,00	34,32	213	7,31	15.351,34
8	Philips Townguide BDP102 PCC 1xGRN40/830 DN	LED	28,00	28,00	33,32	25	0,83	1.749,30
9	Philips ClassicStreet BDP794 1xLED41/830 DM11	LED	33,50	33,50	39,87	3	0,12	251,15
10	Schreder Dexo 72W WW 5136	LED	72,00	72,00	74,88	85	6,36	13.366,08
11	*Feral	VTF	125,00	125,00	156,25	9	1,41	2.953,13
12	*Reflektor	VTNa	150,00	150,00	187,50	1	0,19	393,75
13	*Reflektor	MH	250,00	250,00	312,50	12	3,75	7.875,00
14	*Reflektor	MH	400,00	400,00	500,00	8	4,00	8.400,00
UKUPNO:						940	58,43	144.197,51

- Svjetiljke koje se ne mijenjaju

Projektirao: INEL-PROJEKT d.o.o.	Građevina: JAVNA RASVJETA GRADA DONJI MIHOLJAC	90
Mjesto i datum izrade: ZADAR, 12/2017	Dio građevine: -	

6.7. ENERGETSKA I EKONOMSKA ANALIZA

Kako bi sustav javne rasvjete nakon rekonstrukcije bio usporediv s postojećim stanjem svi pokazatelji sustava javne rasvjete tablično su prikazani za postojeće stanje, referentno (simulirano) stanje i stanje predviđeno projektom. Energetski, ekološki i financijski efekti provođenja mjere vrednovani su sljedećim pokazateljima: instaliranom snagom sustava javne rasvjete, godišnjom potrošnjom električne energije, godišnjom emisijom CO₂, te godišnjim troškovima za električnu energiju. Razlike između referentnog (simuliranog) stanja i stanja predviđenog projektom predstavlja uštedu energije i novca, te smanjenje emisije CO₂.

Analizirana mjera povećanja energetske učinkovitosti vrednovana je jednostavnim periodom povrata za nekoliko opcija financiranja, pri čemu je prvotno obrađena opcija vlastitog financiranja bez korištenja bespovratnih sredstava. Nakon toga su određeni pokazatelji profitabilnosti uz dodatno smanjenje troškova održavanja koji trenutno iznose 132.000,00 kn. Mogućnost realizacije projekta je moguća i pomoću modela energetske usluge, tj. ESCO modela. ESCO (trgovačko društvo za energetske usluge/energy service company) je fizička ili pravna osoba za obavljanje energetske usluga i/ili primjenu mjera za poboljšanje energetske učinkovitosti na postrojenju ili u prostoru korisnika koja pri tome preuzima do određene mjere financijski rizik. Plaćanje obavljenih usluga se temelji (u cijelosti ili djelomično) na postignutom poboljšanju energetske učinkovitosti i drugim dogovorenim kriterijima.

Na kraju analize prikazani su indikatori kvalitete ulaganja kao odnos ukupne investicije i očekivane godišnje uštede energije, odnos ukupne investicije i očekivanog godišnjeg smanjenja emisije CO₂ i jedinična cijena investicije po rasvjetnom mjestu.

Specifični faktor emisije CO₂ (pretvorbeni faktor) za električnu energiju koji korišten u analizi iznosi 0,23481 kgCO₂/kWh. Referentni broj sati sustava javne rasvjete je 4100 h/godišnje. U proračunima smanjenja snage izvora svjetlosti su uvećane za iznose gubitaka predspoja, a cijena investicije (prema troškovniku) korištena je s uračunatim PDV-om. U proračunu energije za novo projektirano stanje u obzir su uzeti gubici mreže 4 %. Cijena električne energije s kojom su vršeni proračuni povrata investicije je cijena koju vlasnik predmetne javne rasvjete trenutno plaća, a ona iznosi (s PDV-om) 0,886 kn.

Projektirao: INEL-PROJEKT d.o.o.	Građevina: JAVNA RASVIJETA GRADA DONJI MIHOLJAC	91
Mjesto i datum izrade: ZADAR, 12/2017	Dio građevine: -	

Tablica 6.7.1. Energetski, ekološki i financijski efekti rekonstrukcije javne rasvjete

Energetski, ekološki i financijski efekti provođenja rekonstrukcije			
	Pokazatelji sustava javne rasvjete	Mj. jed.	Iznos
Zatečeno stanje	Instalirana snaga sustava javne rasvjete za zatečeno stanje	(kW)	178,73
	Godišnja potrošnja električne energije postojećeg sustava javne rasvjete za zatečene uvjete	(kWh)	732.788,90
	Godišnja emisija CO ₂ postojećeg sustava javne rasvjete za zatečene uvjete	(t/god)	172,07
	Godišnji troškovi održavanja postojećeg sustava javne rasvjete	(kn)	132.000,00
	Godišnji troškovi električne energije postojećeg sustava javne rasvjete za zatečene uvjete	(kn)	649.250,97
Referentno stanje	Instalirana snaga sustava javne rasvjete za referentne uvjete	(kW)	254,67
	Godišnja potrošnja električne energije postojećeg sustava javne rasvjete za referentne uvjete	(kWh)	1.044.132,65
	Godišnja emisija CO ₂ postojećeg sustava javne rasvjete za referentne uvjete	(t/god)	245,17
	Godišnji troškovi održavanja postojećeg sustava javne rasvjete	(kn)	132.000,00
	Godišnji troškovi električne energije postojećeg sustava javne rasvjete za referentne uvjete	(kn)	925.101,53
Stanje nakon rekonstrukcije	Instalirana snaga sustava javne rasvjete uz primjenu rekonstrukcije	(kW)	58,43
	Godišnja potrošnja električne energije uz primjenu rekonstrukcije	(kWh)	144.197,51
	Godišnja emisija CO ₂ uz primjenu rekonstrukcije	(t/god)	33,86
	Godišnji troškovi održavanja postojećeg sustava javne rasvjete uz primjenu rekonstrukcije	(kn)	26.400,00
	Godišnji troškovi električne energije uz primjenu rekonstrukcije	(kn)	127.759,00
Indikator kvalitete ulaganja	Godišnja ušteda električne energije uz primjenu rekonstrukcije (u odnosu na zatečeno stanje)	(kWh)	588.591,39
	Godišnja ušteda električne energije uz primjenu rekonstrukcije (u odnosu na zatečeno stanje)	(%)	80,32%
	Godišnja ušteda električne energije uz primjenu rekonstrukcije (u odnosu na referentno stanje)	(kWh)	899.935,14
	Godišnja ušteda električne energije uz primjenu rekonstrukcije (u odnosu na referentno stanje)	(%)	86,19%
	Smanjenje godišnje emisije CO ₂ uz primjenu rekonstrukcije (u odnosu na zatečeno stanje)	(t/god)	138,21
	Smanjenje godišnje emisije CO ₂ uz primjenu rekonstrukcije (u odnosu na zatečeno stanje)	(%)	80,32%
	Smanjenje godišnje emisije CO ₂ uz primjenu rekonstrukcije (u odnosu na referentno stanje)	(t/god)	211,31
	Smanjenje godišnje emisije CO ₂ uz primjenu rekonstrukcije (u odnosu na referentno stanje)	(%)	86,19%
	Smanjenje instalirane snage sustava javne rasvjete uz primjenu rekonstrukcije (u odnosu na zatečeno stanje)	(kW)	120,30
	Smanjenje instalirane snage sustava javne rasvjete uz primjenu rekonstrukcije (u odnosu na referentno stanje)	(kW)	196,24
	Iznos investicije projekta	(kn)	2.861.437,50
	Jedinična cijena investicije po rasvjetnom mjestu	(kn)	3.755,17
	Godišnja novčana ušteda na troškovima električne energije uz primjenu rekonstrukcije (u odnosu na zatečeno stanje)	(kn)	521.491,97
	Godišnja novčana ušteda na troškovima električne energije i troškovima održavanja uz primjenu rekonstrukcije (u odnosu na zatečeno stanje)	(kn)	627.091,97
Godišnja novčana ušteda na troškovima električne energije uz primjenu rekonstrukcije (u odnosu na referentno stanje)	(kn)	797.342,53	

Projektirao: INEL-PROJEKT d.o.o.	Građevina: JAVNA RASVJETA GRADA DONJI MIHOLJAC	92
Mjesto i datum izrade: ZADAR, 12/2017	Dio građevine: -	

<i>Godišnja novčana ušteda na troškovima električne energije i troškovima održavanja uz primjenu rekonstrukcije (u odnosu na referentno stanje)</i>		(kn)	902.942,53
Opcije financiranja analizirane mjere energetske efikasnosti i pokazatelji profitabilnosti			
<i>Financiranje projekta :</i>		<i>JPP (god)</i>	
<i>- bez sufinanciranja (u odnosu na zatečeno stanje)</i>		5,49	
<i>- bez sufinanciranja (u odnosu na referentno stanje)</i>		3,59	
<i>- bez sufinanciranja (u odnosu na zatečeno stanje) s održavanjem</i>		4,56	
<i>- bez sufinanciranja (u odnosu na referentno stanje) s održavanjem</i>		3,17	
<i>Indikatori kvalitete ulaganja (zatečeno stanje)</i>	<i>Odnos ukupne investicije i očekivane godišnje uštede energije (kn/kWh)</i>	4,86	
	<i>Odnos ukupne investicije i očekivanog godišnjeg smanjenja emisije CO₂ (kn/tCO₂)</i>	20.703,98	
<i>Indikatori kvalitete ulaganja (referentno stanje)</i>	<i>Odnos ukupne investicije i očekivane godišnje uštede energije (kn/kWh)</i>	3,18	
	<i>Odnos ukupne investicije i očekivanog godišnjeg smanjenja emisije CO₂ (kn/tCO₂)</i>	13.541,18	

Uvidom u račune za razdoblje od godine dana, koje Grad plaća distributeru električne energije, može se utvrditi da je stvarno stanje potrošnje (kWh) i troškova (kn) električne energije manje u odnosu na stanje koje je dobiveno projektom (pretpostavka da sva rasvjetna tijela rade referentni broj sati). Razlog tome je što se većina rasvjetnih mjesta u Gradu i prigradskim naseljima gasi nakon 00.00h. U samom Gradu u Kolodvorskoj i Vukovarskoj ulici svjetiljke rade cijelo vrijeme, u Harambašićevoj ulici nakon ponoći radi svako 3. svjetiljka, dok u Ulici Vladimira Nazora nakon ponoći radi svako 2. svjetiljka. Zbog toga svjetiljke ne rade referentni broj sati. Usporedbom stvarnog stanja potrošnje s novoprojektiranim stanjem koje zadovoljava uvjete rasvijetljenosti dobije se stvarni izračun ušteda prikazan u sljedećoj tablici.

Projektirao: INEL-PROJEKT d.o.o.	Građevina: JAVNA RASVIJETA GRADA DONJI MIHOLJAC	93
Mjesto i datum izrade: ZADAR, 12/2017	Dio građevine: -	

Tablica 6.7.2. Energetski, ekološki i financijski efekti rekonstrukcije javne rasvjete

Energetski, ekološki i financijski efekti provođenja rekonstrukcije				
	Pokazatelji sustava javne rasvjete	Mj. jed.	Iznos	
Stanje očitano iz računa distributera el. energije	Godišnja potrošnja električne energije očitana iz računa distributera el. energije za razdoblje od godine dana	(kWh)	600.114,00	
	Godišnja emisija CO ₂	(t/god)	140,91	
	Godišnji troškovi električne energije očitani iz računa distributera el. energije za razdoblje od godine dana	(kn)	531.701,00	
	Godišnji troškovi električne energije i održavanja očitani iz računa distributera el. energije za razdoblje od godine dana	(kn)	663.701,00	
Stanje nakon rekonstrukcije	Godišnja potrošnja električne energije uz primjenu rekonstrukcije	(kWh)	144.197,51	
	Godišnja emisija CO ₂ uz primjenu rekonstrukcije	(t/god)	33,86	
	Godišnji troškovi električne energije uz primjenu rekonstrukcije	(kn)	127.759,00	
	Godišnji troškovi električne energije i održavanja uz primjenu rekonstrukcije	(kn)	154.159,00	
Indikatori kvalitete ulaganja	Godišnja ušteda električne energije uz primjenu rekonstrukcije (u odnosu na stanje iz računa za razdoblje od godine dana)	(kWh)	455.916,49	
	Godišnja ušteda električne energije uz primjenu rekonstrukcije (u odnosu na stanje iz računa za razdoblje od godine dana)	(%)	75,97%	
	Smanjenje godišnje emisije CO ₂ uz primjenu rekonstrukcije (u odnosu na stanje iz računa za razdoblje od godine dana)	(t/god)	107,05	
	Smanjenje godišnje emisije CO ₂ uz primjenu rekonstrukcije (u odnosu na stanje iz računa za razdoblje od godine dana)	(%)	75,97%	
	Godišnja novčana ušteda na troškovima električne energije uz primjenu rekonstrukcije (u odnosu na stanje iz računa za razdoblje od godine dana)	(kn)	403.942,01	
	Godišnja novčana ušteda na troškovima električne energije uz primjenu rekonstrukcije (u odnosu na stanje iz računa za razdoblje od godine dana)	(%)	75,97%	
	Godišnja novčana ušteda na troškovima električne energije i troškovima održavanja uz primjenu rekonstrukcije (u odnosu na stanje iz računa za razdoblje od godine dana)	(%)	509.542,01	
	Godišnja novčana ušteda na troškovima električne energije i troškovima održavanja uz primjenu rekonstrukcije (u odnosu na stanje iz računa za razdoblje od godine dana)	(%)	76,77%	
	Financiranje projekta :		JPP (god)	
	- bez sufinanciranja (u odnosu na stanje iz računa za razdoblje od godine dana)		7,08	
- bez sufinanciranja s održavanjem (u odnosu na stanje iz računa za razdoblje od godine dana)		5,62		
Indikatori kvalitete ulaganja (u odnosu na stanje iz računa za razdoblje od godine dana)	Odnos ukupne investicije i očekivane godišnje uštede energije (kn/kWh)		6,28	
	Odnos ukupne investicije i očekivanog godišnjeg smanjenja emisije CO ₂ (kn/tCO ₂)		26.728,98	

Projektirao: INEL-PROJEKT d.o.o.	Građevina: JAVNA RASVJETA GRADA DONJI MIHOLJAC	94
Mjesto i datum izrade: ZADAR, 12/2017	Dio građevine: -	

6.8. PODACI ZA IZRAČUN VODNOG DOPRINOSA

Za zamjenu starih rasvjetnih tijela s novim svjetiljkama ne obračunava se vodni doprinos.

Projektirao: INEL-PROJEKT d.o.o.	Građevina: JAVNA RASVJETA GRADA DONJI MIHOLJAC	95
Mjesto i datum izrade: ZADAR, 12/2017	Dio građevine: -	

7. TROŠKOVNIK

Projektirao: INEL-PROJEKT d.o.o.	Građevina: JAVNA RASVJETA GRADA DONJI MIHOLJAC	96
Mjesto i datum izrade: ZADAR, 12/2017	Dio građevine: -	

Redni broj	Naziv stavke	Jed. mjere	Količina	Jedinična cijena	Iznos
1	Demontaža postojećih rasvjetnih tijela	kom	826	50,00 kn	41.300,00 kn
2	<p>Dobava i montaža LED svjetiljke za cestovnu rasvjetu, ukupne snage sistema do maksimalno 112W, sa minimalnim ili boljim karakteristikama od sljedećih:</p> <ul style="list-style-type: none"> - tijelo svjetiljke od aluminija s pokrovom optike od ravnog stakla - svjetlosna iskoristivost svjetiljke (LOR faktor) 87% - efikasnost svjetiljke 108 lm/W, svjetlosni tok LED izvora minimalno 14000 lm - korelirana temperatura nijanse bijelog svjetla maksimalno 3000K - CRI indeks – indeks uzvrata boje minimalno 80 - životni vijek minimalno 100 000 sati pri 80% svjetlosnog toka - rad u temperaturnom području -20°C do +35°C - kompletna zaštita svjetiljke IP66, IK08 - Električna klasa zaštite II, prenaponska zaštita 10 kV (Imax=10kA) - svjetiljka se mora montirati na stup ili konzolu promjera 60mm bez upotrebe dodatnog adaptera za montažu na iste - svjetiljka treba imati ENEC i CE certifikat -predspoj sa automatskom autonomnom regulacijom snage u 5 karakterističnih točaka/3 razine programiran prema uputama u projektu (ukupna ušteda energije 32%) <p>ZONA ZAŠTITE SVJETLOSNOG ONEČIŠĆENJA OKOLIŠA U SKLADU S CIE NORMAMA E2 -> ULOR 0-2,5%</p> <p>Svjetiljka treba zadovoljiti zahtjeve prema svjetlotehničkom proračunu za cestu klase M3 prema normi HRN EN 13201-2:2016 uz dolje navedene parametre proračuna koji se dostavlja na CD-u:</p> <p>broj voznih traka: 3 Obloga ceste: R3 q0: 0,07 Širina ceste: 9 m Visina izvora svjetlosti: 8 m Razmak između svjetiljki: 41 m Udaljenost svjetiljke od ruba kolnika: 1,2 m Nagib svjetiljke: 0 stupnjeva Faktor održavanja: 0,8 Montaža stupova: jednostrano</p> <p>PROIZVOĐAČ: TIP:</p>	kom	39	2.950,00 kn	115.050,00 kn
3	Dobava i montaža LED svjetiljke za cestovnu rasvjetu, ukupne snage sistema do maksimalno 112W, sa minimalnim ili boljim karakteristikama od sljedećih:	kom	50	2.950,00 kn	147.500,00 kn

Projektirao: INEL-PROJEKT d.o.o.	Građevina: JAVNA RASVJETA GRADA DONJI MIHOLJAC	97
Mjesto i datum izrade: ZADAR, 12/2017	Dio građevine: -	

	<ul style="list-style-type: none"> - tijelo svjetiljke od aluminija s pokrovom optike od ravnog stakla - svjetlosna iskoristivost svjetiljke (LOR faktor) 87% - efikasnost svjetiljke 108 lm/W, svjetlosni tok LED izvora minimalno 14000 lm - korelirana temperatura nijanse bijelog svjetla maksimalno 3000K - CRI indeks – indeks uzvrata boje minimalno 80 - životni vijek minimalno 100 000 sati pri 80% svjetlosnog toka - rad u temperaturnom području -20°C do +35°C - kompletna zaštita svjetiljke IP66, IK08 - Električna klasa zaštite II, prenaponska zaštita 10 kV (Imax=10kA) - svjetiljka se mora montirati na stup ili konzolu promjera 60mm bez upotrebe dodatnog adaptera za montažu na iste - svjetiljka treba imati ENEC i CE certifikat <p>ZONA ZAŠTITE SVJETLOSNOG ONEČIŠĆENJA OKOLIŠA U SKLADU S CIE NORMAMA E2 -> ULOR 0-2,5%</p> <p>Svjetiljka treba zadovoljiti zahtjeve prema svjetlotehničkom proračunu za cestu klase M4 prema normi HRN EN 13201-2:2016 uz dolje navedene parametre proračuna koji se dostavlja na CD-u:</p> <p>broj voznih traka: 2 Obloga ceste: R3 q0: 0,07 Širina ceste: 6 m Visina izvora svjetlosti: 7 m Razmak između svjetiljki: 33 m Udaljenost svjetiljke od ruba kolnika: -4 m Nagib svjetiljke: 0 stupnjeva Faktor održavanja: 0,8 Montaža stupova: jednostrano</p> <p>PROIZVOĐAČ: TIP:</p>				
4	<p>Dobava i montaža LED svjetiljke za cestovnu rasvjetu, ukupne snage sistema do maksimalno 94W, sa minimalnim ili boljim karakteristikama od sljedećih:</p> <ul style="list-style-type: none"> - tijelo svjetiljke od aluminija s pokrovom optike od ravnog stakla - svjetlosna iskoristivost svjetiljke (LOR faktor) 87% - efikasnost svjetiljke 111 lm/W, svjetlosni tok LED izvora minimalno 12000 lm - korelirana temperatura nijanse bijelog svjetla maksimalno 3000K - CRI indeks – indeks uzvrata boje minimalno 80 - životni vijek minimalno 100 000 sati pri 80% svjetlosnog toka 	kom	39	2.950,00 kn	115.050,00 kn

Projektirao: INEL-PROJEKT d.o.o.	Građevina: JAVNA RASVJETA GRADA DONJI MIHOLJAC	98
Mjesto i datum izrade: ZADAR, 12/2017	Dio građevine: -	

	<p>- rad u temperaturnom području -20°C do +35°C</p> <p>- kompletna zaštita svjetiljke IP66, IK08</p> <p>- Električna klasa zaštite II, prenaponska zaštita 10 kV (Imax=10kA)</p> <p>- svjetiljka se mora montirati na stup ili konzolu promjera 60mm bez upotrebe dodatnog adaptera za montažu na iste</p> <p>- svjetiljka treba imati ENEC i CE certifikat</p> <p>-predspoj sa automatskom autonomnom regulacijom snage u 5 karakterističnih točaka/3 razine programiran prema uputama u projektu (ukupna ušteda energije 32%)</p> <p>ZONA ZAŠTITE SVJETLOSNOG ONEČIŠĆENJA OKOLIŠA U SKLADU S CIE NORMAMA E2 -> ULOR 0-2,5%</p> <p>Svjetiljka treba zadovoljiti zahtjeve prema svjetlotehničkom proračunu za ceste klase M3 prema normi HRN EN 13201-2:2016 uz dolje navedene parametre proračuna koji se dostavlja na CD-u:</p> <p>broj voznih traka: 2</p> <p>Obloga ceste: R3</p> <p>q0: 0,07</p> <p>Širina ceste: 6 m</p> <p>Visina izvora svjetlosti: 10 m</p> <p>Razmak između svjetiljki: 45 m</p> <p>Udaljenost svjetiljke od ruba kolnika: 0 m</p> <p>Nagib svjetiljke: 0 stupnjeva</p> <p>Faktor održavanja: 0,8</p> <p>Montaža stupova: jednostrano</p> <p>PROIZVOĐAČ:</p> <p>TIP:</p>				
5	<p>Dobava i montaža LED svjetiljke za cestovnu rasvjetu, ukupne snage sistema do maksimalno 77W, sa minimalnim ili boljim karakteristikama od sljedećih:</p> <p>- tijelo svjetiljke od aluminija s pokrovom optike od ravnog stakla</p> <p>- svjetlosna iskoristivost svjetiljke (LOR faktor) 88%</p> <p>- efikasnost svjetiljke 114 lm/W, svjetlosni tok LED izvora minimalno 10000 lm</p> <p>- korelirana temperatura nijanse bijelog svjetla maksimalno 3000K</p> <p>- CRI indeks – indeks uzvrata boje minimalno 80</p> <p>- životni vijek minimalno 100 000 sati pri 80% svjetlosnog toka</p> <p>- rad u temperaturnom području -20°C do +35°C</p> <p>- kompletna zaštita svjetiljke IP66, IK08</p> <p>- Električna klasa zaštite II, prenaponska zaštita 10 kV (Imax=10kA)</p> <p>- svjetiljka se mora montirati na stup ili konzolu promjera 60mm bez upotrebe dodatnog adaptera za montažu na iste</p>	kom	93	2.950,00 kn	274.350,00 kn

Projektirao: INEL-PROJEKT d.o.o.	Građevina: JAVNA RASVJETA GRADA DONJI MIHOLJAC	99
Mjesto i datum izrade: ZADAR, 12/2017	Dio građevine: -	

	<p>- svjetiljka treba imati ENEC i CE certifikat</p> <p>-predspoj sa automatskom autonomnom regulacijom snage u 5 karakterističnih točaka/3 razine programiran prema uputama u projektu (ukupna ušteda energije 32%)</p> <p>ZONA ZAŠTITE SVJETLOSNOG ONEČIŠĆENJA OKOLIŠA U SKLADU S CIE NORMAMA E2 -> ULOR 0-2,5%</p> <p>Svjetiljka treba zadovoljiti zahtjeve prema svjetlotehničkom proračunu za ceste klase M3 prema normi HRN EN 13201-2:2016 uz dolje navedene parametre proračuna koji se dostavlja na CD-u:</p> <p>broj voznih traka: 2</p> <p>Obloga ceste: R3</p> <p>q0: 0,07</p> <p>Širina ceste: 6 m</p> <p>Visina izvora svjetlosti: 8 m</p> <p>Razmak između svjetiljki: 41 m</p> <p>Udaljenost svjetiljke od ruba kolnika: 0 m</p> <p>Nagib svjetiljke: 0 stupnjeva</p> <p>Faktor održavanja: 0,8</p> <p>Montaža stupova: jednostrano</p> <p>PROIZVOĐAČ:</p> <p>TIP:</p>				
6	<p>Dobava i montaža LED svjetiljke za cestovnu rasvjetu, ukupne snage sistema do maksimalno 56W, sa minimalnim ili boljim karakteristikama od sljedećih:</p> <ul style="list-style-type: none"> - tijelo svjetiljke od aluminija s pokrovom optike od ravnog stakla - svjetlosna iskoristivost svjetiljke (LOR faktor) 85% - efikasnost svjetiljke 106 lm/W, svjetlosni tok LED izvora minimalno 7000 lm - korelirana temperatura nijanse bijelog svjetla maksimalno 3000K - CRI indeks – indeks uzvrat boje minimalno 80 - životni vijek minimalno 100 000 sati pri 80% svjetlosnog toka - rad u temperaturnom području -20°C do +35°C - kompletna zaštita svjetiljke IP66, IK08 - Električna klasa zaštite II, prenaponska zaštita 10 kV (Imax=10kA) - svjetiljka se mora montirati na stup ili konzolu promjera 60mm bez upotrebe dodatnog adaptera za montažu na iste - svjetiljka treba imati ENEC i CE certifikat <p>ZONA ZAŠTITE SVJETLOSNOG ONEČIŠĆENJA OKOLIŠA U SKLADU S CIE NORMAMA E2 -> ULOR 0-2,5%</p> <p>Svjetiljka treba zadovoljiti zahtjeve prema svjetlotehničkom proračunu za ceste klase M5 prema normi HRN EN 13201-2:2016 uz dolje navedene parametre proračuna koji se dostavlja na CD-u:</p>	kom	37	2.650,00 kn	98.050,00 kn

Projektirao: INEL-PROJEKT d.o.o.	Građevina: JAVNA RASVJETA GRADA DONJI MIHOLJAC	100
Mjesto i datum izrade: ZADAR, 12/2017	Dio građevine: -	

	<p>broj voznih traka: 2 Obloga ceste: R3 q0: 0,07 Širina ceste: 6 m Visina izvora svjetlosti: 7 m Razmak između svjetiljki: 41 m Udaljenost svjetiljke od ruba kolnika: -1 m Nagib svjetiljke: 0 stupnjeva Faktor održavanja: 0,8 Montaža stupova: jednostrano</p> <p>PROIZVOĐAČ: TIP:</p>				
7	<p>Dobava i montaža LED svjetiljke za cestovnu rasvjetu, ukupne snage sistema do maksimalno 43W, sa minimalnim ili boljim karakteristikama od sljedećih:</p> <ul style="list-style-type: none"> - tijelo svjetiljke od aluminijske s pokrovom optike od ravnog stakla - svjetlosna iskoristivost svjetiljke (LOR faktor) 87% - efikasnost svjetiljke 102 lm/W, svjetlosni tok LED izvora minimalno 5000 lm - korelirana temperatura nijanse bijelog svjetla maksimalno 3000K - CRI indeks – indeks uzvratne boje minimalno 80 - životni vijek minimalno 100 000 sati pri 80% svjetlosnog toka - rad u temperaturnom području -20°C do +35°C - kompletna zaštita svjetiljke IP66, IK08 - Električna klasa zaštite II, prenaponska zaštita 10 kV (Imax=10kA) - svjetiljka se mora montirati na stup ili konzolu promjera 60mm bez upotrebe dodatnog adaptera za montažu na iste - svjetiljka treba imati ENEC i CE certifikat <p>ZONA ZAŠTITE SVJETLOSNOG ONEČIŠĆENJA OKOLIŠA U SKLADU S CIE NORMAMA E2 -> ULOR 0-2,5%</p> <p>Svjetiljka treba zadovoljiti zahtjeve prema svjetlotehničkom proračunu za cestu klase M5 prema normi HRN EN 13201-2:2016 uz dolje navedene parametre proračuna koji se dostavlja na CD-u:</p> <p>broj voznih traka: 1 Obloga ceste: R3 q0: 0,07 Širina ceste: 4,5 m Visina izvora svjetlosti: 7 m Razmak između svjetiljki: 46 m Udaljenost svjetiljke od ruba kolnika: -0,4 m Nagib svjetiljke: 0 stupnjeva Faktor održavanja: 0,8</p>	kom	356	1.750,00 kn	623.000,00 kn

Projektirao: INEL-PROJEKT d.o.o.	Građevina: JAVNA RASVJETA GRADA DONJI MIHOLJAC	101
Mjesto i datum izrade: ZADAR, 12/2017	Dio građevine: -	

	<p>Montaža stupova: jednostrano</p> <p>Svjetiljka treba zadovoljiti zahtjeve prema svjetlotehničkom proračunu za šetnice klase P3 prema normi HRN EN 13201-2:2016 uz dolje navedene parametre proračuna koji se dostavlja na CD-u:</p> <p>broj voznih traka: 1</p> <p>Obloga ceste: R3</p> <p>q0: 0,07</p> <p>Širina ceste: 4,5 m</p> <p>Visina izvora svjetlosti: 7 m</p> <p>Razmak između svjetiljki: 45 m</p> <p>Udaljenost svjetiljke od ruba kolnika: -0,8 m</p> <p>Nagib svjetiljke: 0 stupnjeva</p> <p>Faktor održavanja: 0,8</p> <p>Montaža stupova: jednostrano</p> <p>PROIZVOĐAČ:</p> <p>TIP:</p>				
8	<p>Dobava i montaža LED svjetiljke za cestovnu rasvjetu, ukupne snage sistema do maksimalno 33W, sa minimalnim ili boljim karakteristikama od sljedećih:</p> <ul style="list-style-type: none"> - tijelo svjetiljke od aluminija s pokrovom optike od ravnog stakla - svjetlosna iskoristivost svjetiljke (LOR faktor) 87% - efikasnost svjetiljke 105 lm/W, svjetlosni tok LED izvora minimalno 4000 lm - korelirana temperatura nijanse bijelog svjetla maksimalno 3000K - CRI indeks – indeks uzvrata boje minimalno 80 - životni vijek minimalno 100 000 sati pri 80% svjetlosnog toka - rad u temperaturnom području -20°C do +35°C - kompletna zaštita svjetiljke IP66, IK08 <p>- Električna klasa zaštite II, prenaponska zaštita 10 kV (Imax=10kA)</p> <p>- svjetiljka se mora montirati na stup ili konzolu promjera 60mm bez upotrebe dodatnog adaptera za montažu na iste</p> <p>- svjetiljka treba imati ENEC i CE certifikat</p> <p>ZONA ZAŠTITE SVJETLOSNOG ONEČIŠĆENJA OKOLIŠA U SKLADU S CIE NORMAMA E2 -> ULOR 0-2,5%</p> <p>Svjetiljka treba zadovoljiti zahtjeve prema svjetlotehničkom proračunu za šetnice klase P3 prema normi HRN EN 13201-2:2016 uz dolje navedene parametre proračuna koji se dostavlja na CD-u:</p> <p>broj voznih traka: 1</p> <p>Obloga ceste: R3</p> <p>q0: 0,07</p> <p>Širina ceste: 5,5 m</p>	kom	213	1.700,00 kn	362.100,00 kn

Projektirao: INEL-PROJEKT d.o.o.	Građevina: JAVNA RASVJETA GRADA DONJI MIHOLJAC	102
Mjesto i datum izrade: ZADAR, 12/2017	Dio građevine: -	

	<p>Visina izvora svjetlosti: 4 m</p> <p>Razmak između svjetiljki: 31 m</p> <p>Udaljenost svjetiljke od ruba kolnika: -1 m</p> <p>Nagib svjetiljke: 0 stupnjeva</p> <p>Faktor održavanja: 0,8</p> <p>Montaža stupova: jednostrano</p> <p>PROIZVOĐAČ:</p> <p>TIP:</p>				
9	<p>Dobava i montaža dekorativne LED svjetiljke konusnog oblika kućišta, ukupne snage sistema do maksimalno 28W, sa minimalnim ili boljim karakteristikama od sljedećih:</p> <ul style="list-style-type: none"> - tijelo svjetiljke od aluminija s pokrovom optike od prozirnog polikarbonata - svjetlosna iskoristivost svjetiljke (LOR faktor) 81% - efikasnost svjetiljke 119 lm/W, svjetlosni tok LED izvora minimalno 4100 lm - korelirana temperatura nijanse bijelog svjetla maksimalno 3000K - CRI indeks – indeks uzvrata boje minimalno 80 - životni vijek minimalno 100 000 sati pri 80% svjetlosnog toka - rad u temperaturnom području -20°C do +35°C - kompletna zaštita svjetiljke IP66, IK10 - Električna klasa zaštite II, prenaponska zaštita 10 kV (Imax=10kA) - svjetiljka treba imati ENEC i CE certifikat - svjetiljka se mora montirati na stup ili konzolu promjera 60mm bez upotrebe dodatnog adaptera za montažu na iste <p>ZONA ZAŠTITE SVJETLOSNOG ONEČIŠĆENJA OKOLIŠA U SKLADU S CIE NORMAMA E2 -> ULOR 0-2,5%</p> <p>Svjetiljka treba zadovoljiti zahtjeve prema svjetlotehničkom proračunu za šetnice klase P2 prema normi HRN EN 13201-2:2016 uz dolje navedene parametre proračuna koji se dostavlja na CD-u:</p> <p>broj voznih traka: 1</p> <p>Obloga ceste: R3</p> <p>q0: 0,07</p> <p>Širina ceste: 7 m</p> <p>Visina izvora svjetlosti: 4,3 m</p> <p>Razmak između svjetiljki: 24 m</p> <p>Udaljenost svjetiljke od ruba kolnika: 0 m</p> <p>Nagib svjetiljke: 0 stupnjeva</p> <p>Faktor održavanja: 0,8</p> <p>Montaža stupova: jednostrano</p> <p>PROIZVOĐAČ:</p> <p>TIP:</p>	kom	25	3.150,00 kn	78.750,00 kn

Projektirao: INEL-PROJEKT d.o.o.	Građevina: JAVNA RASVJETA GRADA DONJI MIHOLJAC	103
Mjesto i datum izrade: ZADAR, 12/2017	Dio građevine: -	

10	<p>Dobava i montaža dekorativne LED svjetiljke kućišta oblika starog ferala, ukupne snage sistema do maksimalno 34W, sa minimalnim ili boljim karakteristikama od sljedećih:</p> <ul style="list-style-type: none"> - tijelo svjetiljke od aluminijske s pokrovom optike od ravnog prozirnog stakla - svjetlosna iskoristivost svjetiljke (LOR faktor) 70% - efikasnost svjetiljke 87 lm/W, svjetlosni tok LED izvora minimalno 4200 lm - korelirana temperatura nijanse bijelog svjetla maksimalno 3000K - CRI indeks – indeks uzvrata boje minimalno 80 - životni vijek minimalno 100 000 sati pri 80% svjetlosnog toka - rad u temperaturnom području -20°C do +35°C - kompletna zaštita svjetiljke IP66, IK09 - Električna klasa zaštite II, prenaponska zaštita 10 kV (Imax=10kA) - svjetiljka treba imati ENEC i CE certifikat - svjetiljka se mora montirati na stup ili konzolu promjera 60mm bez upotrebe dodatnog adaptera za montažu na iste <p>ZONA ZAŠTITE SVJETLOSNOG ONEČIŠĆENJA OKOLIŠA U SKLADU S CIE NORMAMA E2 -> ULOR 0-2,5%</p> <p>Svjetiljka treba zadovoljiti zahtjeve prema svjetlotehničkom proračunu za šetnice klase P3 prema normi HRN EN 13201-2:2016 uz dolje navedene parametre proračuna koji se dostavlja na CD-u:</p> <p>broj voznih traka: 1 Obloga ceste: R3 q0: 0,07 Širina ceste: 8 m Visina izvora svjetlosti: 5,5 m Razmak između svjetiljki: 25 m Udaljenost svjetiljke od ruba kolnika: 0 m Nagib svjetiljke: 0 stupnjeva Faktor održavanja: 0,8 Montaža stupova: jednostrano</p> <p>PROIZVOĐAČ: TIP:</p>	kom	3	5.900,00 kn	17.700,00 kn
11	<p>Dobava i montaža ovjesne LED svjetiljke za cestovnu rasvjetu, ukupne snage sistema do maksimalno 72W, sa minimalnim ili boljim karakteristikama od sljedećih:</p> <ul style="list-style-type: none"> - tijelo svjetiljke od aluminijske s pokrovom optike od ravnog stakla - svjetlosna iskoristivost svjetiljke (LOR faktor) 80% - efikasnost svjetiljke 107 lm/W, svjetlosni tok LED izvora minimalno 9600 lm - korelirana temperatura nijanse bijelog svjetla maksimalno 3000K 	kom	85	3.450,00 kn	293.250,00 kn

Projektirao: INEL-PROJEKT d.o.o.	Građevina: JAVNA RASVJETA GRADA DONJI MIHOLJAC	104
Mjesto i datum izrade: ZADAR, 12/2017	Dio građevine: -	

	<p>- CRI indeks – indeks uzvrata boje minimalno 80</p> <p>- životni vijek minimalno 100 000 sati pri 80% svjetlosnog toka</p> <p>- kompletna zaštita svjetiljke IP66, IK08</p> <p>- Električna klasa zaštite II, prenaponska zaštita 10 kV (Imax=10kA)</p> <p>- svjetiljka treba imati ENEC i CE certifikat</p> <p>ZONA ZAŠTITE SVJETLOSNOG ONEČIŠĆENJA OKOLIŠA U SKLADU S CIE NORMAMA E2 -> ULOR 0-2,5%</p> <p>Svjetiljka treba zadovoljiti zahtjeve prema svjetlotehničkom proračunu za šetnice klase P3 prema normi HRN EN 13201-2:2016 uz dolje navedene parametre proračuna koji se dostavlja na CD-u:</p> <p>broj voznih traka: 2</p> <p>Obloga ceste: R3</p> <p>q0: 0,07</p> <p>Širina ceste: 5 m</p> <p>Visina izvora svjetlosti: 8 m</p> <p>Razmak između svjetiljki: 60 m</p> <p>Udaljenost svjetiljke od ruba kolnika: 2,5 m</p> <p>Nagib svjetiljke: 0 stupnjeva</p> <p>Faktor održavanja: 0,8</p> <p>Montaža stupova: jednostrano</p> <p>PROIZVOĐAČ:</p> <p>TIP:</p>				
12	Dobava i ugradnja pocinčane konzole dužine 25 cm za ugradnju rasvjetne armature na betonske i drvene stupove s nasadnom glavom Ø60 mm u kompletu s dvije band trake dužine 50 cm od Inox-a i dvije kopče od Inox-a	kom	100	65,00 kn	6.500,00 kn
13	Dobava i ugradnja pocinčane konzole dužine 100 cm za ugradnju rasvjetne armature na betonske i drvene stupove s nasadnom glavom Ø60 mm u kompletu s dvije band trake dužine 50 cm od Inox-a i dvije kopče od Inox-a	kom	167	150,00 kn	25.050,00 kn
14	Izrada spoja na postojeći SKS kabel s dvije kompresione odvojne stezaljke za probijanje izolacije tipa EP35-13 2,5-35/1,5-6 mm2 i kabela tipa PP00-y 2x2,5 mm2 (1,5 m po svjetiljci)	kom	150	60,00 kn	9.000,00 kn
15	Dobava i ugradnja izolacijske krpe preko kompresione stezaljke.	kom	150	10,00 kn	1.500,00 kn

Projektirao: INEL-PROJEKT d.o.o.	Građevina: JAVNA RASVJETA GRADA DONJI MIHOLJAC	105
Mjesto i datum izrade: ZADAR, 12/2017	Dio građevine: -	

16	<p>Izvedba zaštite od prenapona sustava javne rasvjete. Stavka obuhvaća:</p> <p>1. Dobava i ugradnja kompleta katodnih odvodnika prenapona 10kA, 1.8kV u kompletu s stezaljkom kao SOP C i DPZ spojnicom za spoj odvodnika na SKS. Jedan komplet čine dva katodna odvodnika te dva kompleta elementa za spajanje na SKS, te sav potreban pribor i materijal za montažu. Komplet se ugrađuje na svaki treći stup nadzemne mreže. Stavka obuhvaća spajanje (na vrhu stupa) odvodnika prenapona, jedan kraj spaja na fazu/nulu, a drugi kraj ide sa prenosnicom na uzemljenje.</p> <p>2. Strojno bušenje vertikalnih bušotina za postavljanje vertikalnog uzemljivača (tehnologijom prema izboru izvođača) dim. Ø150mmx2500mm u materijalu III-IV kategorije, uključivo razbijanje i uklanjanje samaca i drugih prepreka te premještanje opreme na lokaciju svakog pojedinog stupa. Prije postavljanja uzemljivača potrebno je dobiti cca 0,045m³ gline (kao Bentoplast-20) te istom ispuniti prethodno izvedenu bušotinu, te u pripremljenu bušotinu postaviti uzemljivač.</p> <p>3. Dobava i postavljanje u prethodno pripremljenu bušotinu, vertikalnog uzemljivača (sonde) od pocinčanog čelika dimenzija minimalno Ø20mmx2500mm.</p> <p>4. Dobava i postavljanje na stup cca 7m trake FeZn 30x4mm, te spajanje iste na uzemljivač i odvodnike prenapona, komplet sa svim sitnim materijalom i priborom potrebnim za postavljanje trake.</p> <p>5. Mjerenje otpora uzemljenja, ispitivanje neprekinutosti te izdavanje atesta izvedenog uzemljivača.</p> <p>Obračun po izvedenom i ispitanom kompletu zaštite od prenapona na jednom stupu.</p>	komplet	75	500,00 kn	37.500,00 kn
17	Dobava i ugradnja kabela PP00 3x2,5 mm ² , spajanje na svjetiljku, uvlačenje u rasvjetni stup i spajanje na razdjelnicu.	m	3300	5,00 kn	16.500,00 kn
18	Dobava i ugradnja stezaljke vijčane izolirane za spajanje rasvjetne armature na kabel Elkalex	kom	900	30,00 kn	27.000,00 kn
UKUPNO BEZ PDV-a:					2.289.150,00 kn
PDV 25%					572.287,50 kn
UKUPNO S PDV-om:					2.861.437,50 kn

Zadar, 12/2017.g.

Projektant:
Božidar Škara dipl.ing.el



Projektirao: INEL-PROJEKT d.o.o.	Građevina: JAVNA RASVJETA GRADA DONJI MIHOLJAC	106
Mjesto i datum izrade: ZADAR, 12/2017	Dio građevine: -	

8. PROGRAM KONTROLE I OSIGURANJA KVALITETE GRAĐEVINE TE SANACIJA GRADILIŠTA

Projektirao: INEL-PROJEKT d.o.o.	Građevina: JAVNA RASVJETA GRADA DONJI MIHOLJAC	107
Mjesto i datum izrade: ZADAR, 12/2017	Dio građevine: -	

- Na temelju Zakona o prostornom uređenju (NN. RH br.153/13, 65/17) i Zakonu o gradnji (NN. RH br.153/13, 20/17) primijenjeni standardi u predmetnom projektu u skladu su s Zakonom o standardizaciji (N.N. 53/91), kojih se je obvezan pridržavati izvoditelj elektro radova.

Izvoditelj elektroradova obvezan je pridržavati se gore navedenog Zakona.

- Prije početka radova Naručitelj je dužan imenovati Nadzornog inženjera koji će vršiti stalni nadzor nad izgradnjom predmetne građevine i o tome pismeno izvijestiti Izvoditelja radova.
- Izvoditelj radova dužan je imenovati Voditelja građenja i o tome pismeno izvijestiti Naručitelja.
- Nadzorni inženjer dužan je otvoriti Montažni dnevnik i uvesti Izvoditelja u posao.
- Prije početka iskopa za kabelski dio voda, potrebno je stručno iskolčiti trasu, osigurati je i predati zapisnički Izvoditelju radova.
- Kontrolu zemljanih radova izvesti će Nadzorni inženjer na način da se utvrdi potrebna dubina kanala za polaganje kabela i upisom u Montažni dnevnik dozvoliti početak izvedbe elektromontažnih radova.
- Sav materijal potrebit za izvedbu gore navedenih radova obvezan je isporučiti izvoditelj elektroradova, sve prema specifikaciji materijala datoj u predmetnoj tehničkoj dokumentaciji,
- Za sav ugrađeni materijal na predmetnoj elektroenergetskoj građevini, kao što su:
 - 0.4 kV kabel tipa XP00-A 4x95 mm², XP00-A 4x25 mm²
 - 0.4 kV kabelski završeci
 - odvodnici prenapona

potrebno je priložiti odgovarajući atest ili certifikat, kojima se dokazuje kvalitet ugrađenog materijala i opreme, te ih zavesti u Montažni dnevnik.

- Kabeli moraju biti izrađeni i ispitani u skladu s:
 - HRN N.CO.010/83 - Elektroenergetika. Boje za označavanje i sistem označavanja žila kabela , izoliranih vodiča za nazivne napone do 1kV
 - HRN N.C4.201/90 - Elektroenergetika. Instalacijski vodovi s izolacijom od PVC mase, tip P/M, nazivnog napona 450/750V

Projektirao: INEL-PROJEKT d.o.o.	Građevina: JAVNA RASVJETA GRADA DONJI MIHOLJAC	108
Mjesto i datum izrade: ZADAR, 12/2017	Dio građevine: -	

- HRN N.C4.202/90- Elektroenergetika. Instalacijski vodovi s izolacijom od PVC mase tip P/F, nazivnog napona 450/750V
- HRN N.C5.230/87 - Elektroenergetika. Kabeli s izolacijom od termoplastičnog ili umreženog polietilena, s plaštem od termoplastičnih ili elastomernih masa, za nazivne napone od 1kV do 35 kV.
- HRN N.C5.235/87- Elektroenergetika. Ispitivanje kabela s izolacijom od termoplastičnog ili polietilena s plaštem od termoplastičnih ili elastomernih masa, za nazivne napone od 1kV do 35 kV
- IEC 502-1/94- Extruded solid dielectric insulated power cables for rated voltages from 1kV up to 30 kV
- Po završetku radova Izvoditelj je dužan višak materijala odvesti na deponiju, a oštećene površine dovesti u prvobitno stanje.
- Kvalitet izvedenih radova Izvoditelj treba dokazati i mjerenjem slijedećih parametara:
 - otpora uzemljenja sustava vanjske rasvjete
 - valjanost zaštite od izravnog i neizravnog dodirnog napona
 - geodetskim snimkom položenog kabela s označenim čvrstim točkama i dubinom položenog kabela. i o tome sastaviti izvješće.
 - otpor izolacije položenog voda
- Po završetku ugovorenih radova, a prije početka korištenja odnosno stavljanja u pogon građevine Naručitelj je obvezan zatražiti tehnički pregled izvedenih radova kojim se treba utvrditi dali su radovi izvedeni u skladu s građevnom dozvolom i propisanim standardima i tehničkim normativima za ovakvu vrst građevine, te ishoditi uporabnu dozvolu.

Zadar, 12/2017.g.

Projektant:
Božidar Škara dipl.ing.el



BOŽIDAR ŠKARA
dipl.ing.el.

E 925

OVLAŠTENI INŽENJER
ELEKTROTEHNIKE

Projektirao: INEL-PROJEKT d.o.o.	Građevina: JAVNA RASVJETA GRADA DONJI MIHOLJAC	109
Mjesto i datum izrade: ZADAR, 12/2017	Dio građevine: -	

9. PROJEKTIRANI VIJEK UPORABE INSTALACIJE I UVJETI ODRŽAVANJA

Projektirao: INEL-PROJEKT d.o.o.	Građevina: JAVNA RASVJETA GRADA DONJI MIHOLJAC	110
Mjesto i datum izrade: ZADAR, 12/2017	Dio građevine: -	

9.1. POPIS PRIMJENJENIH PROPISA

- Zakon o prostornom uređenju (NN RH 153/13, 65/17)
- Zakon o gradnji (NN RH 153/13, 20/17)
- Zakon o normizaciji (NN RH 80/13)
- Tehnički propis za niskonaponske električne instalacije (NN RH 05/10)
- Pravilnik o tehničkim normativima za zaštitu elektroenergetskih postrojenja od prenapona (Sl. list br. 7/71 i 44/76)
- Pravilnik o tehničkim normativima za zaštitu od statičkog elektriciteta (Službeni list br. 62/73)
- Norma HRN 50083-1/2002
- Tehnički propis za sustave zaštite od djelovanja munje na građevinama (NN 87/08, 33/10)
- Zakon o zaštiti od požara (NN RH 92/10)

9.2. VIJEK UPORABE

Projektom predviđeni elektroinstalacijski materijali i tehnička rješenja izvedbe elektroinstalacija osiguravaju vijek trajanja instalacija od minimalno 40 godina. Projektom predviđena rasvjetna tijela imaju vijek trajanja od 10 godina.

9.3. UVJETI ODRŽAVANJA

U nakani zadržavanja postignute kvalitete, a s ciljem zadovoljavanja sigurnosti i pouzdanosti pogona, investitor je dužan izraditi i provoditi program održavanja građevine tijekom njenog korištenja. Prilikom izrade programa održavanja treba poštovati upute proizvođača opreme, te zahtjeve tehničkih propisa i normi, koji definiraju određene obveze investitora u pogledu periodičnosti te opsega pregleda, servisa, ispitivanja i mjerenja.

Osnovni uvjeti održavanja elektroinstalacije i sustava zaštite od munje su osiguranje funkcionalnosti instalacije te osiguranje ispravnog rada zaštitnih uređaja od štetnih posljedica opasnog dodirnog napona i zaštitnih uređaja od preopterećenja i kratkih spojeva. Da bi se gornji ciljevi ostvarili potrebno je redovito održavati instalacije. Za kvalitetno održavanje elektroinstalacija potrebno je s ovlaštenom pravnom osobom sklopiti Ugovor o redovitom održavanju.

Pri održavanju elektroinstalacija i sustava za zaštitu od munje potrebno je otvoriti knjigu održavanja u koju će se upisivati sve radnje koje budu izvršene tijekom pregleda i održavanja instalacije.

Tijekom redovnog održavanja postrojenja treba provesti kontrolu:

- Pouzdanosti – jednom godišnje
- Mehaničke otpornosti – jednom u dvije godine

Projektirao: INEL-PROJEKT d.o.o.	Građevina: JAVNA RASVJETA GRADA DONJI MIHOLJAC	111
Mjesto i datum izrade: ZADAR, 12/2017	Dio građevine: -	

- Antikorozivne zaštite – jednom godišnje

Najmanje jednom mjesečno treba izvršiti preventivni i servisni pregled postrojenja te poduzeti mjere za otklanjanje uočenih grešaka i nedostataka.

Najmanje dvaput godišnje treba izvršiti funkcionalno ispitivanje cijelog postrojenja te izvršiti popravak ili zamjenu neispravnih dijelova i uređaja.

Smjernice i osnove za planiranje kao i radovi te rokovi uz redovno održavanje elektroenergetskih postrojenja definirani su Pravilnikom o održavanju elektroenergetskih postrojenja.

Pregledom postrojenja potrebno je kontrolirati stanje sljedećih elemenata sustava:

Instalacija slabe struje:

Održavanje sustava elektroinstalacija mora biti u skladu s Pravilnikom o tehničkim normativima za električne instalacije niskog napona. (br. 46-2118/2007)

Razvodni ormari instalacije slabe struje:

Vizualnim pregledom utvrditi da li postoji kakvo oštećenje (nagaranje rasklopnih elemenata rastalnih ili automatskih osigurača, katodnih odvodnika te sklopnih elemenata)

Pri pregledu potrebno je izvršiti i funkcionalnu probu rada rasklopnih elemenata u ormaru.

Radi osiguranja ispravnosti rada razvodnog ormara po potrebi moment ključem izvršiti pritezanje vijaka u razmaku od 6 mjeseci, odnosno prilikom eventualne izmjene rasklopnog elementa.

Pristup ormaru mora biti omogućen u svako doba kako bi se isti u slučaju potrebe mogao žurno isključiti s napona.

Rasvjetna tijela:

Rasvjetna tijela potrebno je redovno kontrolirati na načina da se vizualnim pregledom utvrdi postoji li eventualno oštećenje armature ili samog grla u rasvjetnom tijelu. Također je potrebno redovita provjera stanja pričvrstnih ili ovjesnih elemenata kako bi se spriječilo eventualno ispadanje armature.

Posebno pažnju treba posvetiti stanju grla rasvjetnog tijela zbog česte ugradnje svjetlosnog izvora veće snage od propisane i vidljivo istaknute na svakom rasvjetnom tijelu.

Rasvjetne sklopke potrebno je kontrolirati zbog čestog mehaničkog oštećenja ili nagaranja same sklopke.

U slučaju potrebe za izmjenom rasvjetne armature, nova svjetiljka MORA imati stupanj mehaničke zaštite (IP) isti ili bolji od postojećeg.

Radi ostvarenja minimalnih uvjeta osvjetljenosti objekta potreban je redovan pregled rasvjetljenosti prostora građevine.

Pregled se vrši atestiranim luxometom.

Projektirao: INEL-PROJEKT d.o.o.	Građevina: JAVNA RASVJETA GRADA DONJI MIHOLJAC	112
Mjesto i datum izrade: ZADAR, 12/2017	Dio građevine: -	

Rasvjetni stupovi:

Pregledom je potrebno ustvrditi:

- Stanje antikorozivne zaštite – provjeriti svake godine
- Stanje učvršćenja rasvjetnog stupa o betonski temelj – provjeriti svake godine
- Mehanička ispravnost stupa – provjeriti svake godine

Mjere održavanja kod kableske trase su:

- Odstranjivanje korozije i ličenje – prema nalazu pregleda
- Zatezanje vijaka koji pričvršćuju stup o temelj – prema nalazu pregleda
- Popravak ili zamjena stupa u slučaju mehaničkog oštećenja – prema nalazu pregleda

Energetski kablanski vodovi:

Pregledom kableske trase potrebno je ustanoviti:

- Postojanje ulegnuća na trasi koja mogu ugroziti kabel
- Stanje kanala i eventualno stanje cijevi kojima prolazi kabel
- Stanje ploča za pokrivanje kanala
- Ispravnost oznaka za obilježavanje trase

Mjere održavanja kod kableske trase su:

- Popravak ulegnuća na trasi koja mogu ugroziti kabel
- Popravak ili izmjena oznaka za obilježavanje trase
- Bojenje metalnih nosača
- Bojenje zaštitnih cijevi
- Čišćenje kanala
- Zamjenu ploča za pokrivanje kanala i šahtova

Pregledom ulaza kabela u stanicu, šaht ili kablanski razvodni ormarić potrebno je ustanoviti:

- Stanje kabela na ulazu u kablansku završnicu
- Mehaničku zaštitu i zaštitu od korozije na vidljivim dijelovima kabela
- Stanje potrebnih oznaka na krajevima kabela
- Stanje radijusa savijanja kabela
- Brtvljenje kablanskih otvora

Mjere održavanja kod ulaza kabela u stanicu, šaht ili kablanski razvodni ormarić su:

- Brtvljenje kablanskih otvora
- Bojenje armature kabela i olova
- Čišćenje kablanskih kanala
- Popravak pokrova kanala

Projektirao: INEL-PROJEKT d.o.o.	Građevina: JAVNA RASVJETA GRADA DONJI MIHOLJAC	113
Mjesto i datum izrade: ZADAR, 12/2017	Dio građevine: -	

Pregledom kabljskih spojnica potrebno je ustvrditi:

- Antikorozivnu zaštitu
- Nepropusnost spojnice
- Spoj na uzemljenju
- Oštećenje spojnice

Mjere održavanja kod kabljskih spojnica su:

- Otklanjanje nedostataka uočenih pregledom u najkraćem mogućem vremenu od pregleda

Pregledom kabljskih glava potrebno je ustvrditi:

- Korozija metalnih dijelova i metalne konstrukcije – provjeriti svake 4 godine
- Razine ulja i eventualno njeno istjecanje – provjeriti svake 4 godine
- Izolatora kabljske glave – provjeriti svake 4 godine
- Izolacije žila od kabljske glave do spoja – provjeriti svake 4 godine
- Antikorozivne zaštite plašta kabela – provjeriti svake 4 godine
- Zaštitne cijevi i obujmica kod kabljske glave – provjeriti svake 4 godine
- Ispravnost veze sa uzemljenjem – provjeriti svake 4 godine
- Opće stanje kabljske glave – provjeriti svake 4 godine
- Natpisne pločice – provjeriti svake 4 godine

Mjere održavanja kod kabljskih glava su:

- Nadolijevanje ulja u kabel glave – prema potrebi
- Čišćenje izolatora kabljske glave – prema potrebi
- Popravak ili zamjenu kabljskih glava – prema potrebi
- Bojenje armature kabela i olova – prema potrebi
- Odstranjivanje korozije i bojenje ostale metalne konstrukcije – prema potrebi
- Pritezanje spojeva uzemljenja – prema potrebi
- Čišćenje i pritezanje svih kontaktnih površina – na temelju termovizijskog pregleda, preporučljiv rok svake 4 godine

Kabljski razvodni ormari:

Pregledom je potrebno je ustvrditi:

- Stanje kućišta ormarića – provjeriti svake 4 godine
- Stanje vrata, brava i šarki – provjeriti svake 4 godine
- Stanje učvršćenje ormarića – provjeriti svake 4 godine
- Antikorozivnu zaštitu – provjeriti svake 4 godine
- Potrebno je obaviti vizualni pregled sabirnica, potpornih izolatora, strujnih mostova i spojnica, uzemljenja, natpisa, zaštite od korozije
- Termovizijski pregled električnih spojeva – prema potrebi

Projektirao: INEL-PROJEKT d.o.o.	Građevina: JAVNA RASVJETA GRADA DONJI MIHOLJAC	114
Mjesto i datum izrade: ZADAR, 12/2017	Dio građevine: -	

Mjere održavanja su:

- Podmazivanje brave i mehanizma za otvaranje vrata – izvršit svake 4 godine
- Odstranjivanje korozije i ličenje – izvršit svake 4 godine
- Učvršćivanje ormarića na temelj ili zid – izvršit svake 4 godine
- Brtvljenje ormarića i čišćenje otvora za ventilaciju – izvršit svake 4 godine
- Zamjenu neispravnih natpisnih pločica – izvršit svake 4 godine
- Zamjena dotrajalog spojnog i priključnog materijala – izvršit svake 4 godine
- Zamjena neispravnih elemenata u ormariću – izvršit svake 4 godine
- Čišćenje i pritezanje svih kontaktnih površina – na temelju termovizijskog pregleda

Zadar, 12/2017.g.

Projektant:
Božidar Škara dipl.ing.el



E 925

BOŽIDAR ŠKARA
dipl.ing.el.

OVLASTENI INŽENJER
ELEKTROTEHNIKE

Projektirao: INEL-PROJEKT d.o.o.	Građevina: JAVNA RASVJETA GRADA DONJI MIHOLJAC	115
Mjesto i datum izrade: ZADAR, 12/2017	Dio građevine: -	

10. NACRTNI DIO

Projektirao: INEL-PROJEKT d.o.o.	Građevina: JAVNA RASVJETA GRADA DONJI MIHOLJAC	116
Mjesto i datum izrade: ZADAR, 12/2017	Dio građevine: -	

10.1. KARTOGRAFSKI PRIKAZ ZAHVATA REKONSTRUKCIJE JAVNE RASVJETE

Nacrt br. 0: Situacijski nacrt rekonstrukcije JR Grada Donji Miholjac

Nacrt br. 1: Situacijski nacrt rekonstrukcije JR - Grad Donji Miholjac 1/3

Nacrt br. 2: Situacijski nacrt rekonstrukcije JR - Grad Donji Miholjac 2/3

Nacrt br. 3: Situacijski nacrt rekonstrukcije JR - Grad Donji Miholjac 3/3

Nacrt br. 4: Situacijski nacrt rekonstrukcije JR – naselje uz Staru Dravu

Nacrt br. 5: Situacijski nacrt rekonstrukcije JR – naselje Sveti Đurađ

Nacrt br. 6: Situacijski nacrt rekonstrukcije JR – naselje Podgajci Podravski 1/2

Nacrt br. 7: Situacijski nacrt rekonstrukcije JR – naselje Podgajci Podravski 2/2

Nacrt br. 8: Situacijski nacrt rekonstrukcije JR – naselje Rakitovica

Nacrt br. 9: Situacijski nacrt rekonstrukcije JR – naselja Miholjački Poreč i Radikovci

Nacrt br. 10: Situacijski nacrt rekonstrukcije JR – naselje Golinci

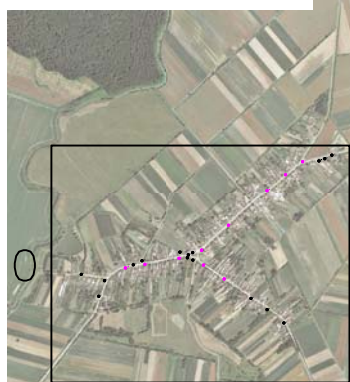
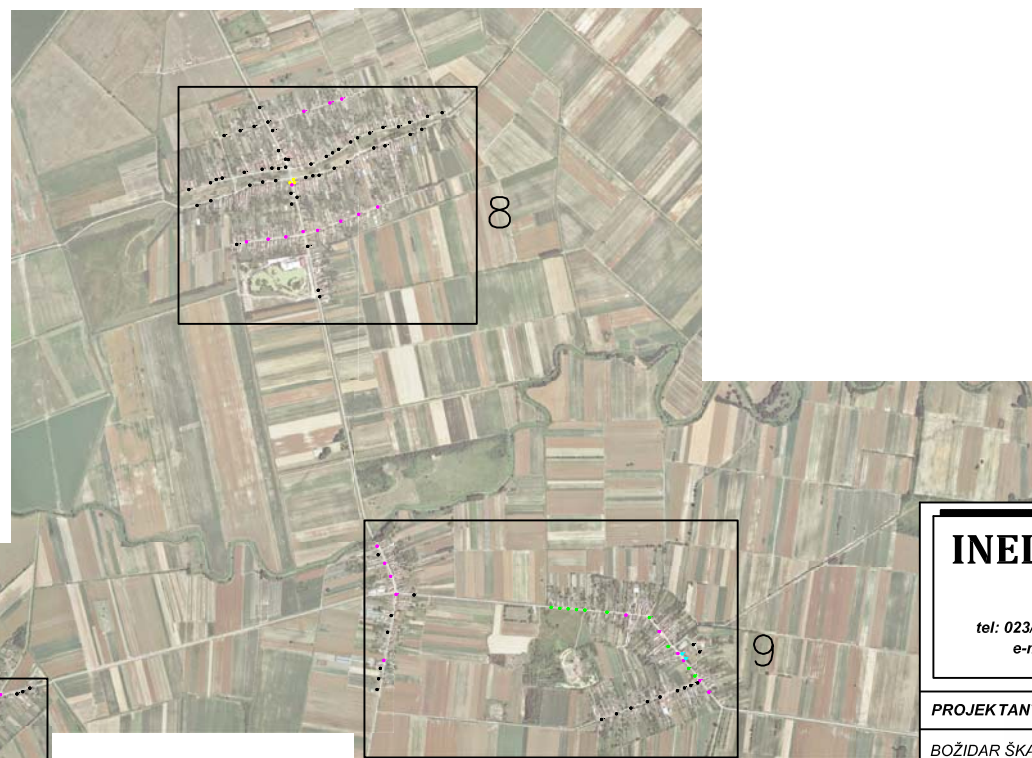
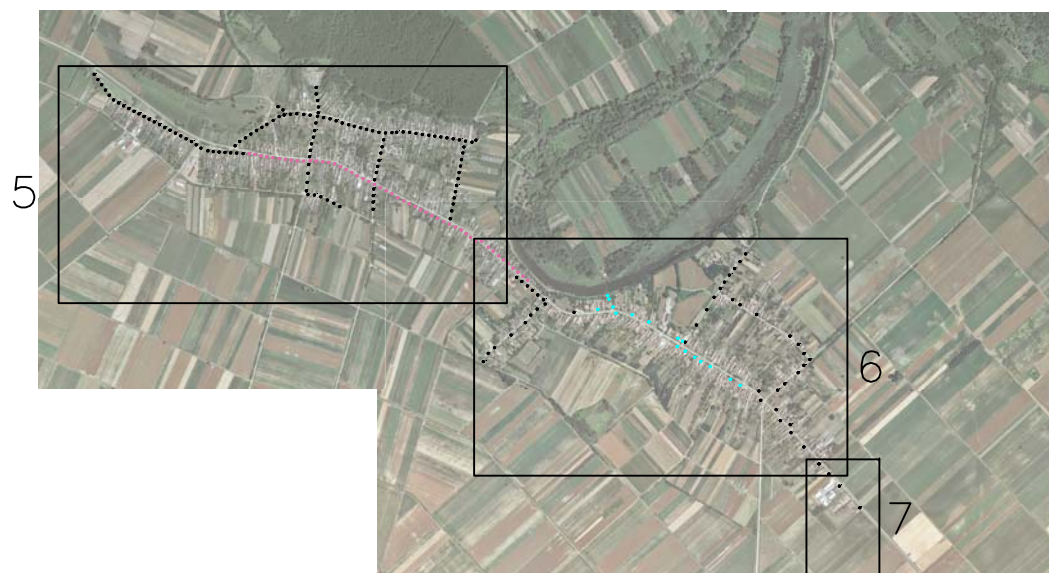
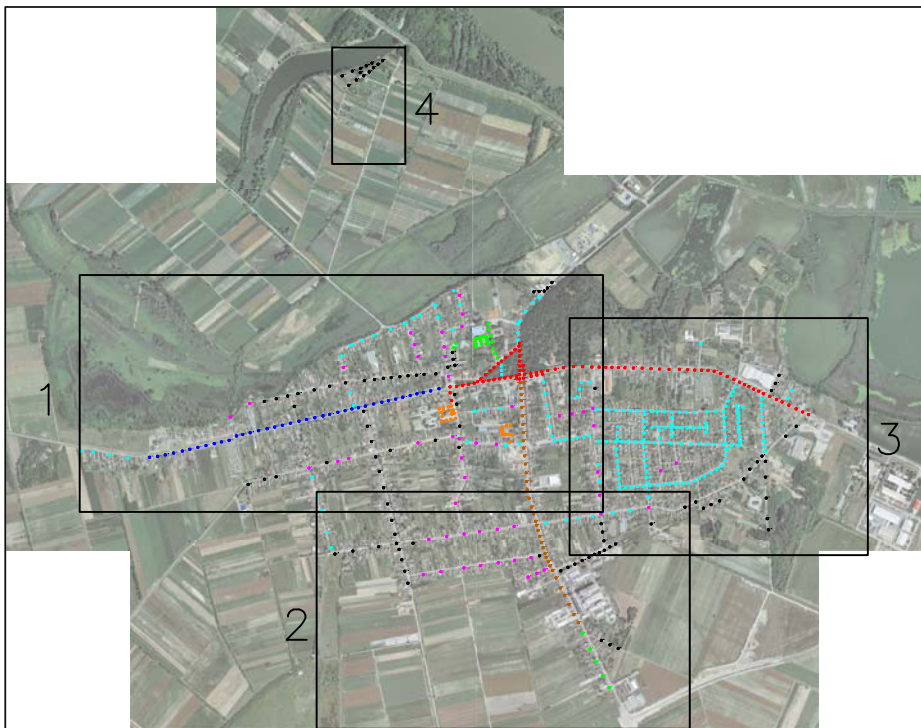

INEL-PROJEKT d.o.o.
 Put Nina 120, 23000 Zadar
 OIB: 23528481553
 tel: 023/323-558; 023/220-067, fax: 023/220-064
 e-mail: projektiranje@inel-projekt.hr

PROJEKTANT:
 BOŽIDAR ŠKARA dipl.ing.el.
 OIB: 50506331260

BOŽIDAR ŠKARA
 dipl.ing.el.
 E 925 OVLASŢENI INŽENJER
 ELEKTROTEHNIKE

INVESTITOR:	GRAD DONJI MIHOLJAC		
GRADEVINA:	JR U VLASNIŠTVU GRADA DONJI MIHOLJAC		
DIO GRADEVINE:	-		
STRUKOVNA ODREDNICA PROJEKTA:	ELEKTROTEHNIČKI PROJEKT		
PROJEKT:	REKONSTRUKCIJA JAVNE RASVJETE		
Z.O.P.:	-	BROJ REVIZIJE:	0
T.D.:	17160-JR	DATUM:	12/2017
MAPA:	1	MJERILO:	1:2000
RAZRADA:	GLAVNI PROJEKT	BROJ LISTA:	0.











SADRŽAJ:
 SITUACIJSKI NACRT REKONSTRUKCIJE JR GRADA
 DONJI MIHOLJAC



- LEGENDA:**
- Novoprojektirana svjetiljka Philips Unistreet BGP204 1xLED139/830 DM11 (112W)
 - Novoprojektirana svjetiljka Philips Unistreet BGP204 1xLED120/830 DW10 (94W)
 - Novoprojektirana svjetiljka Philips Unistreet BGP204 1xLED100/830 DN10 (77W)
 - Novoprojektirana svjetiljka Philips Unistreet BGP203 1xLED69/830 DM10 (56W)
 - Novoprojektirana svjetiljka Philips Unistreet BGP202 1xLED50/830 DN10 (42,5W)
 - Novoprojektirana svjetiljka Philips Unistreet BGP202 1xLED40/830 DM11 (33W)
 - Novoprojektirana svjetiljka Philips Townguide BDP102 PCC 1xGRN40/830 DN (28W)
 - Novoprojektirana svjetiljka Philips ClassicStreet BDP794 1xLED41/830 DM11 (33,5W)
 - Novoprojektirana svjetiljka Schreder Dexo WW 5136 (72W)

INEL-PROJEKT d.o.o.		INVESTITOR: GRAD DONJI MIHOLJAC	
Put Nova 126, 23000 Zadar IBR: 330244181		GRADONAČELNIK: DR. VLADIMIR GRADNA DONJI MIHOLJAC	
Tel: 023232-304, 023230-047, Fax: 023230-064 www.inelprojekt.hr		DOD. GRAĐEVINAR: -	
PROJEKTANT: BOŽIDAR SKARIN d.o.o.		STRUKOVNA OSOBNOST I PROJEKTA: ELEKTROTEHNIČKI PROJEKT	
PROJEKT: REKONSTRUKCIJA JAVNE RASVJETE		REKONSTRUKCIJA JAVNE RASVJETE	
Z.O.P.:	-	BROJ REVIZIJE:	0
F.d.:	1716/JR	DATUM:	12/2017
MAPA:	1	ŠKEMO:	1:2000
KLASIFIKACIJA:	GLAVNI PROJEKT	BROJ LISTA:	1
SADRŽAJ:	SITUACIJSKI NACRT REKONSTRUKCIJE JR - GRAD DONJI MIHOLJAC 1/3		



- LEGENDA:**
-  Novoprojektirana svjetiljka Philips Unistreet BGP204 1xLED139/830 DM11 (112W)
 -  Novoprojektirana svjetiljka Philips Unistreet BGP204 1xLED139/830 DW10 (112W)
 -  Novoprojektirana svjetiljka Philips Unistreet BGP204 1xLED120/830 DN10 (94W)
 -  Novoprojektirana svjetiljka Philips Unistreet BGP204 1xLED100/830 DN10 (77W)
 -  Novoprojektirana svjetiljka Philips Unistreet BGP203 1xLED69/830 DM10 (56W)
 -  Novoprojektirana svjetiljka Philips Unistreet BGP202 1xLED50/830 DN10 (42,5W)
 -  Novoprojektirana svjetiljka Philips Unistreet BGP202 1xLED40/830 DM11 (33W)
 -  Novoprojektirana svjetiljka Philips Townguide BDP102 PCC 1xGRN40/830 DN (28W)
 -  Novoprojektirana svjetiljka Philips ClassicStreet BDP794 1xLED41/830 DM11 (33,5W)
 -  Novoprojektirana svjetiljka Schreder Dexo WW 5136 (72W)

INEL-PROJEKT d.o.o. Put Nina 120, 23000 Zadar OIB: 65500134 Tel: 023223-556, 023220-607, Fax: 023220-044 e-mail: projektrap@inel-projekt.hr	INVESTITOR:	GRAD DONJI MIHOLJAC	
	GRAĐEVINAR:	JR U VLASNIŠTVU GRADA DONJI MIHOLJAC	
PROJEKTANT: BOŽIDAR ŠKARA d.o.o. ing. et. arh. OIB: 65500134 E 925 OVIŠTENI INŽENJER ELEKTROTEHNIKE	DIO GRAĐEVINE:	-	
	STRUKOVNA ODREĐENICA PROJEKTA:	ELEKTROTEHNIČKI PROJEKT	
PROJEKT:	REKONSTRUKCIJA JAVNE PAVSIVETE		
Z.O.P.:	-	BROJ REVIZIJE:	0
DATA:	17160-JR	DATA:	12/2017
MAPA:	1	MAJERLO:	1:2000
RAZRADA:	GLAVNI PROJEKT	BROJ LISTA:	2
SADRŽAJ:		SITUACIJSKI NACRT REKONSTRUKCIJE JR - GRAD DONJI MIHOLJAC 2/3	



LEGENDA:

- ⊗ Novoprojektirana svjetiljka Philips Unistreet BGP204 1xLED139/830 DM11 (112W)
- ⊗ Novoprojektirana svjetiljka Philips Unistreet BGP204 1xLED139/830 DW10 (112W)
- ⊗ Novoprojektirana svjetiljka Philips Unistreet BGP204 1xLED120/830 DN10 (94W)
- ⊗ Novoprojektirana svjetiljka Philips Unistreet BGP204 1xLED100/830 DN10 (77W)
- ⊗ Novoprojektirana svjetiljka Philips Unistreet BGP203 1xLED69/830 DM10 (56W)
- ⊗ Novoprojektirana svjetiljka Philips Unistreet BGP202 1xLED50/830 DN10 (42,5W)
- ⊗ Novoprojektirana svjetiljka Philips Unistreet BGP204 1xLED40/830 DM11 (33W)
- ⊗ Novoprojektirana svjetiljka Philips Townguide BDP102 PCC 1xGRN40/830 DN (28W)
- ⊗ Novoprojektirana svjetiljka Philips ClassicStreet BDP794 1xLED41/830 DM11 (33,5W)
- ⊗ Novoprojektirana svjetiljka Schreder Dexo WW 5136 (72W)

INEL-PROJEKT d.o.o. <small>Put Nisa 120, 21000 Zadar OIB: 2352481853 tel: 023232-558; 023220-047, fax: 023220-064 e-mail: projekcije@inel-projekt.hr</small>	INVESTITOR:	GRAD DONJI MIHOLJAC	
	GRADEVINA:	JR U VLASNIŠTVU GRADA DONJI MIHOLJAC	
DIO GRADEVINE:	-		
STRUKOVNA DUNEĐNICA PROJEKTA:	ELEKTROTEHNIČKI PROJEKT		
PROJEKT:	REKONSTRUKCIJA JAVNE RASVJETE		
Z.O.P.:	-	BROJ REVIZIJE:	0
T.D.:	17160-JR	DATUM:	12/2017
MAPA:	1	MJERILO:	1:2000
RAZRADA:	GLAVNI PROJEKT	BROJ LISTA:	3
SADRŽAJ: SITUACIJSKI NACRT REKONSTRUKCIJE JR - GRAD DONJI MIHOLJAC 3/3			





LEGENDA:

-  Novoprojektirana svjetiljka Philips Unistreet BGP204 1xLED139/830 DM11 (112W)
-  Novoprojektirana svjetiljka Philips Unistreet BGP204 1xLED139/830 DW10 (112W)
-  Novoprojektirana svjetiljka Philips Unistreet BGP204 1xLED120/830 DN10 (94W)
-  Novoprojektirana svjetiljka Philips Unistreet BGP204 1xLED100/830 DN10 (77W)
-  Novoprojektirana svjetiljka Philips Unistreet BGP203 1xLED69/830 DM10 (56W)
-  Novoprojektirana svjetiljka Philips Unistreet BGP202 1xLED50/830 DN10 (42,5W)
-  Novoprojektirana svjetiljka Philips Unistreet BGP202 1xLED40/830 DM11 (33W)
-  Novoprojektirana svjetiljka Philips Townguide BDP102 PCC 1xGRN40/830 DN (28W)
-  Novoprojektirana svjetiljka Philips ClassicStreet BDP794 1xLED41/830 DM11 (33,5W)
-  Novoprojektirana svjetiljka Schreder Dexo WW 5136 (72W)

INEL-PROJEKT d.o.o.

Put Nina 120, 23000 Zadar
 OIB: 23528481553
 tel: 023/323-558; 023/220-067, fax: 023/220-064
 e-mail: projektiranje@inel-projekt.hr

PROJEKTANT:

BOŽIDAR ŠKARA dipl.ing.el.
 OIB: 50506331260



BOŽIDAR ŠKARA
 dipl.ing.el.

E 925

OVLAŠTENI INŽENJER
 ELEKTROTEHNIKE

INVESTITOR:	GRAD DONJI MIHOLJAC		
GRADEVINA:	JR U VLASNIŠTVU GRADA DONJI MIHOLJAC		
DIO GRAĐEVINE:	-		
STRUKOVNA ODREDNICA PROJEKTA:	ELEKTROTEHNIČKI PROJEKT		
PROJEKT:	REKONSTRUKCIJA JAVNE RASVJETE		
Z.O.P.:	-	BROJ REVIZIJE:	0
T.D.:	17160-JR	DATUM:	12/2017
MAPA:	1	MJERILO:	1:2000
RAZRADA:	GLAVNI PROJEKT	BROJ LISTA:	4.
SADRŽAJ:	SITUACIJSKI NACRT REKONSTRUKCIJE JR - NASELJE UZ STARU DRAVU		

- LEGENDA:**
- Novoprojektirana svjetiljka Philips Unistreet BGP204 1xLED139/830 DM11 (112W)
 - Novoprojektirana svjetiljka Philips Unistreet BGP204 1xLED139/830 DW10 (112W)
 - Novoprojektirana svjetiljka Philips Unistreet BGP204 1xLED120/830 DN10 (94W)
 - Novoprojektirana svjetiljka Philips Unistreet BGP204 1xLED100/830 DN10 (77W)
 - Novoprojektirana svjetiljka Philips Unistreet BGP203 1xLED69/830 DN10 (56W)
 - Novoprojektirana svjetiljka Philips Unistreet BGP202 1xLED50/830 DN10 (42,5W)
 - Novoprojektirana svjetiljka Philips Unistreet BGP202 1xLED40/830 DM11 (33W)
 - Novoprojektirana svjetiljka Philips Townguide BDP102 PCC 1xGRN40/830 DN (28W)
 - Novoprojektirana svjetiljka Philips ClassicStreet BDP794 1xLED41/830 DM11 (33,5W)
 - Novoprojektirana svjetiljka Schreder Dexo WW 5136 (72W)



INEL-PROJEKT d.o.o. Put Miro 120, 21000 Zadar t: 02322-556, 023220-817, f: 023220-064 e: projektiranje@inelprojekt.hr	INVESTITOR:	GRAD DONJI MIHOLJAC
	GRABERILAC:	JR U VLASTNOSTI GRADA DONJI MIHOLJAC
PROJEKTANT: BOŽIDAR SKARA inženjering d.o.o. OIB: 500651111	STRUKOVNA ODGOVORNOST:	BOŽIDAR SKARA
	PROJEKT:	REKONSTRUKCIJA JAVNE RASVJETE
Z.O.P.:	-	BROJ REVIZIJE: 0
T.D.:	17160-JR	DATA: 10/2017
MAPA:	1	MJERLO: 1:2000
RAZARADA:	GLAVNI PROJEKT	BROJ LISTA: 5
SADRŽAJ:		SITUACIJSKI NACRT REKONSTRUKCIJE JR - NASELJE SVETI ĐURAD



- LEGENDA:**
- Novoprojektirana svjetiljka Philips Unistreet BGP204 1xLED139/830 DM11 (112W)
 - Novoprojektirana svjetiljka Philips Unistreet BGP204 1xLED139/830 DW10 (112W)
 - Novoprojektirana svjetiljka Philips Unistreet BGP204 1xLED120/830 DN10 (94W)
 - Novoprojektirana svjetiljka Philips Unistreet BGP204 1xLED100/830 DN10 (77W)
 - Novoprojektirana svjetiljka Philips Unistreet BGP203 1xLED69/830 DM10 (56W)
 - Novoprojektirana svjetiljka Philips Unistreet BGP202 1xLED50/830 DN10 (42,5W)
 - Novoprojektirana svjetiljka Philips Unistreet BGP202 1xLED40/830 DM11 (33W)
 - Novoprojektirana svjetiljka Philips Townguide BDP102 PCC 1xGRN40/830 DN (28W)
 - Novoprojektirana svjetiljka Philips ClassicStreet BDP794 1xLED41/830 DM11 (33,5W)
 - Novoprojektirana svjetiljka Schreder Dexo WW 5136 (72W)

INEL-PROJEKT d.o.o. <small>Put Nina 120, 23000 Zadar OIB: 65550184 Tel: 02323-556, 023230-607, Fax: 023230-044 e-mail: projektraspa@inel-projekt.hr</small>		INVESTITOR: GRAD DONJI MIHOLAC	
		GRADNENA: JR U VLASNIŠTVU GRADA DONJI MIHOLAC	
BOŽIDAR SKARA <small>d.o.o.</small> E 925 OVIŠTENI INŽENJER ELEKTROTEHNIKE		DIO GRADNENE: -	
		STRUKOVNA ODREĐENICA PROJEKTA: ELEKTROTEHNIČKI PROJEKT	
PROJEKTANT: -		PROJEKT: REKONSTRUKCIJA JAVNE RASVJETE	
T.D.: -		Z.O.P.: -	BROJ REVIZIJE: 0
MAPA: 1		DATUM: 17/100-JR	12/2017
RAZRADA: GLAVNI PROJEKT		MJERILO: 1:2000	
		BROJ LISTA: 6	
SADRŽAJ: SITUACIJSKI NAČRT REKONSTRUKCIJE JR - NASELJE PODGAJCI PODRAVSKI 1/2			



LEGENDA:

-  Novoprojektirana svjetiljka Philips Unistreet BGP204 1xLED139/830 DM11 (112W)
-  Novoprojektirana svjetiljka Philips Unistreet BGP204 1xLED139/830 DW10 (112W)
-  Novoprojektirana svjetiljka Philips Unistreet BGP204 1xLED120/830 DN10 (94W)
-  Novoprojektirana svjetiljka Philips Unistreet BGP204 1xLED100/830 DN10 (77W)
-  Novoprojektirana svjetiljka Philips Unistreet BGP203 1xLED69/830 DM10 (56W)
-  Novoprojektirana svjetiljka Philips Unistreet BGP202 1xLED50/830 DN10 (42,5W)
-  Novoprojektirana svjetiljka Philips Unistreet BGP202 1xLED40/830 DM11 (33W)
-  Novoprojektirana svjetiljka Philips Townguide BDP102 PCC 1xGRN40/830 DN (28W)
-  Novoprojektirana svjetiljka Philips ClassicStreet BDP794 1xLED41/830 DM11 (33,5W)
-  Novoprojektirana svjetiljka Schreder Dexo WW 5136 (72W)

INEL-PROJEKT d.o.o.

Put Nina 120, 23000 Zadar
 OIB: 23528481553
 tel: 023/323-558; 023/220-067, fax: 023/220-064
 e-mail: projektiranje@inel-projekt.hr

PROJEKTANT:

BOŽIDAR ŠKARA dipl.ing.el.
 OIB: 50506331260



BOŽIDAR ŠKARA
 dipl.ing.el.

E 925

OVLAŠTENI INŽENJER
ELEKTROTEHNIKE

INVESTITOR:	GRAD DONJI MIHOLJAC		
GRADEVINA:	JR U VLASNIŠTVU GRADA DONJI MIHOLJAC		
DIO GRAĐEVINE:	-		
STRUKOVNA ODREDNICA PROJEKTA:	ELEKTROTEHNIČKI PROJEKT		
PROJEKT:	REKONSTRUKCIJA JAVNE RASVJETE		
Z.O.P.:	-	BROJ REVIZIJE:	0
T.D.:	17160-JR	DATUM:	12/2017
MAPA:	1	MJERILO:	1:2000
RAZRADA:	GLAVNI PROJEKT	BROJ LISTA:	7.

SADRŽAJ:

SITUACIJSKI NACRT REKONSTRUKCIJE JR - NASELJE
 PODGAJCI PODRAVSKI 2/2



LEGENDA:

-  Novoprojektirana svjetiljka Philips Unistreet BGP204 1xLED139/830 DM11 (112W)
-  Novoprojektirana svjetiljka Philips Unistreet BGP204 1xLED139/830 DW10 (112W)
-  Novoprojektirana svjetiljka Philips Unistreet BGP204 1xLED120/830 DN10 (94W)
-  Novoprojektirana svjetiljka Philips Unistreet BGP204 1xLED100/830 DN10 (77W)
-  Novoprojektirana svjetiljka Philips Unistreet BGP203 1xLED69/830 DM10 (56W)
-  Novoprojektirana svjetiljka Philips Unistreet BGP202 1xLED50/830 DN10 (42,5W)
-  Novoprojektirana svjetiljka Philips Unistreet BGP202 1xLED40/830 DM11 (33W)
-  Novoprojektirana svjetiljka Philips Townguide BDP102 PCC 1xGRN40/830 DN (28W)
-  Novoprojektirana svjetiljka Philips ClassicStreet BDP794 1xLED41/830 DM11 (33,5W)
-  Novoprojektirana svjetiljka Schreder Dexo WW 5136 (72W)

INEL-PROJEKT d.o.o. <small>Put Nisa 120, 21000 Zadar OIB: 2352481853 tel: 023223-558; 023220-067, fax: 023220-064 e-mail: projekcije@inel-projekt.hr</small>	INVESTITOR:	GRAD DONJI MIHOLJAC	
	GRADEVINA:	JR U VLASNIŠTVU GRADA DONJI MIHOLJAC	
DIO GRADEVINE:	-		
STRUKOVNA DUGOVODNA PROJEKTA:	ELEKTROTEHNIČKI PROJEKT		
PROJEKT:	REKONSTRUKCIJA JAVNE RASVJETE		
PROJEKTANT:	Z.O.P.:	BROJ REVIZIJE:	0
BOŽIDAR ŠKARA dipl.ing.et. OIB: 5020633402	T.D.:	DATUM:	12/2017
	MAPA:	MJERILO:	1:2000
E 925 OVLAŠTENI INŽENJER ELEKTROTEHNIKE	RAZRADA:	BROJ LISTA:	8
SADRŽAJ: SITUACIJSKI NACRT REKONSTRUKCIJE JR - NASELJE RAKITOVICA			





LEGENDA:

- Novoprojektirana svjetiljka Philips Unistreet BGP204 1xLED139/830 DM11 (112W)
- Novoprojektirana svjetiljka Philips Unistreet BGP204 1xLED139/830 DW10 (112W)
- Novoprojektirana svjetiljka Philips Unistreet BGP204 1xLED120/830 DN10 (94W)
- Novoprojektirana svjetiljka Philips Unistreet BGP204 1xLED100/830 DN10 (77W)
- Novoprojektirana svjetiljka Philips Unistreet BGP203 1xLED69/830 DM10 (56W)
- Novoprojektirana svjetiljka Philips Unistreet BGP202 1xLED50/830 DN10 (42,5W)
- Novoprojektirana svjetiljka Philips Unistreet BGP202 1xLED40/830 DM11 (33W)
- Novoprojektirana svjetiljka Philips Townguide BDP102 PCC 1xGRN40/830 DN (28W)
- Novoprojektirana svjetiljka Philips ClassicStreet BDP794 1xLED41/830 DM11 (33,5W)
- Novoprojektirana svjetiljka Schreder Dexo WW 5136 (72W)

INEL-PROJEKT d.o.o. Put Nina 120, 23000 Zadar tel: 023223-556, 023220-607, fax: 023220-064 e-mail: projektrap@inel-projekt.hr	INVESTITOR:	GRAD DONJI MIHOLJAC
	GRADNJA:	JR U VLASNIŠTVU GRADA DONJI MIHOLJAC
BOŽIDAR ŠKARA dipl. ing. el. OIB: 66500010000	STRUKOVNA ODREĐENICA PROJEKTA:	ELEKTROTEHNIČKI PROJEKT
	PROJEKT:	REKONSTRUKCIJA JAVNE PAVELJE
PROJEKTANT:	Z.O.P.:	BROJ REVIZIJE:
BOŽIDAR ŠKARA dipl. ing. el.	17160-JR	12/2017
E 925 OVIŠTENI INŽENJER ELEKTROTEHNIKE	MAPE:	MJERILO:
	1	1:2000
	RAZRADA:	BROJ LISTA:
	GLAVNI PROJEKT	9
SADRŽAJ:		SITUACIJSKI MACRT REKONSTRUKCIJE JR - NASELJA MIHOLJAČKI POREČ I RADIKOVCI



LEGENDA:

-  Novoprojektirana svjetiljka Philips Unistreet BGP204 1xLED139/830 DM11 (112W)
-  Novoprojektirana svjetiljka Philips Unistreet BGP204 1xLED139/830 DW10 (112W)
-  Novoprojektirana svjetiljka Philips Unistreet BGP204 1xLED120/830 DN10 (94W)
-  Novoprojektirana svjetiljka Philips Unistreet BGP204 1xLED100/830 DN10 (77W)
-  Novoprojektirana svjetiljka Philips Unistreet BGP203 1xLED69/830 DM10 (56W)
-  Novoprojektirana svjetiljka Philips Unistreet BGP202 1xLED50/830 DN10 (42,5W)
-  Novoprojektirana svjetiljka Philips Unistreet BGP202 1xLED40/830 DM11 (33W)
-  Novoprojektirana svjetiljka Philips Townguide BDP102 PCC 1xGRN40/830 DN (28W)
-  Novoprojektirana svjetiljka Philips ClassicStreet BDP794 1xLED41/830 DM11 (33,5W)
-  Novoprojektirana svjetiljka Schreder Dexo WW 5136 (72W)

INEL-PROJEKT d.o.o. <small>Put Nina 120, 21000 Zadar OIB: 2352481853 tel: 023232-558; 023220-067, fax: 023220-064 e-mail: projekcije@inel-projekt.hr</small>	INVESTITOR:	GRAD DONJI MIHOLJAC		
	GRADEVNA:	JR U VLASNIŠTVU GRADA DONJI MIHOLJAC		
	DIO GRADEVNA:	-		
	STRUKOVNA ODVJEDNICA PROJEKTA:	ELEKTROTEHNIČKI PROJEKT		
PROJEKTANT:	PROJEKT:	REKONSTRUKCIJA JAVNE RASVJETE		
<small>BOŽIDAR ŠKARA dipl.ing.et. OIB: 5020633402</small> 	Z.O.P.:	-	BROJ REVIZIJE:	0
	T.D.:	17160-JR	DATUM:	12/2017
	MAPA:	1	MJERILO:	1:2000
	RAZRADA:	GLAVNI PROJEKT	BROJ LISTA:	10
SADRŽAJ:		SITUACIJSKI NACRT REKONSTRUKCIJE JR - NASELJE GOLINCI		

Projektirao: INEL-PROJEKT d.o.o.	Građevina: JAVNA RASVJETA GRADA DONJI MIHOLJAC	117
Mjesto i datum izrade: ZADAR, 12/2017	Dio građevine: -	

11. PRILOZI

Projektirao: INEL-PROJEKT d.o.o.	Građevina: JAVNA RASVJETA GRADA DONJI MIHOLJAC	118
Mjesto i datum izrade: ZADAR, 12/2017	Dio građevine: -	

I. PRIKAZ PREDVIĐENIH MJERA PO SVAKOM RASVJETNOM MJESTU I POPIS DODATNIH SVJETILJKI ZA POSTIZANJE REFERENTNOG STANJA

Tablica 11.1. Prikaz predviđenih mjera po svakom rasvjetnom mjestu

Oznaka rasvjetnog mjesta	Ulica/prometnica	Tip stupa	Visina svjetiljke (m)	Tip svjetiljke	Broj svjetiljki	Snaga žarulje [W]	Tip žarulje	Broj žarulja u svjetiljci	Broj žarulja na rasvj. mjestu	Oznaka svjetlotehničkog proizvoda	Regulacija	Zona rasvjetljenosti	Ukupna snaga svjetiljke (W)	Ukupna snaga rasvjetnog mjesta (W)	Godišnji broj sati rada za punu snagu	Ukupna godišnja potrošnja električne energije (kWh)	Klasa prometnice	Prosječna udaljenost stupova [m]	Odabrana zamjenska svjetiljka	Broj svjetiljki	Broj zamjenjivih energetski učinkovitih svjetiljki	Ukupna godišnja potrošnja električne energije uz uštedu električne energije ostvarena zamjenom efikasnijim svjetilkama	Ukupna godišnja potrošnja električne energije uz uštedu električne energije ostvarena zamjenom efikasnijim svjetilkama
1	Ulica E. Kraja (Miholjački Poreč)	Ovjes	8	TEP Gamalux ovjesni	1	150	VTNa	1	1	GK07	Ne	E2	187,50	187,50	4100	768,75	P7	0	Schreder Dexo 72W WW 5136	1	72	307,01	461,74
2	Ulica E. Kraja (Miholjački Poreč)	Fasada	4	OGŽK	1	125	VTF	1	1	GK08	Ne	E2	156,25	156,25	4100	640,63	P7	0	Philips Unistreet BGP202 1xLED50/830 DN10	1	42,5	181,22	459,41
3	Ulica E. Kraja (Miholjački Poreč)	Ovjes	8	TEP Gamalux ovjesni	1	150	VTNa	1	1	GK07	Ne	E2	187,50	187,50	4100	768,75	P7	0	Schreder Dexo 72W WW 5136	1	72	307,01	461,74
4	Ulica E. Kraja (Miholjački Poreč)	Ovjes	8	TEP Gamalux ovjesni	1	150	VTNa	1	1	GK07	Ne	E2	187,50	187,50	4100	768,75	P7	0	Schreder Dexo 72W WW 5136	1	72	307,01	461,74
5	Ulica E. Kraja (Miholjački Poreč)	Ovjes	8	TEP Gamalux ovjesni	1	150	VTNa	1	1	GK07	Ne	E2	187,50	187,50	4100	768,75	P7	0	Schreder Dexo 72W WW 5136	1	72	307,01	461,74
6	Ulica E. Kraja (Miholjački Poreč)	Drveni	7	TEP Gamalux	1	150	VTNa	1	1	GK08	Ne	E2	187,50	187,50	4100	768,75	P7	0	Philips Unistreet BGP202 1xLED50/830 DN10	1	42,5	181,22	587,53
7	Ulica E. Kraja (Miholjački Poreč)	Drveni	7	TEP Gamalux	1	150	VTNa	1	1	GK08	Ne	E2	187,50	187,50	4100	768,75	P7	0	Philips Unistreet BGP202 1xLED50/830 DN10	1	42,5	181,22	587,53
8	Ulica E. Kraja (Miholjački Poreč)	Ovjes	8	TEP Gamalux ovjesni	1	150	VTNa	1	1	GK07	Ne	E2	187,50	187,50	4100	768,75	P7	0	Schreder Dexo 72W WW 5136	1	72	307,01	461,74
9	Ulica E. Kraja (Miholjački Poreč)	Drveni	7	TEP Gamalux	1	150	VTNa	1	1	GK08	Ne	E2	187,50	187,50	4100	768,75	P7	0	Philips Unistreet BGP202 1xLED50/830 DN10	1	42,5	181,22	587,53
10	Ulica E. Kraja (Miholjački Poreč)	Drveni	7	TEP Gamalux	1	150	VTNa	1	1	GK08	Ne	E2	187,50	187,50	4100	768,75	P7	0	Philips Unistreet BGP202 1xLED50/830 DN10	1	42,5	181,22	587,53
11	Ulica E. Kraja (Miholjački Poreč)	Fasada	4	OGŽK	1	125	VTF	1	1	GK08	Ne	E2	156,25	156,25	4100	640,63	P7	0	Philips Unistreet BGP202 1xLED50/830 DN10	1	42,5	181,22	459,41
12	Golinci	Drveni	7	TEP Gamalux	1	125	VTF	1	1	GK08	Ne	E2	156,25	156,25	4100	640,63	P7	0	Philips Unistreet BGP202 1xLED50/830 DN10	1	42,5	181,22	459,41
13	Golinci	Ovjes	8	ElektroOsijek ovjesna	1	125	VTF	1	1	GK07	Ne	E2	156,25	156,25	4100	640,63	P7	0	Schreder Dexo 72W WW 5136	1	72	307,01	333,62
14	Golinci	Ovjes	8	ElektroOsijek ovjesna	1	125	VTF	1	1	GK07	Ne	E2	156,25	156,25	4100	640,63	P7	0	Schreder Dexo 72W WW 5136	1	72	307,01	333,62
15	Golinci	Ovjes	8	ElektroOsijek ovjesna	1	125	VTF	1	1	GK07	Ne	E2	156,25	156,25	4100	640,63	P7	0	Schreder Dexo 72W WW 5136	1	72	307,01	333,62
16	Golinci	Ovjes	8	ElektroOsijek ovjesna	1	125	VTF	1	1	GK07	Ne	E2	156,25	156,25	4100	640,63	P7	0	Schreder Dexo 72W WW 5136	1	72	307,01	333,62
17	Golinci	Ovjes	8	ElektroOsijek ovjesna	1	125	VTF	1	1	GK07	Ne	E2	156,25	156,25	4100	640,63	P7	0	Schreder Dexo 72W WW 5136	1	72	307,01	333,62
18	Golinci	Betonski	7	TEP Gamalux	1	125	VTF	1	1	GK04	Ne	E2	156,25	156,25	4100	640,63	P3	45	Philips Unistreet BGP202 1xLED50/830 DN10	1	42,5	181,22	459,41
	Golinci		6,5	Reflektor	1	400	MH	1	1		Ne	E2	500,00	500,00	4100	2050,00			ne mijenja se				
19	Golinci	Fasada	7	TEP Gamalux	1	125	VTF	1	1	GK04	Ne	E2	156,25	156,25	4100	640,63	P3	45	Philips Unistreet BGP202 1xLED50/830 DN10	1	42,5	181,22	459,41
20	Golinci	Fasada	7	TEP Gamalux	1	125	VTF	1	1	GK04	Ne	E2	156,25	156,25	4100	640,63	P3	45	Philips Unistreet BGP202 1xLED50/830 DN10	1	42,5	181,22	459,41

Projektirao: INEL-PROJEKT d.o.o.	Građevina: JAVNA RASVJETA GRADA DONJI MIHOLIJC	119
Mjesto i datum izrade: ZADAR, 12/2017	Dio građevine: -	

Oznaka rasvjetnog mjesta	Ulica/prometnica	Tip stupa	Visina svjetiljke (m)	Tip svjetiljke	Broj svjetiljki	Snaga žarulje [W]	Tip žarulje	Broj žarulja u svjetiljci	Broj žarulja na rasvjetnoj oznaci	Oznaka svjetlotehničkog izvora svjetlosti	Regulacija	Zona rasvjetljenosti	Ukupna snaga svjetiljke (W)	Ukupna snaga rasvjetnog mjesta (W)	Godišnji broj sati rada za punu snagu	Ukupna godišnja potrošnja električne energije (kWh)	Klasa prometnice	Prosječna udaljenost stupova (m)	Odabrana zamjenska svjetiljka	Broj svjetiljki	zamjenskih energetski učinkovitih svjetiljki	Ukupna godišnja potrošnja električne energije uz oskudnu električnu energiju ostvarena zamjenom efikasnijim svjetiljkama	Ukupna godišnja potrošnja električne energije uz oskudnu električnu energiju ostvarena zamjenom efikasnijim svjetiljkama	Ukupna godišnja potrošnja električne energije uz oskudnu električnu energiju ostvarena zamjenom efikasnijim svjetiljkama
21	Golinci	Drveni	7	TEP Gamalux	1	125	VTF	1	1	GK04	Ne	E2	156,25	156,25	4100	640,63	P3	45	Philips Unistreet BGP202 1xLED50/830 DN10	1	42,5	181,22	459,41	
22	Golinci	Ovjes	8	ElektroOsijek ovjesna	1	125	VTF	1	1	GK07	Ne	E2	156,25	156,25	4100	640,63	P7	0	Schreder Dexo 72W WW 5136	1	72	307,01	333,62	
23	Golinci	Ovjes	8	ElektroOsijek ovjesna	1	125	VTF	1	1	GK07	Ne	E2	156,25	156,25	4100	640,63	P7	0	Schreder Dexo 72W WW 5136	1	72	307,01	333,62	
23a	Golinci	Drveni	7	TEP Gamalux	1	150	VTNa	1	1	GK08	Ne	E2	187,50	187,50	4100	768,75	P7	0	Philips Unistreet BGP202 1xLED50/830 DN10	1	42,5	181,22	587,53	
24	Golinci	Fasada	5	TEP Gamalux	1	125	VTF	1	1	GK08	Ne	E2	156,25	156,25	4100	640,63	P7	0	Philips Unistreet BGP202 1xLED50/830 DN10	1	42,5	181,22	459,41	
25	Golinci	Ovjes	8	ElektroOsijek ovjesna	1	125	VTF	1	1	GK07	Ne	E2	156,25	156,25	4100	640,63	P7	0	Schreder Dexo 72W WW 5136	1	72	307,01	333,62	
26	Golinci	Drveni	7	TEP Gamalux	1	150	VTNa	1	1	GK08	Ne	E2	187,50	187,50	4100	768,75	P7	0	Philips Unistreet BGP202 1xLED50/830 DN10	1	42,5	181,22	587,53	
27	Golinci	Drveni	7	TEP Gamalux	1	150	VTNa	1	1	GK08	Ne	E2	187,50	187,50	4100	768,75	P7	0	Philips Unistreet BGP202 1xLED50/830 DN10	1	42,5	181,22	587,53	
28	Golinci	Drveni	7	TEP Gamalux	1	150	VTNa	1	1	GK08	Ne	E2	187,50	187,50	4100	768,75	P7	0	Philips Unistreet BGP202 1xLED50/830 DN10	1	42,5	181,22	587,53	
29	Golinci	Betonski	7	TEP Gamalux	1	150	VTNa	1	1	GK08	Ne	E2	187,50	187,50	4100	768,75	P7	0	Philips Unistreet BGP202 1xLED50/830 DN10	1	42,5	181,22	587,53	
30	Golinci	Ovjes	8	ElektroOsijek ovjesna	1	125	VTF	1	1	GK07	Ne	E2	156,25	156,25	4100	640,63	P7	0	Schreder Dexo 72W WW 5136	1	72	307,01	333,62	
30a	Golinci	Metalni	10	Reflektor	1	400	MH	1	1		Ne	E2	500,00	500,00	4100	2050,00			ne mijenja se					
30b	Golinci	Metalni	10	Reflektor	1	400	MH	1	1		Ne	E2	500,00	500,00	4100	2050,00			ne mijenja se					
31	Golinci	Ovjes	8	ElektroOsijek ovjesna	1	125	VTF	1	1	GK07	Ne	E2	156,25	156,25	4100	640,63	P7	0	Schreder Dexo 72W WW 5136	1	72	307,01	333,62	
32	Golinci	Betonski	7	TEP Gamalux	1	125	VTF	1	1	GK08	Ne	E2	156,25	156,25	4100	640,63	P7	0	Philips Unistreet BGP202 1xLED50/830 DN10	1	42,5	181,22	459,41	
33	Golinci	Drveni	7	TEP Gamalux	1	125	VTF	1	1	GK08	Ne	E2	156,25	156,25	4100	640,63	P7	0	Philips Unistreet BGP202 1xLED50/830 DN10	1	42,5	181,22	459,41	
34	Golinci	Betonski	7	TEP Gamalux	1	125	VTF	1	1	GK08	Ne	E2	156,25	156,25	4100	640,63	P7	0	Philips Unistreet BGP202 1xLED50/830 DN10	1	42,5	181,22	459,41	
35	Golinci	Fasada	5	OGŽK	1	125	VTF	1	1	GK08	Ne	E2	156,25	156,25	4100	640,63	P7	0	Philips Unistreet BGP202 1xLED50/830 DN10	1	42,5	181,22	459,41	
36	Golinci	Fasada	5	OGŽK	1	125	VTF	1	1	GK08	Ne	E2	156,25	156,25	4100	640,63	P7	0	Philips Unistreet BGP202 1xLED50/830 DN10	1	42,5	181,22	459,41	
37	Miholjački Poreč	Betonski	7	TEP Gamalux	1	150	VTNa	1	1	GK08	Ne	E2	187,50	187,50	4100	768,75	P7	0	Philips Unistreet BGP202 1xLED50/830 DN10	1	42,5	181,22	587,53	
38	Radikovci	Betonski	7	TEP Gamalux	1	150	VTNa	1	1	GK11	Ne	E2	187,50	187,50	4100	768,75	M5	41	Philips Unistreet BGP203 1xLED69/830 DM10	1	56	238,78	529,97	
39	Radikovci	Betonski	7	TEP Gamalux	1	150	VTNa	1	1	GK11	Ne	E2	187,50	187,50	4100	768,75	M5	41	Philips Unistreet BGP203 1xLED69/830 DM10	1	56	238,78	529,97	
40	Radikovci	Betonski	7	TEP Gamalux	1	150	VTNa	1	1	GK11	Ne	E2	187,50	187,50	4100	768,75	M5	41	Philips Unistreet BGP203 1xLED69/830 DM10	1	56	238,78	529,97	
41	Radikovci	Betonski	7	TEP Gamalux	1	150	VTNa	1	1	GK11	Ne	E2	187,50	187,50	4100	768,75	M5	41	Philips Unistreet BGP203 1xLED69/830 DM10	1	56	238,78	529,97	
42	Radikovci	Betonski	7	TEP Gamalux	1	150	VTNa	1	1	GK11	Ne	E2	187,50	187,50	4100	768,75	M5	41	Philips Unistreet BGP203 1xLED69/830 DM10	1	56	238,78	529,97	

Projektirao: INEL-PROJEKT d.o.o.	Građevina: JAVNA RASVJETA GRADA DONJI MIHOLIAC	120
Mjesto i datum izrade: ZADAR, 12/2017	Dio građevine: -	

Oznaka rasvjetnog mjesta	Ulica/prometnica	Tip stupa	Visina svjetiljke (m)	Tip svjetiljke	Broj svjetiljki	Snaga žarulje [W]	Tip žarulje	Broj žarulja u svjetiljci	Broj žarulja na rasvjetnoj mreži	Oznaka svjetlotehničkog izvora svjetlosti	Regulacija	Zona rasvjetljenosti	Ukupna snaga svjetiljke (W)	Ukupna snaga rasvjetnog mjesta (W)	Godišnji broj sati rada za punu snagu	Ukupna godišnja potrošnja električne energije (kWh)	Klasa prometnice	Prosječna udaljenost stupova (m)	Odabrana zamjenska svjetiljka	Broj svjetiljki zamjenskih energetski učinkovitih svjetiljki	Ukupna godišnja potrošnja električne energije uz oskudnu električnu energiju ostvarena zamjenom efikasnijim svjetiljkama	Ukupna godišnja potrošnja električne energije uz oskudnu električnu energiju ostvarena zamjenom efikasnijim svjetiljkama	Ukupna godišnja potrošnja električne energije uz oskudnu električnu energiju ostvarena zamjenom efikasnijim svjetiljkama
43	Radikovci	Drveni	7	TEP Gamalux	1	150	VTNa	1	1	GK12	Ne	E2	187,50	187,50	4100	768,75	P7	0	Philips Unistreet BGP203 1xLED69/830 DM10	1	56	238,78	529,97
44	Radikovci	Ovjes	8	ElektroOsijek ovjesna	1	150	VTNa	1	1	GK07	Ne	E2	187,50	187,50	4100	768,75	P7	0	Schreder Dexo 72W WW 5136	1	72	307,01	461,74
45	Radikovci	Betonski	7	TEP Gamalux	1	150	VTNa	1	1	GK12	Ne	E2	187,50	187,50	4100	768,75	P7	0	Philips Unistreet BGP203 1xLED69/830 DM10	1	56	238,78	529,97
46	Radikovci	Ovjes	8	ElektroOsijek ovjesna	1	150	VTNa	1	1	GK07	Ne	E2	187,50	187,50	4100	768,75	P7	0	Schreder Dexo 72W WW 5136	1	72	307,01	461,74
47	Radikovci	Fasada	6	TEP Gamalux	1	150	VTNa	1	1	GK12	Ne	E2	187,50	187,50	4100	768,75	P7	0	Philips Unistreet BGP203 1xLED69/830 DM10	1	56	238,78	529,97
48	Radikovci	Ovjes	8	ElektroOsijek ovjesna	1	150	VTNa	1	1	GK07	Ne	E2	187,50	187,50	4100	768,75	P7	0	Schreder Dexo 72W WW 5136	1	72	307,01	461,74
49	Radikovci	Ovjes	8	ElektroOsijek ovjesna	1	150	VTNa	1	1	GK07	Ne	E2	187,50	187,50	4100	768,75	P7	0	Schreder Dexo 72W WW 5136	1	72	307,01	461,74
50	Radikovci	Fasada	5	TEP Gamalux	1	150	VTNa	1	1	GK09	Ne	E2	187,50	187,50	4100	768,75	P7	0	Philips Unistreet BGP202 1xLED40/830 DM11	1	33	140,71	628,04
50a	Radikovci	Fasada	5	TEP Gamalux	1	150	VTNa	1	1	GK09	Ne	E2	187,50	187,50	4100	768,75	P7	0	Philips Unistreet BGP202 1xLED40/830 DM11	1	33	140,71	628,04
51	Radikovci	Betonski	7	TEP Gamalux	1	150	VTNa	1	1	GK04	Ne	E2	187,50	187,50	4100	768,75	P3	45	Philips Unistreet BGP202 1xLED50/830 DN10	1	42,5	181,22	587,53
52	Radikovci	Betonski	7	TEP Gamalux	1	150	VTNa	1	1	GK04	Ne	E2	187,50	187,50	4100	768,75	P3	45	Philips Unistreet BGP202 1xLED50/830 DN10	1	42,5	181,22	587,53
53	Radikovci	Betonski	7	TEP Gamalux	1	150	VTNa	1	1	GK12	Ne	E2	187,50	187,50	4100	768,75	P7	0	Philips Unistreet BGP203 1xLED69/830 DM10	1	56	238,78	529,97
54	Radikovci	Betonski	7	TEP Gamalux	1	150	VTNa	1	1	GK12	Ne	E2	187,50	187,50	4100	768,75	P7	0	Philips Unistreet BGP203 1xLED69/830 DM10	1	56	238,78	529,97
55	Radikovci	Ovjes	8	ElektroOsijek ovjesna	1	150	VTNa	1	1	GK07	Ne	E2	187,50	187,50	4100	768,75	P7	0	Schreder Dexo 72W WW 5136	1	72	307,01	461,74
56	Radikovci	Ovjes	8	ElektroOsijek ovjesna	1	150	VTNa	1	1	GK07	Ne	E2	187,50	187,50	4100	768,75	P7	0	Schreder Dexo 72W WW 5136	1	72	307,01	461,74
57	Radikovci	Betonski	7	TEP Gamalux	1	150	VTNa	1	1	GK04	Ne	E2	187,50	187,50	4100	768,75	P3	45	Philips Unistreet BGP202 1xLED50/830 DN10	1	42,5	181,22	587,53
58	Radikovci	Betonski	7	TEP Gamalux	1	150	VTNa	1	1	GK04	Ne	E2	187,50	187,50	4100	768,75	P3	45	Philips Unistreet BGP202 1xLED50/830 DN10	1	42,5	181,22	587,53
59	Radikovci	Betonski	7	TEP Gamalux	1	150	VTNa	1	1	GK04	Ne	E2	187,50	187,50	4100	768,75	P3	45	Philips Unistreet BGP202 1xLED50/830 DN10	1	42,5	181,22	587,53
60	Radikovci	Betonski	7	TEP Gamalux	1	150	VTNa	1	1	GK04	Ne	E2	187,50	187,50	4100	768,75	P3	45	Philips Unistreet BGP202 1xLED50/830 DN10	1	42,5	181,22	587,53
61	Radikovci	Betonski	7	TEP Gamalux	1	150	VTNa	1	1	GK08	Ne	E2	187,50	187,50	4100	768,75	P7	0	Philips Unistreet BGP202 1xLED50/830 DN10	1	42,5	181,22	587,53
62	Radikovci	Betonski	7	TEP Gamalux	1	150	VTNa	1	1	GK08	Ne	E2	187,50	187,50	4100	768,75	P7	0	Philips Unistreet BGP202 1xLED50/830 DN10	1	42,5	181,22	587,53
63	Radikovci	Betonski	7	TEP Gamalux	1	150	VTNa	1	1	GK08	Ne	E2	187,50	187,50	4100	768,75	P7	0	Philips Unistreet BGP202 1xLED50/830 DN10	1	42,5	181,22	587,53
64	Radikovci	Betonski	7	TEP Gamalux	1	150	VTNa	1	1	GK08	Ne	E2	187,50	187,50	4100	768,75	P7	0	Philips Unistreet BGP202 1xLED50/830 DN10	1	42,5	181,22	587,53
65	Radikovci	Betonski	7	TEP Gamalux	1	150	VTNa	1	1	GK08	Ne	E2	187,50	187,50	4100	768,75	P7	0	Philips Unistreet BGP202 1xLED50/830 DN10	1	42,5	181,22	587,53
120	Ulica V. Nazora (Podravski Podgajci)	Betonski	7	TEP Gamalux	1	150	VTNa	1	1	GK04	Ne	E2	187,50	187,50	4100	768,75	P3	45	Philips Unistreet BGP202 1xLED50/830 DN10	1	42,5	181,22	587,53

Projektirao: INEL-PROJEKT d.o.o.	Građevina: JAVNA RASVJETA GRADA DONJI MIHOLIAC	121
Mjesto i datum izrade: ZADAR, 12/2017	Dio građevine: -	

Oznaka rasvjetnog mjesta	Ulica/prometnica	Tip stupa	Visina svjetiljke (m)	Tip svjetiljke	Broj svjetiljki	Snaga žarulje [W]	Tip žarulje	Broj žarulja u svjetiljci	Broj žarulja na rasvjetnoj oznaci	Oznaka svjetlotehničkog izvora svjetlosti	Regulacija	Zona rasvjetljenosti	Ukupna snaga svjetiljke (W)	Ukupna snaga rasvjetnog mjesta (W)	Godišnji broj sati rada za punu snagu	Ukupna godišnja potrošnja električne energije (kWh)	Klasa prometnice	Prosječna udaljenost stupova (m)	Odabrana zamjenska svjetiljka	Broj svjetiljki zamjenskih energetski učinkovitih svjetiljki	Ukupna godišnja potrošnja električne energije uz oskudnu električnu energiju ostvarena zamjenom efikasnijim svjetiljkama	Ukupna godišnja potrošnja električne energije uz oskudnu električnu energiju ostvarena zamjenom efikasnijim svjetiljkama	
121	Ulica V. Nazora (Podravski Podgajci)	Betonski	7	TEP Gamalux	1	150	VTNa	1	1	GK04	Ne	E2	187,50	187,50	4100	768,75	P3	45	Philips Unistreet BGP202 1xLED50/830 DN10	1	42,5	181,22	587,53
122	Ulica V. Nazora (Podravski Podgajci)	Betonski	7	TEP Gamalux	1	150	VTNa	1	1	GK04	Ne	E2	187,50	187,50	4100	768,75	P3	45	Philips Unistreet BGP202 1xLED50/830 DN10	1	42,5	181,22	587,53
123	Ulica V. Nazora (Podravski Podgajci)	Betonski	7	TEP Gamalux	1	150	VTNa	1	1	GK04	Ne	E2	187,50	187,50	4100	768,75	P3	45	Philips Unistreet BGP202 1xLED50/830 DN10	1	42,5	181,22	587,53
124	Ulica V. Nazora (Podravski Podgajci)	Betonski	7	TEP Gamalux	1	150	VTNa	1	1	GK04	Ne	E2	187,50	187,50	4100	768,75	P3	45	Philips Unistreet BGP202 1xLED50/830 DN10	1	42,5	181,22	587,53
125	Ulica V. Nazora (Podravski Podgajci)	Betonski	7	TEP Gamalux	1	150	VTNa	1	1	GK04	Ne	E2	187,50	187,50	4100	768,75	P3	45	Philips Unistreet BGP202 1xLED50/830 DN10	1	42,5	181,22	587,53
126	Ulica V. Nazora (Podravski Podgajci)	Betonski	7	TEP Gamalux	1	150	VTNa	1	1	GK08	Ne	E2	187,50	187,50	4100	768,75	P7	0	Philips Unistreet BGP202 1xLED50/830 DN10	1	42,5	181,22	587,53
127	Ulica V. Nazora (Podravski Podgajci)	Fasada	4	OGŽK	1	125	VTNa	1	1	GK10	Ne	E2	156,25	156,25	4100	640,63	P7	0	Philips Unistreet BGP202 1xLED40/830 DM11	1	33	140,71	499,91
128	Ulica V. Nazora (Podravski Podgajci)	Fasada	4	OGŽK	1	125	VTNa	1	1	GK10	Ne	E2	156,25	156,25	4100	640,63	P7	0	Philips Unistreet BGP202 1xLED40/830 DM11	1	33	140,71	499,91
129	Ulica V. Nazora (Podravski Podgajci)	Fasada	4	OGŽK	1	125	VTNa	1	1	GK10	Ne	E2	156,25	156,25	4100	640,63	P7	0	Philips Unistreet BGP202 1xLED40/830 DM11	1	33	140,71	499,91
130	Ulica V. Nazora (Podravski Podgajci)	Fasada	4	OGŽK	1	125	VTF	1	1	GK10	Ne	E2	156,25	156,25	4100	640,63	P7	0	Philips Unistreet BGP202 1xLED40/830 DM11	1	33	140,71	499,91
131	Ulica V. Nazora (Podravski Podgajci)	Fasada	8	Reflektor	1	150	VTNa	1	1		Ne	E2	187,50	187,50	4100	768,75			ne mijenja se				
132	Ulica V. Nazora (Podravski Podgajci)	Fasada	4	OGŽK	1	125	VTF	1	1	GK10	Ne	E2	156,25	156,25	4100	640,63	P7	0	Philips Unistreet BGP202 1xLED40/830 DM11	1	33	140,71	499,91
133	Ulica V. Nazora (Podravski Podgajci)	Fasada	4	OGŽK	1	125	VTF	1	1	GK10	Ne	E2	156,25	156,25	4100	640,63	P7	0	Philips Unistreet BGP202 1xLED40/830 DM11	1	33	140,71	499,91
134	Ulica V. Nazora (Podravski Podgajci)	Fasada	4	OGŽK	1	125	VTF	1	1	GK10	Ne	E2	156,25	156,25	4100	640,63	P7	0	Philips Unistreet BGP202 1xLED40/830 DM11	1	33	140,71	499,91
135	Ulica V. Nazora (Podravski Podgajci)	Fasada	4	OGŽK	1	125	VTF	1	1	GK10	Ne	E2	156,25	156,25	4100	640,63	P7	0	Philips Unistreet BGP202 1xLED40/830 DM11	1	33	140,71	499,91
136	Ulica V. Nazora (Podravski Podgajci)	Fasada	4	OGŽK	1	125	VTF	1	1	GK10	Ne	E2	156,25	156,25	4100	640,63	P7	0	Philips Unistreet BGP202 1xLED40/830 DM11	1	33	140,71	499,91
137	Ulica V. Nazora (Podravski Podgajci)	Fasada	4	OGŽK	1	125	VTF	1	1	GK10	Ne	E2	156,25	156,25	4100	640,63	P7	0	Philips Unistreet BGP202 1xLED40/830 DM11	1	33	140,71	499,91
138	Ulica V. Nazora (Podravski Podgajci)	Fasada	4	OGŽK	1	125	VTF	1	1	GK10	Ne	E2	156,25	156,25	4100	640,63	P7	0	Philips Unistreet BGP202 1xLED40/830 DM11	1	33	140,71	499,91
139	Ulica V. Nazora (Podravski Podgajci)	Fasada	4	OGŽK	1	125	VTF	1	1	GK10	Ne	E2	156,25	156,25	4100	640,63	P7	0	Philips Unistreet BGP202 1xLED40/830 DM11	1	33	140,71	499,91
140	Ulica V. Nazora (Podravski Podgajci)	Drveni	7	TEP Gamalux	1	125	VTF	1	1	GK08	Ne	E2	156,25	156,25	4100	640,63	P7	0	Philips Unistreet BGP202 1xLED50/830 DN10	1	42,5	181,22	459,41
141	Ulica V. Nazora (Podravski Podgajci)	Drveni	7	TEP Gamalux	1	125	VTF	1	1	GK08	Ne	E2	156,25	156,25	4100	640,63	P7	0	Philips Unistreet BGP202 1xLED50/830 DN10	1	42,5	181,22	459,41
142	Ulica V. Nazora (Podravski Podgajci)	Betonski	7	TEP Gamalux	1	125	VTF	1	1	GK08	Ne	E2	156,25	156,25	4100	640,63	P7	0	Philips Unistreet BGP202 1xLED50/830 DN10	1	42,5	181,22	459,41
143	Ulica V. Nazora (Podravski Podgajci)	Metalni	8	Reflektor	1	250	MH	1	1		Ne	E2	312,50	312,50	4100	1281,25			ne mijenja se				
144	Ulica V. Nazora (Podravski Podgajci)	Fasada	7	OGŽK	1	125	VTF	1	1	GK08	Ne	E2	156,25	156,25	4100	640,63	P7	0	Philips Unistreet BGP202 1xLED50/830 DN10	1	42,5	181,22	459,41
145	Ulica V. Nazora (Podravski Podgajci)	Betonski	7	TEP Gamalux	1	125	VTF	1	1	GK08	Ne	E2	156,25	156,25	4100	640,63	P7	0	Philips Unistreet BGP202 1xLED50/830 DN10	1	42,5	181,22	459,41

Projektirao: INEL-PROJEKT d.o.o.	Građevina: JAVNA RASVJETA GRADA DONJI MIHOLIAC	122
Mjesto i datum izrade: ZADAR, 12/2017	Dio građevine: -	

Oznaka rasvjetnog mjesta	Ulica/prometnica	Tip stupa	Visina svjetiljke (m)	Tip svjetiljke	Broj svjetiljki	Snaga žarulje [W]	Tip žarulje	Broj žarulja u svjetiljci	Broj žarulja na rasvjetnoj mreži	Oznaka svjetlotehničkog izvora svjetlosti	Regulacija	Zona rasvjetljenosti	Ukupna snaga svjetiljke (W)	Ukupna snaga rasvjetnog mjesta (W)	Godišnji broj sati rada za punu snagu	Ukupna godišnja potrošnja električne energije (kWh)	Klasa prometnice	Prosječna udaljenost stupova (m)	Odabrana zamjenska svjetiljka	Broj svjetiljki zamjenskih energetski učinkovitih svjetiljki	Ukupna godišnja potrošnja električne energije uz oskudnu električnu energiju ostvarena zamjenom efikasnijim svjetiljkama	Ukupna godišnja potrošnja električne energije uz oskudnu električnu energiju ostvarena zamjenom efikasnijim svjetiljkama	
146	Ulica V. Nazora (Podravski Podgajci)	Fasada	7	OGŽK	1	125	VTF	1	1	GK08	Ne	E2	156,25	156,25	4100	640,63	P7	0	Philips Unistreet BGP202 1xLED50/830 DN10	1	42,5	181,22	459,41
147	Ulica V. Nazora (Podravski Podgajci)	Drveni	7	OGŽK	1	125	VTF	1	1	GK08	Ne	E2	156,25	156,25	4100	640,63	P7	0	Philips Unistreet BGP202 1xLED50/830 DN10	1	42,5	181,22	459,41
148	Ulica V. Nazora (Podravski Podgajci)	Drveni	7	OGŽK	1	125	VTF	1	1	GK08	Ne	E2	156,25	156,25	4100	640,63	P7	0	Philips Unistreet BGP202 1xLED50/830 DN10	1	42,5	181,22	459,41
149	Ulica V. Nazora (Podravski Podgajci)	Drveni	7	OGŽK	1	125	VTF	1	1	GK08	Ne	E2	156,25	156,25	4100	640,63	P7	0	Philips Unistreet BGP202 1xLED50/830 DN10	1	42,5	181,22	459,41
150	Ulica V. Nazora (Podravski Podgajci)	Drveni	7	OGŽK	1	125	VTF	1	1	GK08	Ne	E2	156,25	156,25	4100	640,63	P7	0	Philips Unistreet BGP202 1xLED50/830 DN10	1	42,5	181,22	459,41
151	Ulica V. Nazora (Podravski Podgajci)	Drveni	7	OGŽK	1	125	VTF	1	1	GK08	Ne	E2	156,25	156,25	4100	640,63	P7	0	Philips Unistreet BGP202 1xLED50/830 DN10	1	42,5	181,22	459,41
152	Ulica S. Radića (Podravski Podgajci)	Drveni	7	TEP Gamalux	1	125	VTF	1	1	GK08	Ne	E2	156,25	156,25	4100	640,63	P7	0	Philips Unistreet BGP202 1xLED50/830 DN10	1	42,5	181,22	459,41
153	Ulica S. Radića (Podravski Podgajci)	Fasada	7	OGŽK	1	125	VTF	1	1	GK08	Ne	E2	156,25	156,25	4100	640,63	P7	0	Philips Unistreet BGP202 1xLED50/830 DN10	1	42,5	181,22	459,41
154	Ulica S. Radića (Podravski Podgajci)	Fasada	7	OGŽK	1	125	VTF	1	1	GK04	Ne	E2	156,25	156,25	4100	640,63	P3	45	Philips Unistreet BGP202 1xLED50/830 DN10	1	42,5	181,22	459,41
155	Ulica S. Radića (Podravski Podgajci)	Drveni	7	OGŽK	1	125	VTF	1	1	GK04	Ne	E2	156,25	156,25	4100	640,63	P3	45	Philips Unistreet BGP202 1xLED50/830 DN10	1	42,5	181,22	459,41
156	Ulica S. Radića (Podravski Podgajci)	Drveni	7	OGŽK	1	125	VTF	1	1	GK04	Ne	E2	156,25	156,25	4100	640,63	P3	45	Philips Unistreet BGP202 1xLED50/830 DN10	1	42,5	181,22	459,41
157	Ulica S. Radića (Podravski Podgajci)	Fasada	7	OGŽK	1	125	VTF	1	1	GK04	Ne	E2	156,25	156,25	4100	640,63	P3	45	Philips Unistreet BGP202 1xLED50/830 DN10	1	42,5	181,22	459,41
158	Ulica S. Radića (Podravski Podgajci)	Fasada	7	OGŽK	1	125	VTF	1	1	GK04	Ne	E2	156,25	156,25	4100	640,63	P3	45	Philips Unistreet BGP202 1xLED50/830 DN10	1	42,5	181,22	459,41
159	Ulica S. Radića (Podravski Podgajci)	Drveni	7	TEP Gamalux	1	125	VTF	1	1	GK08	Ne	E2	156,25	156,25	4100	640,63	P7	0	Philips Unistreet BGP202 1xLED50/830 DN10	1	42,5	181,22	459,41
160	Ulica S. Radića (Podravski Podgajci)	Fasada	7	TEP Gamalux	1	125	VTF	1	1	GK08	Ne	E2	156,25	156,25	4100	640,63	P7	0	Philips Unistreet BGP202 1xLED50/830 DN10	1	42,5	181,22	459,41
161	Ulica S. Radića (Podravski Podgajci)	Drveni	7	TEP Gamalux	1	125	VTF	1	1	GK08	Ne	E2	156,25	156,25	4100	640,63	P7	0	Philips Unistreet BGP202 1xLED50/830 DN10	1	42,5	181,22	459,41
162	Ulica S. Radića (Podravski Podgajci)	Betonski	7	TEP Gamalux	1	125	VTF	1	1	GK08	Ne	E2	156,25	156,25	4100	640,63	P7	0	Philips Unistreet BGP202 1xLED50/830 DN10	1	42,5	181,22	459,41
163	Dravska ulica (Podravski Podgajci)	Betonski	7	TEP Gamalux	1	125	VTF	1	1	GK08	Ne	E2	156,25	156,25	4100	640,63	P7	0	Philips Unistreet BGP202 1xLED50/830 DN10	1	42,5	181,22	459,41
164	Dravska ulica (Podravski Podgajci)	Betonski	7	TEP Gamalux	1	125	VTF	1	1	GK08	Ne	E2	156,25	156,25	4100	640,63	P7	0	Philips Unistreet BGP202 1xLED50/830 DN10	1	42,5	181,22	459,41
165	Dravska ulica (Podravski Podgajci)	Betonski	7	TEP Gamalux	1	125	VTF	1	1	GK08	Ne	E2	156,25	156,25	4100	640,63	P7	0	Philips Unistreet BGP202 1xLED50/830 DN10	1	42,5	181,22	459,41
166	Dravska ulica (Podravski Podgajci)	Betonski	7	TEP Gamalux	1	125	VTF	1	1	GK08	Ne	E2	156,25	156,25	4100	640,63	P7	0	Philips Unistreet BGP202 1xLED50/830 DN10	1	42,5	181,22	459,41
167	Dravska ulica (Podravski Podgajci)	Betonski	7	TEP Gamalux	1	125	VTF	1	1	GK08	Ne	E2	156,25	156,25	4100	640,63	P7	0	Philips Unistreet BGP202 1xLED50/830 DN10	1	42,5	181,22	459,41
168	Dravska ulica (Podravski Podgajci)	Betonski	7	TEP Gamalux	1	125	VTF	1	1	GK08	Ne	E2	156,25	156,25	4100	640,63	P7	0	Philips Unistreet BGP202 1xLED50/830 DN10	1	42,5	181,22	459,41
169	Dravska ulica (Podravski Podgajci)	Betonski	7	TEP Gamalux	1	125	VTF	1	1	GK08	Ne	E2	156,25	156,25	4100	640,63	P7	0	Philips Unistreet BGP202 1xLED50/830 DN10	1	42,5	181,22	459,41
170	Dravska ulica (Podravski Podgajci)	Betonski	7	TEP Gamalux	1	125	VTF	1	1	GK08	Ne	E2	156,25	156,25	4100	640,63	P7	0	Philips Unistreet BGP202 1xLED50/830 DN10	1	42,5	181,22	459,41

Projektirao: INEL-PROJEKT d.o.o.	Građevina: JAVNA RASVJETA GRADA DONJI MIHOLIAC	123
Mjesto i datum izrade: ZADAR, 12/2017	Dio građevine: -	

Oznaka rasvjetnog mjesta	Ulica/prometnica	Tip stupa	Visina svjetiljke (m)	Tip svjetiljke	Broj svjetiljki	Snaga žarulje [W]	Tip žarulje	Broj žarulja u svjetiljci	Broj žarulja na rasvjetnoj oznaci	Oznaka svjetlotehničkog izvora svjetlosti	Regulacija	Zona rasvjetljenosti	Ukupna snaga svjetiljke (W)	Ukupna snaga rasvjetnog mjesta (W)	Godišnji broj sati rada za punu snagu	Ukupna godišnja potrošnja električne energije (kWh)	Klasa prometnice	Prosječna udaljenost stupova (m)	Odabrana zamjenska svjetiljka	Broj svjetiljki	zamjenskih energetski učinkovitih svjetiljki	Ukupna godišnja potrošnja električne energije uz osvetlenu električnu energiju ostvarena zamjenom efikasnijim svjetiljkama	Ukupna godišnja potrošnja električne energije uz osvetlenu električnu energiju ostvarena zamjenom efikasnijim svjetiljkama
171	Dravska ulica (Podravski Podgajci)	Betonski	7	TEP Gamalux	1	125	VTF	1	1	GK08	Ne	E2	156,25	156,25	4100	640,63	P7	0	Philips Unistreet BGP202 1xLED50/830 DN10	1	42,5	181,22	459,41
172	Dravska ulica (Podravski Podgajci)	Betonski	7	TEP Gamalux	1	125	VTF	1	1	GK08	Ne	E2	156,25	156,25	4100	640,63	P7	0	Philips Unistreet BGP202 1xLED50/830 DN10	1	42,5	181,22	459,41
173	Dravska ulica (Podravski Podgajci)	Fasada	7	OGŽK	1	125	VTF	1	1	GK08	Ne	E2	156,25	156,25	4100	640,63	P7	0	Philips Unistreet BGP202 1xLED50/830 DN10	1	42,5	181,22	459,41
174	Ulica V. Nazora (Podravski Podgajci)	Betonski	5	TEP Gamalux	1	125	VTF	1	1	GK10	Ne	E2	156,25	156,25	4100	640,63	P7	0	Philips Unistreet BGP202 1xLED40/830 DM11	1	33	140,71	499,91
175	Ulica V. Nazora (Podravski Podgajci)	Betonski	7	Reflektor	2	250	MH	1	2		Ne	E2	312,50	625,00	4100	2562,50			ne mijenja se				
176	Ulica V. Nazora (Podravski Podgajci)	Betonski	5	OGŽK	1	125	VTF	1	1	GK10	Ne	E2	156,25	156,25	4100	640,63	P7	0	Philips Unistreet BGP202 1xLED40/830 DM11	1	33	140,71	499,91
177	Ulica V. Nazora (Podravski Podgajci)	Betonski	5	OGŽK	1	125	VTF	1	1	GK10	Ne	E2	156,25	156,25	4100	640,63	P7	0	Philips Unistreet BGP202 1xLED40/830 DM11	1	33	140,71	499,91
178	Kolodvorska ulica (Podravski Podgajci)	Betonski	7	TEP Gamalux	1	125	VTF	1	1	GK08	Ne	E2	156,25	156,25	4100	640,63	P7	0	Philips Unistreet BGP202 1xLED50/830 DN10	1	42,5	181,22	459,41
179	Kolodvorska ulica (Podravski Podgajci)	Betonski	7	TEP Gamalux	1	125	VTF	1	1	GK08	Ne	E2	156,25	156,25	4100	640,63	P7	0	Philips Unistreet BGP202 1xLED50/830 DN10	1	42,5	181,22	459,41
180	Kolodvorska ulica (Podravski Podgajci)	Betonski	7	TEP Gamalux	1	125	VTF	1	1	GK08	Ne	E2	156,25	156,25	4100	640,63	P7	0	Philips Unistreet BGP202 1xLED50/830 DN10	1	42,5	181,22	459,41
181	Kolodvorska ulica (Podravski Podgajci)	Fasada	7	OGŽK	1	125	VTF	1	1	GK08	Ne	E2	156,25	156,25	4100	640,63	P7	0	Philips Unistreet BGP202 1xLED50/830 DN10	1	42,5	181,22	459,41
182	Kolodvorska ulica (Podravski Podgajci)	Fasada	7	OGŽK	1	125	VTF	1	1	GK08	Ne	E2	156,25	156,25	4100	640,63	P7	0	Philips Unistreet BGP202 1xLED50/830 DN10	1	42,5	181,22	459,41
183	Kolodvorska ulica (Podravski Podgajci)	Drveni	7	OGŽK	1	125	VTF	1	1	GK08	Ne	E2	156,25	156,25	4100	640,63	P7	0	Philips Unistreet BGP202 1xLED50/830 DN10	1	42,5	181,22	459,41
184	Kolodvorska ulica (Podravski Podgajci)	Drveni	7	OGŽK	1	125	VTF	1	1	GK08	Ne	E2	156,25	156,25	4100	640,63	P7	0	Philips Unistreet BGP202 1xLED50/830 DN10	1	42,5	181,22	459,41
185	Kolodvorska ulica (Podravski Podgajci)	Drveni	7	OGŽK	1	125	VTF	1	1	GK08	Ne	E2	156,25	156,25	4100	640,63	P7	0	Philips Unistreet BGP202 1xLED50/830 DN10	1	42,5	181,22	459,41
186	Ulica A. Radića (Sveti Đurađ)	Betonski	7	TEP Gamalux	1	125	VTF	1	1	GK18	Ne	E2	156,25	156,25	4100	640,63	M4	33	Philips Unistreet BGP204 1xLED139/830 DW10	1	112	477,57	163,06
187	Ulica A. Radića (Sveti Đurađ)	Betonski	7	TEP Gamalux	1	125	VTF	1	1	GK18	Ne	E2	156,25	156,25	4100	640,63	M4	33	Philips Unistreet BGP204 1xLED139/830 DW10	1	112	477,57	163,06
188	Ulica A. Radića (Sveti Đurađ)	Betonski	7	TEP Gamalux	1	125	VTF	1	1	GK18	Ne	E2	156,25	156,25	4100	640,63	M4	33	Philips Unistreet BGP204 1xLED139/830 DW10	1	112	477,57	163,06
189	Ulica A. Radića (Sveti Đurađ)	Betonski	7	TEP Gamalux	1	125	VTF	1	1	GK18	Ne	E2	156,25	156,25	4100	640,63	M4	33	Philips Unistreet BGP204 1xLED139/830 DW10	1	112	477,57	163,06
190	Ulica A. Radića (Sveti Đurađ)	Betonski	7	TEP Gamalux	1	125	VTF	1	1	GK18	Ne	E2	156,25	156,25	4100	640,63	M4	33	Philips Unistreet BGP204 1xLED139/830 DW10	1	112	477,57	163,06
191	Ulica A. Radića (Sveti Đurađ)	Betonski	7	TEP Gamalux	1	125	VTF	1	1	GK18	Ne	E2	156,25	156,25	4100	640,63	M4	33	Philips Unistreet BGP204 1xLED139/830 DW10	1	112	477,57	163,06
192	Ulica A. Radića (Sveti Đurađ)	Betonski	7	TEP Gamalux	1	125	VTF	1	1	GK18	Ne	E2	156,25	156,25	4100	640,63	M4	33	Philips Unistreet BGP204 1xLED139/830 DW10	1	112	477,57	163,06
193	Ulica A. Radića (Sveti Đurađ)	Betonski	7	TEP Gamalux	1	125	VTF	1	1	GK18	Ne	E2	156,25	156,25	4100	640,63	M4	33	Philips Unistreet BGP204 1xLED139/830 DW10	1	112	477,57	163,06
194	Ulica A. Radića (Sveti Đurađ)	Betonski	7	TEP Gamalux	1	125	VTF	1	1	GK18	Ne	E2	156,25	156,25	4100	640,63	M4	33	Philips Unistreet BGP204 1xLED139/830 DW10	1	112	477,57	163,06
195	Ulica A. Radića (Sveti Đurađ)	Betonski	7	TEP Gamalux	1	125	VTF	1	1	GK18	Ne	E2	156,25	156,25	4100	640,63	M4	33	Philips Unistreet BGP204 1xLED139/830 DW10	1	112	477,57	163,06

Projektirao: INEL-PROJEKT d.o.o.	Građevina: JAVNA RASVJETA GRADA DONJI MIHOLIAC	124
Mjesto i datum izrade: ZADAR, 12/2017	Dio građevine: -	

Oznaka rasvjetnog mjesta	Ulica/prometnica	Tip stupa	Visina svjetiljke (m)	Tip svjetiljke	Broj svjetiljki	Snaga žarulje [W]	Tip žarulje	Broj žarulja u svjetiljci	Broj žarulja na rasvjetnoj Oznaka	svjetlotehničkog parametra	Regulacija	Zona rasvjetljenosti	Ukupna snaga svjetiljke (W)	Ukupna snaga rasvjetnog mjesta (W)	Godišnji broj sati rada za punu snagu	Ukupna godišnja potrošnja električne energije (kWh)	Klasa prometnice	Prosječna udaljenost stupova (m)	Odabrana zamjenska svjetiljka	Broj svjetiljki	zamjenskih energetski učinkovitih svjetiljki	Ukupna godišnja potrošnja električne energije uz oskudnu električnu energiju ostvarena zamjenom efikasnijim svjetiljkama	
196	Ulica A. Radića (Sveti Đurađ)	Betonski	7	ElektroOsijek ovisna	1	125	VTF	1	1	GK18	Ne	E2	156,25	156,25	4100	640,63	M4	33	Philips Unistreet BGP204 1xLED139/830 DW10	1	112	477,57	163,06
197	Ulica A. Radića (Sveti Đurađ)	Betonski	7	ElektroOsijek ovisna	1	125	VTF	1	1	GK18	Ne	E2	156,25	156,25	4100	640,63	M4	33	Philips Unistreet BGP204 1xLED139/830 DW10	1	112	477,57	163,06
198	Ulica A. Radića (Sveti Đurađ)	Betonski	7	ElektroOsijek ovisna	1	125	VTF	1	1	GK18	Ne	E2	156,25	156,25	4100	640,63	M4	33	Philips Unistreet BGP204 1xLED139/830 DW10	1	112	477,57	163,06
199	Ulica A. Radića (Sveti Đurađ)	Betonski	7	TEP Gamalux	1	150	VTNa	1	1	GK18	Ne	E2	187,50	187,50	4100	768,75	M4	33	Philips Unistreet BGP204 1xLED139/830 DW10	1	112	477,57	291,18
200	Ulica A. Radića (Sveti Đurađ)	Betonski	7	TEP Gamalux	1	150	VTNa	1	1	GK18	Ne	E2	187,50	187,50	4100	768,75	M4	33	Philips Unistreet BGP204 1xLED139/830 DW10	1	112	477,57	291,18
201	Ulica A. Radića (Sveti Đurađ)	Betonski	7	OGŽK	1	125	VTF	1	1	GK18	Ne	E2	156,25	156,25	4100	640,63	M4	33	Philips Unistreet BGP204 1xLED139/830 DW10	1	112	477,57	163,06
202	Ulica A. Radića (Sveti Đurađ)	Betonski	7	OGŽK	1	125	VTF	1	1	GK18	Ne	E2	156,25	156,25	4100	640,63	M4	33	Philips Unistreet BGP204 1xLED139/830 DW10	1	112	477,57	163,06
203	Ulica A. Radića (Sveti Đurađ)	Betonski	7	ElektroOsijek ovisna	1	125	VTF	1	1	GK18	Ne	E2	156,25	156,25	4100	640,63	M4	33	Philips Unistreet BGP204 1xLED139/830 DW10	1	112	477,57	163,06
204	Ulica A. Radića (Sveti Đurađ)	Betonski	7	ElektroOsijek ovisna	1	125	VTF	1	1	GK18	Ne	E2	156,25	156,25	4100	640,63	M4	33	Philips Unistreet BGP204 1xLED139/830 DW10	1	112	477,57	163,06
205	Ulica A. Radića (Sveti Đurađ)	Betonski	7	ElektroOsijek ovisna	1	125	VTF	1	1	GK18	Ne	E2	156,25	156,25	4100	640,63	M4	33	Philips Unistreet BGP204 1xLED139/830 DW10	1	112	477,57	163,06
206	Ulica A. Radića (Sveti Đurađ)	Betonski	7	ElektroOsijek ovisna	1	125	VTF	1	1	GK18	Ne	E2	156,25	156,25	4100	640,63	M4	33	Philips Unistreet BGP204 1xLED139/830 DW10	1	112	477,57	163,06
207	Ulica A. Radića (Sveti Đurađ)	Betonski	7	TEP Gamalux	1	150	VTNa	1	1	GK18	Ne	E2	187,50	187,50	4100	768,75	M4	33	Philips Unistreet BGP204 1xLED139/830 DW10	1	112	477,57	291,18
208	Ulica A. Radića (Sveti Đurađ)	Betonski	7	TEP Gamalux	1	150	VTNa	1	1	GK18	Ne	E2	187,50	187,50	4100	768,75	M4	33	Philips Unistreet BGP204 1xLED139/830 DW10	1	112	477,57	291,18
209	Ulica A. Radića (Sveti Đurađ)	Betonski	7	ElektroOsijek ovisna	1	125	VTF	1	1	GK18	Ne	E2	156,25	156,25	4100	640,63	M4	33	Philips Unistreet BGP204 1xLED139/830 DW10	1	112	477,57	163,06
210	Ulica A. Radića (Sveti Đurađ)	Betonski	7	TEP Gamalux	1	150	VTNa	1	1	GK18	Ne	E2	187,50	187,50	4100	768,75	M4	33	Philips Unistreet BGP204 1xLED139/830 DW10	1	112	477,57	291,18
211	Ulica A. Radića (Sveti Đurađ)	Betonski	7	TEP Gamalux	1	150	VTNa	1	1	GK18	Ne	E2	187,50	187,50	4100	768,75	M4	33	Philips Unistreet BGP204 1xLED139/830 DW10	1	112	477,57	291,18
212	Ulica A. Radića (Sveti Đurađ)	Betonski	7	TEP Gamalux	1	150	VTNa	1	1	GK18	Ne	E2	187,50	187,50	4100	768,75	M4	33	Philips Unistreet BGP204 1xLED139/830 DW10	1	112	477,57	291,18
213	Ulica A. Radića (Sveti Đurađ)	Betonski	7	TEP Gamalux	1	150	VTNa	1	1	GK18	Ne	E2	187,50	187,50	4100	768,75	M4	33	Philips Unistreet BGP204 1xLED139/830 DW10	1	112	477,57	291,18
214	Ulica A. Radića (Sveti Đurađ)	Betonski	7	TEP Gamalux	1	150	VTNa	1	1	GK18	Ne	E2	187,50	187,50	4100	768,75	M4	33	Philips Unistreet BGP204 1xLED139/830 DW10	1	112	477,57	291,18
215	Ulica A. Radića (Sveti Đurađ)	Betonski	7	OGŽK	1	125	VTF	1	1	GK18	Ne	E2	156,25	156,25	4100	640,63	M4	33	Philips Unistreet BGP204 1xLED139/830 DW10	1	112	477,57	163,06
216	Ulica A. Radića (Sveti Đurađ)	Betonski	7	TEP Gamalux	1	150	VTNa	1	1	GK18	Ne	E2	187,50	187,50	4100	768,75	M4	33	Philips Unistreet BGP204 1xLED139/830 DW10	1	112	477,57	291,18
217	Ulica A. Radića (Sveti Đurađ)	Betonski	7	ElektroOsijek ovisna	1	125	VTF	1	1	GK18	Ne	E2	156,25	156,25	4100	640,63	M4	33	Philips Unistreet BGP204 1xLED139/830 DW10	1	112	477,57	163,06
218	Ulica A. Radića (Sveti Đurađ)	Betonski	7	ElektroOsijek ovisna	1	125	VTF	1	1	GK18	Ne	E2	156,25	156,25	4100	640,63	M4	33	Philips Unistreet BGP204 1xLED139/830 DW10	1	112	477,57	163,06
219	Ulica A. Radića (Sveti Đurađ)	Betonski	7	ElektroOsijek ovisna	1	125	VTF	1	1	GK18	Ne	E2	156,25	156,25	4100	640,63	M4	33	Philips Unistreet BGP204 1xLED139/830 DW10	1	112	477,57	163,06
220	Ulica A. Radića (Sveti Đurađ)	Betonski	7	ElektroOsijek ovisna	1	125	VTF	1	1	GK18	Ne	E2	156,25	156,25	4100	640,63	M4	33	Philips Unistreet BGP204 1xLED139/830 DW10	1	112	477,57	163,06

Projektirao: INEL-PROJEKT d.o.o.	Građevina: JAVNA RASVJETA GRADA DONJI MIHOLIAC	125
Mjesto i datum izrade: ZADAR, 12/2017	Dio građevine: -	

Oznaka rasvjetnog mjesta	Ulica/prometnica	Tip stupa	Visina svjetiljke (m)	Tip svjetiljke	Broj svjetiljki	Snaga žarulje [W]	Tip žarulje	Broj žarulja u svjetiljci	Broj žarulja na rasvjetnoj mreži	Oznaka svjetlotehničkog izvora svjetlosti	Regulacija	Zona rasvjetljenosti	Ukupna snaga svjetiljke (W)	Ukupna snaga rasvjetnog mjesta (W)	Godišnji broj sati rada za punu snagu	Ukupna godišnja potrošnja električne energije (kWh)	Klasa prometnice	Prosječna udaljenost stupova (m)	Odabrana zamjenska svjetiljka	Broj svjetiljki	zamjenskih energetski učinkovitih svjetiljki	Ukupna godišnja potrošnja električne energije uz oskudnu električnu energiju ostvarena zamjenom efikasnijim svjetiljkama	
221	Ulica A. Radića (Sveti Đurađ)	Betonski	7	OGŽK	1	125	VTF	1	1	GK18	Ne	E2	156,25	156,25	4100	640,63	M4	33	Philips Unistreet BGP204 1xLED139/830 DW10	1	112	477,57	163,06
222	Ulica A. Radića (Sveti Đurađ)	Betonski	7	ElektroOsijek ovjesna	1	125	VTF	1	1	GK18	Ne	E2	156,25	156,25	4100	640,63	M4	33	Philips Unistreet BGP204 1xLED139/830 DW10	1	112	477,57	163,06
223	Ulica A. Radića (Sveti Đurađ)	Betonski	7	OGŽK	1	125	VTF	1	1	GK18	Ne	E2	156,25	156,25	4100	640,63	M4	33	Philips Unistreet BGP204 1xLED139/830 DW10	1	112	477,57	163,06
224	Ulica A. Radića (Sveti Đurađ)	Betonski	7	ElektroOsijek ovjesna	1	125	VTF	1	1	GK18	Ne	E2	156,25	156,25	4100	640,63	M4	33	Philips Unistreet BGP204 1xLED139/830 DW10	1	112	477,57	163,06
225	Ulica A. Radića (Sveti Đurađ)	Betonski	7	OGŽK	1	125	VTF	1	1	GK18	Ne	E2	156,25	156,25	4100	640,63	M4	33	Philips Unistreet BGP204 1xLED139/830 DW10	1	112	477,57	163,06
226	Ulica A. Radića (Sveti Đurađ)	Betonski	7	TEP Gamalux	1	125	VTF	1	1	GK18	Ne	E2	156,25	156,25	4100	640,63	M4	33	Philips Unistreet BGP204 1xLED139/830 DW10	1	112	477,57	163,06
227	Ulica A. Radića (Sveti Đurađ)	Betonski	7	TEP Gamalux	1	125	VTF	1	1	GK18	Ne	E2	156,25	156,25	4100	640,63	M4	33	Philips Unistreet BGP204 1xLED139/830 DW10	1	112	477,57	163,06
228	Ulica A. Radića (Sveti Đurađ)	Betonski	7	TEP Gamalux	1	125	VTF	1	1	GK18	Ne	E2	156,25	156,25	4100	640,63	M4	33	Philips Unistreet BGP204 1xLED139/830 DW10	1	112	477,57	163,06
229	Ulica A. Radića (Sveti Đurađ)	Betonski	7	TEP Gamalux	1	125	VTF	1	1	GK18	Ne	E2	156,25	156,25	4100	640,63	M4	33	Philips Unistreet BGP204 1xLED139/830 DW10	1	112	477,57	163,06
230	Ulica A. Radića (Sveti Đurađ)	Betonski	7	TEP Gamalux	1	125	VTF	1	1	GK18	Ne	E2	156,25	156,25	4100	640,63	M4	33	Philips Unistreet BGP204 1xLED139/830 DW10	1	112	477,57	163,06
231	Ulica A. Radića (Sveti Đurađ)	Betonski	7	OGŽK	1	125	VTF	1	1	GK18	Ne	E2	156,25	156,25	4100	640,63	M4	33	Philips Unistreet BGP204 1xLED139/830 DW10	1	112	477,57	163,06
232	Ulica A. Radića (Sveti Đurađ)	Betonski	7	OGŽK	1	125	VTF	1	1	GK18	Ne	E2	156,25	156,25	4100	640,63	M4	33	Philips Unistreet BGP204 1xLED139/830 DW10	1	112	477,57	163,06
233	Ulica A. Radića (Sveti Đurađ)	Betonski	7	OGŽK	1	125	VTF	1	1	GK18	Ne	E2	156,25	156,25	4100	640,63	M4	33	Philips Unistreet BGP204 1xLED139/830 DW10	1	112	477,57	163,06
234	Ulica A. Radića (Sveti Đurađ)	Betonski	7	OGŽK	1	125	VTF	1	1	GK18	Ne	E2	156,25	156,25	4100	640,63	M4	33	Philips Unistreet BGP204 1xLED139/830 DW10	1	112	477,57	163,06
235	Ulica A. Radića (Sveti Đurađ)	Betonski	7	TEP Gamalux	1	125	VTF	1	1	GK18	Ne	E2	156,25	156,25	4100	640,63	M4	33	Philips Unistreet BGP204 1xLED139/830 DW10	1	112	477,57	163,06
236	Ulica A. Radića (Sveti Đurađ)	Betonski	7	TEP Gamalux	1	125	VTF	1	1	GK17	Ne	E2	156,25	156,25	4100	640,63	P3	33	Philips Unistreet BGP202 1xLED50/830 DN10	1	42,5	181,22	459,41
237	Ulica A. Radića (Sveti Đurađ)	Betonski	7	TEP Gamalux	1	125	VTF	1	1	GK17	Ne	E2	156,25	156,25	4100	640,63	P3	33	Philips Unistreet BGP202 1xLED50/830 DN10	1	42,5	181,22	459,41
238	Ulica A. Radića (Sveti Đurađ)	Betonski	7	TEP Gamalux	1	125	VTF	1	1	GK17	Ne	E2	156,25	156,25	4100	640,63	P3	33	Philips Unistreet BGP202 1xLED50/830 DN10	1	42,5	181,22	459,41
239	Ulica A. Radića (Sveti Đurađ)	Betonski	7	TEP Gamalux	1	125	VTF	1	1	GK17	Ne	E2	156,25	156,25	4100	640,63	P3	33	Philips Unistreet BGP202 1xLED50/830 DN10	1	42,5	181,22	459,41
240	Ulica A. Radića (Sveti Đurađ)	Betonski	7	devastirana svjetiljka	1			1	1	GK17	Ne	E2	0,00	0,00	4100	0,00	P3	33	Philips Unistreet BGP202 1xLED50/830 DN10	1	42,5	181,22	-181,22
241	Ulica A. Radića (Sveti Đurađ)	Betonski	7	devastirana svjetiljka	1			1	1	GK17	Ne	E2	0,00	0,00	4100	0,00	P3	33	Philips Unistreet BGP202 1xLED50/830 DN10	1	42,5	181,22	-181,22
242	Ulica A. Radića (Sveti Đurađ)	Betonski	7	devastirana svjetiljka	1			1	1	GK17	Ne	E2	0,00	0,00	4100	0,00	P3	33	Philips Unistreet BGP202 1xLED50/830 DN10	1	42,5	181,22	-181,22
243	Ulica A. Radića (Sveti Đurađ)	Betonski	7	devastirana svjetiljka	1			1	1	GK17	Ne	E2	0,00	0,00	4100	0,00	P3	33	Philips Unistreet BGP202 1xLED50/830 DN10	1	42,5	181,22	-181,22
244	Ulica A. Radića (Sveti Đurađ)	Betonski	7	devastirana svjetiljka	1			1	1	GK17	Ne	E2	0,00	0,00	4100	0,00	P3	33	Philips Unistreet BGP202 1xLED50/830 DN10	1	42,5	181,22	-181,22
245	Ulica A. Radića (Sveti Đurađ)	Betonski	7	devastirana svjetiljka	1			1	1	GK17	Ne	E2	0,00	0,00	4100	0,00	P3	33	Philips Unistreet BGP202 1xLED50/830 DN10	1	42,5	181,22	-181,22

Projektirao: INEL-PROJEKT d.o.o.	Građevina: JAVNA RASVJETA GRADA DONJI MIHOLIAC	126
Mjesto i datum izrade: ZADAR, 12/2017	Dio građevine: -	

Oznaka rasvjetnog mjesta	Ulica/prometnica	Tip stupa	Visina svjetiljke (m)	Tip svjetiljke	Broj svjetiljki	Snaga žarulje [W]	Tip žarulje	Broj žarulja u svjetiljci	Broj žarulja na rasvjetnoj mreži	Oznaka svjetlotehničkog aparata/čipa	Regulacija	Zona rasvjetljenosti	Ukupna snaga svjetiljke (W)	Ukupna snaga rasvjetnog mjesta (W)	Godišnji broj sati rada za punu snagu	Ukupna godišnja potrošnja električne energije (kWh)	Klasa prometnice	Prosječna udaljenost stupova (m)	Odabrana zamjenska svjetiljka	Broj svjetiljki	zamjenskih energetski učinkovitih svjetiljki	Ukupna godišnja potrošnja električne energije uz oskudnu električnu energiju ostvarena zamjenom efikasnijim svjetiljkama	
246	Ulica A. Radića (Sveti Đurađ)	Betonski	7	devastirana svjetiljka	1			1	1	GK17	Ne	E2	0,00	0,00	4100	0,00	P3	33	Philips Unistreet BGP202 1xLED50/830 DN10	1	42,5	181,22	-181,22
247	Ulica A. Radića (Sveti Đurađ)	Betonski	7	devastirana svjetiljka	1			1	1	GK17	Ne	E2	0,00	0,00	4100	0,00	P3	33	Philips Unistreet BGP202 1xLED50/830 DN10	1	42,5	181,22	-181,22
248	Ulica A. Radića (Sveti Đurađ)	Betonski	7	devastirana svjetiljka	1			1	1	GK17	Ne	E2	0,00	0,00	4100	0,00	P3	33	Philips Unistreet BGP202 1xLED50/830 DN10	1	42,5	181,22	-181,22
249	Ulica A. Radića (Sveti Đurađ)	Betonski	7	devastirana svjetiljka	1			1	1	GK17	Ne	E2	0,00	0,00	4100	0,00	P3	33	Philips Unistreet BGP202 1xLED50/830 DN10	1	42,5	181,22	-181,22
250	Ulica A. Radića (Sveti Đurađ)	Betonski	7	devastirana svjetiljka	1			1	1	GK17	Ne	E2	0,00	0,00	4100	0,00	P3	33	Philips Unistreet BGP202 1xLED50/830 DN10	1	42,5	181,22	-181,22
251	Ulica A. Radića (Sveti Đurađ)	Betonski	7	devastirana svjetiljka	1			1	1	GK17	Ne	E2	0,00	0,00	4100	0,00	P3	33	Philips Unistreet BGP202 1xLED50/830 DN10	1	42,5	181,22	-181,22
252	Ulica A. Radića (Sveti Đurađ)	Betonski	7	devastirana svjetiljka	1			1	1	GK17	Ne	E2	0,00	0,00	4100	0,00	P3	33	Philips Unistreet BGP202 1xLED50/830 DN10	1	42,5	181,22	-181,22
253	Ulica A. Radića (Sveti Đurađ)	Betonski	7	devastirana svjetiljka	1			1	1	GK17	Ne	E2	0,00	0,00	4100	0,00	P3	33	Philips Unistreet BGP202 1xLED50/830 DN10	1	42,5	181,22	-181,22
254	Ulica A. Radića (Sveti Đurađ)	Betonski	7	devastirana svjetiljka	1			1	1	GK17	Ne	E2	0,00	0,00	4100	0,00	P3	33	Philips Unistreet BGP202 1xLED50/830 DN10	1	42,5	181,22	-181,22
255	Ulica A. Radića (Sveti Đurađ)	Betonski	7	devastirana svjetiljka	1			1	1	GK17	Ne	E2	0,00	0,00	4100	0,00	P3	33	Philips Unistreet BGP202 1xLED50/830 DN10	1	42,5	181,22	-181,22
256	Ulica A. Radića (Sveti Đurađ)	Betonski	7	devastirana svjetiljka	1			1	1	GK17	Ne	E2	0,00	0,00	4100	0,00	P3	33	Philips Unistreet BGP202 1xLED50/830 DN10	1	42,5	181,22	-181,22
257	Ulica A. Radića (Sveti Đurađ)	Betonski	7	devastirana svjetiljka	1			1	1	GK17	Ne	E2	0,00	0,00	4100	0,00	P3	33	Philips Unistreet BGP202 1xLED50/830 DN10	1	42,5	181,22	-181,22
258	Ulica A. Radića (Sveti Đurađ)	Betonski	7	devastirana svjetiljka	1			1	1	GK17	Ne	E2	0,00	0,00	4100	0,00	P3	33	Philips Unistreet BGP202 1xLED50/830 DN10	1	42,5	181,22	-181,22
259	Ulica A. Radića (Sveti Đurađ)	Betonski	7	devastirana svjetiljka	1			1	1	GK17	Ne	E2	0,00	0,00	4100	0,00	P3	33	Philips Unistreet BGP202 1xLED50/830 DN10	1	42,5	181,22	-181,22
260	Ulica A. Radića (Sveti Đurađ)	Betonski	7	devastirana svjetiljka	1			1	1	GK17	Ne	E2	0,00	0,00	4100	0,00	P3	33	Philips Unistreet BGP202 1xLED50/830 DN10	1	42,5	181,22	-181,22
261	Ulica A. Radića (Sveti Đurađ)	Betonski	7	devastirana svjetiljka	1			1	1	GK17	Ne	E2	0,00	0,00	4100	0,00	P3	33	Philips Unistreet BGP202 1xLED50/830 DN10	1	42,5	181,22	-181,22
262	Ulica A. Radića (Sveti Đurađ)	Betonski	7	devastirana svjetiljka	1			1	1	GK17	Ne	E2	0,00	0,00	4100	0,00	P3	33	Philips Unistreet BGP202 1xLED50/830 DN10	1	42,5	181,22	-181,22
263	Ulica A. Radića (Sveti Đurađ)	Betonski	7	devastirana svjetiljka	1			1	1	GK17	Ne	E2	0,00	0,00	4100	0,00	P3	33	Philips Unistreet BGP202 1xLED50/830 DN10	1	42,5	181,22	-181,22
264	Ulica A. Radića (Sveti Đurađ)	Betonski	7	devastirana svjetiljka	1			1	1	GK17	Ne	E2	0,00	0,00	4100	0,00	P3	33	Philips Unistreet BGP202 1xLED50/830 DN10	1	42,5	181,22	-181,22
265	Ulica A. Radića (Sveti Đurađ)	Betonski	7	devastirana svjetiljka	1			1	1	GK17	Ne	E2	0,00	0,00	4100	0,00	P3	33	Philips Unistreet BGP202 1xLED50/830 DN10	1	42,5	181,22	-181,22
266	Školska ulica (Sveti Đurađ)	Betonski	7	devastirana svjetiljka	1			1	1	GK17	Ne	E2	0,00	0,00	4100	0,00	P3	33	Philips Unistreet BGP202 1xLED50/830 DN10	1	42,5	181,22	-181,22
267	Školska ulica (Sveti Đurađ)	Betonski	7	devastirana svjetiljka	1			1	1	GK17	Ne	E2	0,00	0,00	4100	0,00	P3	33	Philips Unistreet BGP202 1xLED50/830 DN10	1	42,5	181,22	-181,22
268	Školska ulica (Sveti Đurađ)	Betonski	7	devastirana svjetiljka	1			1	1	GK17	Ne	E2	0,00	0,00	4100	0,00	P3	33	Philips Unistreet BGP202 1xLED50/830 DN10	1	42,5	181,22	-181,22
269	Školska ulica (Sveti Đurađ)	Betonski	7	devastirana svjetiljka	1			1	1	GK17	Ne	E2	0,00	0,00	4100	0,00	P3	33	Philips Unistreet BGP202 1xLED50/830 DN10	1	42,5	181,22	-181,22
270	Školska ulica (Sveti Đurađ)	Betonski	7	devastirana svjetiljka	1			1	1	GK17	Ne	E2	0,00	0,00	4100	0,00	P3	33	Philips Unistreet BGP202 1xLED50/830 DN10	1	42,5	181,22	-181,22

Projektirao: INEL-PROJEKT d.o.o.	Građevina: JAVNA RASVJETA GRADA DONJI MIHOLIAC	127
Mjesto i datum izrade: ZADAR, 12/2017	Dio građevine: -	

Oznaka rasvjetnog mjesta	Ulica/prometnica	Tip stupa	Visina svjetiljke (m)	Tip svjetiljke	Broj svjetiljki	Snaga žarulje [W]	Tip žarulje	Broj žarulja u svjetiljci	Broj žarulja na rasvjetnoj mreži	Oznaka svjetlotehničkog izvora svjetlosti	Regulacija	Zona rasvjetljenosti	Ukupna snaga svjetiljke (W)	Ukupna snaga rasvjetnog mjesta (W)	Godišnji broj sati rada za punu snagu	Ukupna godišnja potrošnja električne energije (kWh)	Klasa prometnice	Prosječna udaljenost stupova (m)	Odabrana zamjenska svjetiljka	Broj svjetiljki	zamjenskih energetski učinkovitih svjetiljki	Ukupna godišnja potrošnja električne energije uz oskudnu električnu energiju ostvarena zamjenom efikasnijim svjetiljkama	Ukupna godišnja potrošnja električne energije uz oskudnu električnu energiju ostvarena zamjenom efikasnijim svjetiljkama
271	Školska ulica (Sveti Đurađ)	Betonski	7	devastirana svjetiljka	1			1	1	GK17	Ne	E2	0,00	0,00	4100	0,00	P3	33	Philips Unistreet BGP202 1xLED50/830 DN10	1	42,5	181,22	-181,22
272	Školska ulica (Sveti Đurađ)	Betonski	7	devastirana svjetiljka	1			1	1	GK17	Ne	E2	0,00	0,00	4100	0,00	P3	33	Philips Unistreet BGP202 1xLED50/830 DN10	1	42,5	181,22	-181,22
273	Školska ulica (Sveti Đurađ)	Betonski	7	devastirana svjetiljka	1			1	1	GK17	Ne	E2	0,00	0,00	4100	0,00	P3	33	Philips Unistreet BGP202 1xLED50/830 DN10	1	42,5	181,22	-181,22
274	Školska ulica (Sveti Đurađ)	Betonski	7	devastirana svjetiljka	1			1	1	GK17	Ne	E2	0,00	0,00	4100	0,00	P3	33	Philips Unistreet BGP202 1xLED50/830 DN10	1	42,5	181,22	-181,22
275	Školska ulica (Sveti Đurađ)	Betonski	7	devastirana svjetiljka	1			1	1	GK17	Ne	E2	0,00	0,00	4100	0,00	P3	33	Philips Unistreet BGP202 1xLED50/830 DN10	1	42,5	181,22	-181,22
276	Školska ulica (Sveti Đurađ)	Betonski	7	devastirana svjetiljka	1			1	1	GK17	Ne	E2	0,00	0,00	4100	0,00	P3	33	Philips Unistreet BGP202 1xLED50/830 DN10	1	42,5	181,22	-181,22
277	Školska ulica (Sveti Đurađ)	Betonski	7	devastirana svjetiljka	1			1	1	GK17	Ne	E2	0,00	0,00	4100	0,00	P3	33	Philips Unistreet BGP202 1xLED50/830 DN10	1	42,5	181,22	-181,22
278	Školska ulica (Sveti Đurađ)	Betonski	7	devastirana svjetiljka	1			1	1	GK17	Ne	E2	0,00	0,00	4100	0,00	P3	33	Philips Unistreet BGP202 1xLED50/830 DN10	1	42,5	181,22	-181,22
279	Školska ulica (Sveti Đurađ)	Betonski	7	devastirana svjetiljka	1			1	1	GK17	Ne	E2	0,00	0,00	4100	0,00	P3	33	Philips Unistreet BGP202 1xLED50/830 DN10	1	42,5	181,22	-181,22
280	Školska ulica (Sveti Đurađ)	Betonski	7	devastirana svjetiljka	1			1	1	GK17	Ne	E2	0,00	0,00	4100	0,00	P3	33	Philips Unistreet BGP202 1xLED50/830 DN10	1	42,5	181,22	-181,22
281	Školska ulica (Sveti Đurađ)	Betonski	7	devastirana svjetiljka	1			1	1	GK17	Ne	E2	0,00	0,00	4100	0,00	P3	33	Philips Unistreet BGP202 1xLED50/830 DN10	1	42,5	181,22	-181,22
282	Školska ulica (Sveti Đurađ)	Betonski	7	devastirana svjetiljka	1			1	1	GK17	Ne	E2	0,00	0,00	4100	0,00	P3	33	Philips Unistreet BGP202 1xLED50/830 DN10	1	42,5	181,22	-181,22
283	Školska ulica (Sveti Đurađ)	Betonski	7	devastirana svjetiljka	1			1	1	GK17	Ne	E2	0,00	0,00	4100	0,00	P3	33	Philips Unistreet BGP202 1xLED50/830 DN10	1	42,5	181,22	-181,22
284	Školska ulica (Sveti Đurađ)	Betonski	7	devastirana svjetiljka	1			1	1	GK17	Ne	E2	0,00	0,00	4100	0,00	P3	33	Philips Unistreet BGP202 1xLED50/830 DN10	1	42,5	181,22	-181,22
285	Školska ulica (Sveti Đurađ)	Betonski	7	devastirana svjetiljka	1			1	1	GK17	Ne	E2	0,00	0,00	4100	0,00	P3	33	Philips Unistreet BGP202 1xLED50/830 DN10	1	42,5	181,22	-181,22
286	Školska ulica (Sveti Đurađ)	Betonski	7	devastirana svjetiljka	1			1	1	GK17	Ne	E2	0,00	0,00	4100	0,00	P3	33	Philips Unistreet BGP202 1xLED50/830 DN10	1	42,5	181,22	-181,22
287	Školska ulica (Sveti Đurađ)	Betonski	7	devastirana svjetiljka	1			1	1	GK17	Ne	E2	0,00	0,00	4100	0,00	P3	33	Philips Unistreet BGP202 1xLED50/830 DN10	1	42,5	181,22	-181,22
288	Školska ulica (Sveti Đurađ)	Betonski	7	devastirana svjetiljka	1			1	1	GK17	Ne	E2	0,00	0,00	4100	0,00	P3	33	Philips Unistreet BGP202 1xLED50/830 DN10	1	42,5	181,22	-181,22
289	Školska ulica (Sveti Đurađ)	Betonski	7	devastirana svjetiljka	1			1	1	GK17	Ne	E2	0,00	0,00	4100	0,00	P3	33	Philips Unistreet BGP202 1xLED50/830 DN10	1	42,5	181,22	-181,22
290	Školska ulica (Sveti Đurađ)	Betonski	7	devastirana svjetiljka	1			1	1	GK17	Ne	E2	0,00	0,00	4100	0,00	P3	33	Philips Unistreet BGP202 1xLED50/830 DN10	1	42,5	181,22	-181,22
291	Školska ulica (Sveti Đurađ)	Betonski	7	devastirana svjetiljka	1			1	1	GK17	Ne	E2	0,00	0,00	4100	0,00	P3	33	Philips Unistreet BGP202 1xLED50/830 DN10	1	42,5	181,22	-181,22
292	Školska ulica (Sveti Đurađ)	Betonski	7	devastirana svjetiljka	1			1	1	GK17	Ne	E2	0,00	0,00	4100	0,00	P3	33	Philips Unistreet BGP202 1xLED50/830 DN10	1	42,5	181,22	-181,22
293	Školska ulica (Sveti Đurađ)	Betonski	7	devastirana svjetiljka	1			1	1	GK17	Ne	E2	0,00	0,00	4100	0,00	P3	33	Philips Unistreet BGP202 1xLED50/830 DN10	1	42,5	181,22	-181,22
294	Školska ulica (Sveti Đurađ)	Betonski	7	devastirana svjetiljka	1			1	1	GK17	Ne	E2	0,00	0,00	4100	0,00	P3	33	Philips Unistreet BGP202 1xLED50/830 DN10	1	42,5	181,22	-181,22
295	Školska ulica (Sveti Đurađ)	Betonski	7	devastirana svjetiljka	1			1	1	GK17	Ne	E2	0,00	0,00	4100	0,00	P3	33	Philips Unistreet BGP202 1xLED50/830 DN10	1	42,5	181,22	-181,22

Projektirao: INEL-PROJEKT d.o.o.	Građevina: JAVNA RASVJETA GRADA DONJI MIHOLIAC	128
Mjesto i datum izrade: ZADAR, 12/2017	Dio građevine: -	

Oznaka rasvjetnog mjesta	Ulica/prometnica	Tip stupa	Visina svjetiljke (m)	Tip svjetiljke	Broj svjetiljki	Snaga žarulje [W]	Tip žarulje	Broj žarulja u svjetiljci	Broj žarulja na rasvjetnoj mreži	Oznaka svjetlotehničkog izvora svjetlosti	Regulacija	Zona rasvjetljenosti	Ukupna snaga svjetiljke (W)	Ukupna snaga rasvjetnog mjesta (W)	Godišnji broj sati rada za punu snagu	Ukupna godišnja potrošnja električne energije (kWh)	Klasa prometnice	Prosječna udaljenost stupova (m)	Odobrena zamjenska svjetiljka	Broj svjetiljki zamjenskih energetski učinkovitih svjetiljki	Ukupna godišnja potrošnja električne energije uz Oskudna električna energija ostvarena zamjenom efikasnijim svjetiljkama	Ukupna godišnja potrošnja električne energije uz Oskudna električna energija ostvarena zamjenom efikasnijim svjetiljkama	Ukupna godišnja potrošnja električne energije uz Oskudna električna energija ostvarena zamjenom efikasnijim svjetiljkama
296	Školska ulica (Sveti Đurađ)	Betonski	7	devastirana svjetiljka	1			1	1	GK17	Ne	E2	0,00	0,00	4100	0,00	P3	33	Philips Unistreet BGP202 1xLED50/830 DN10	1	42,5	181,22	-181,22
297	Školska ulica (Sveti Đurađ)	Betonski	7	devastirana svjetiljka	1			1	1	GK17	Ne	E2	0,00	0,00	4100	0,00	P3	33	Philips Unistreet BGP202 1xLED50/830 DN10	1	42,5	181,22	-181,22
298	Školska ulica (Sveti Đurađ)	Betonski	7	devastirana svjetiljka	1			1	1	GK17	Ne	E2	0,00	0,00	4100	0,00	P3	33	Philips Unistreet BGP202 1xLED50/830 DN10	1	42,5	181,22	-181,22
299	Školska ulica (Sveti Đurađ)	Betonski	7	devastirana svjetiljka	1			1	1	GK17	Ne	E2	0,00	0,00	4100	0,00	P3	33	Philips Unistreet BGP202 1xLED50/830 DN10	1	42,5	181,22	-181,22
300	Školska ulica (Sveti Đurađ)	Betonski	7	devastirana svjetiljka	1			1	1	GK17	Ne	E2	0,00	0,00	4100	0,00	P3	33	Philips Unistreet BGP202 1xLED50/830 DN10	1	42,5	181,22	-181,22
301	Školska ulica (Sveti Đurađ)	Betonski	7	devastirana svjetiljka	1			1	1	GK17	Ne	E2	0,00	0,00	4100	0,00	P3	33	Philips Unistreet BGP202 1xLED50/830 DN10	1	42,5	181,22	-181,22
302	Školska ulica (Sveti Đurađ)	Betonski	7	devastirana svjetiljka	1			1	1	GK17	Ne	E2	0,00	0,00	4100	0,00	P3	33	Philips Unistreet BGP202 1xLED50/830 DN10	1	42,5	181,22	-181,22
303	Školska ulica (Sveti Đurađ)	Betonski	7	devastirana svjetiljka	1			1	1	GK17	Ne	E2	0,00	0,00	4100	0,00	P3	33	Philips Unistreet BGP202 1xLED50/830 DN10	1	42,5	181,22	-181,22
304	Školska ulica (Sveti Đurađ)	Betonski	7	devastirana svjetiljka	1			1	1	GK17	Ne	E2	0,00	0,00	4100	0,00	P3	33	Philips Unistreet BGP202 1xLED50/830 DN10	1	42,5	181,22	-181,22
305	Školska ulica (Sveti Đurađ)	Betonski	7	devastirana svjetiljka	1			1	1	GK17	Ne	E2	0,00	0,00	4100	0,00	P3	33	Philips Unistreet BGP202 1xLED50/830 DN10	1	42,5	181,22	-181,22
306	Školska ulica (Sveti Đurađ)	Betonski	7	devastirana svjetiljka	1			1	1	GK17	Ne	E2	0,00	0,00	4100	0,00	P3	33	Philips Unistreet BGP202 1xLED50/830 DN10	1	42,5	181,22	-181,22
307	Školska ulica (Sveti Đurađ)	Betonski	7	devastirana svjetiljka	1			1	1	GK17	Ne	E2	0,00	0,00	4100	0,00	P3	33	Philips Unistreet BGP202 1xLED50/830 DN10	1	42,5	181,22	-181,22
308	Školska ulica (Sveti Đurađ)	Betonski	7	devastirana svjetiljka	1			1	1	GK17	Ne	E2	0,00	0,00	4100	0,00	P3	33	Philips Unistreet BGP202 1xLED50/830 DN10	1	42,5	181,22	-181,22
309	Ulica A. Radića (Sveti Đurađ)	Betonski	7	devastirana svjetiljka	1			1	1	GK17	Ne	E2	0,00	0,00	4100	0,00	P3	33	Philips Unistreet BGP202 1xLED50/830 DN10	1	42,5	181,22	-181,22
310	Ulica A. Radića (Sveti Đurađ)	Betonski	7	devastirana svjetiljka	1			1	1	GK17	Ne	E2	0,00	0,00	4100	0,00	P3	33	Philips Unistreet BGP202 1xLED50/830 DN10	1	42,5	181,22	-181,22
311	Ulica A. Radića (Sveti Đurađ)	Betonski	7	devastirana svjetiljka	1			1	1	GK17	Ne	E2	0,00	0,00	4100	0,00	P3	33	Philips Unistreet BGP202 1xLED50/830 DN10	1	42,5	181,22	-181,22
312	Ulica A. Radića (Sveti Đurađ)	Betonski	7	devastirana svjetiljka	1			1	1	GK17	Ne	E2	0,00	0,00	4100	0,00	P3	33	Philips Unistreet BGP202 1xLED50/830 DN10	1	42,5	181,22	-181,22
313	Ulica A. Radića (Sveti Đurađ)	Betonski	7	devastirana svjetiljka	1			1	1	GK17	Ne	E2	0,00	0,00	4100	0,00	P3	33	Philips Unistreet BGP202 1xLED50/830 DN10	1	42,5	181,22	-181,22
314	Ulica A. Radića (Sveti Đurađ)	Betonski	7	devastirana svjetiljka	1			1	1	GK17	Ne	E2	0,00	0,00	4100	0,00	P3	33	Philips Unistreet BGP202 1xLED50/830 DN10	1	42,5	181,22	-181,22
315	Ulica A. Radića (Sveti Đurađ)	Betonski	7	devastirana svjetiljka	1			1	1	GK17	Ne	E2	0,00	0,00	4100	0,00	P3	33	Philips Unistreet BGP202 1xLED50/830 DN10	1	42,5	181,22	-181,22
316	Ulica A. Radića (Sveti Đurađ)	Betonski	7	devastirana svjetiljka	1			1	1	GK17	Ne	E2	0,00	0,00	4100	0,00	P3	33	Philips Unistreet BGP202 1xLED50/830 DN10	1	42,5	181,22	-181,22
317	Ulica A. Radića (Sveti Đurađ)	Betonski	7	devastirana svjetiljka	1			1	1	GK17	Ne	E2	0,00	0,00	4100	0,00	P3	33	Philips Unistreet BGP202 1xLED50/830 DN10	1	42,5	181,22	-181,22
318	Ulica A. Radića (Sveti Đurađ)	Betonski	7	devastirana svjetiljka	1			1	1	GK17	Ne	E2	0,00	0,00	4100	0,00	P3	33	Philips Unistreet BGP202 1xLED50/830 DN10	1	42,5	181,22	-181,22
319	Ulica A. Radića (Sveti Đurađ)	Betonski	7	devastirana svjetiljka	1			1	1	GK17	Ne	E2	0,00	0,00	4100	0,00	P3	33	Philips Unistreet BGP202 1xLED50/830 DN10	1	42,5	181,22	-181,22
320	Ulica A. Radića (Sveti Đurađ)	Betonski	7	devastirana svjetiljka	1			1	1	GK17	Ne	E2	0,00	0,00	4100	0,00	P3	33	Philips Unistreet BGP202 1xLED50/830 DN10	1	42,5	181,22	-181,22

Projektirao: INEL-PROJEKT d.o.o.	Građevina: JAVNA RASVJETA GRADA DONJI MIHOLIAC	129
Mjesto i datum izrade: ZADAR, 12/2017	Dio građevine: -	

Oznaka rasvjetnog mjesta	Ulica/prometnica	Tip stupa	Visina svjetiljke (m)	Tip svjetiljke	Broj svjetiljki	Snaga žarulje [W]	Tip žarulje	Broj žarulja u svjetiljci	Broj žarulja na rasvjetnoj oznaci	Oznaka svjetlotehničkog izvora svjetlosti	Regulacija	Zona rasvjetljenosti	Ukupna snaga svjetiljke (W)	Ukupna snaga rasvjetnog mjesta (W)	Godišnji broj sati rada za punu snagu	Ukupna godišnja potrošnja električne energije (kWh)	Klasa prometnice	Prosječna udaljenost stupova (m)	Odobrena zamjenska svjetiljka	Broj svjetiljki zamjenskih energetski učinkovitih svjetiljki	Ukupna godišnja potrošnja električne energije uz oskudnu električnu energiju ostvarena zamjenom efikasnijim svjetiljkama	Ukupna godišnja potrošnja električne energije uz oskudnu električnu energiju ostvarena zamjenom efikasnijim svjetiljkama	Ukupna godišnja potrošnja električne energije uz oskudnu električnu energiju ostvarena zamjenom efikasnijim svjetiljkama
321	Ulica A. Radića (Sveti Đurađ)	Betonski	7	devastirana svjetiljka	1			1	1	GK17	Ne	E2	0,00	0,00	4100	0,00	P3	33	Philips Unistreet BGP202 1xLED50/830 DN10	1	42,5	181,22	-181,22
322	Ulica A. Radića (Sveti Đurađ)	Betonski	7	devastirana svjetiljka	1			1	1	GK17	Ne	E2	0,00	0,00	4100	0,00	P3	33	Philips Unistreet BGP202 1xLED50/830 DN10	1	42,5	181,22	-181,22
323	Ulica A. Radića (Sveti Đurađ)	Betonski	7	devastirana svjetiljka	1			1	1	GK17	Ne	E2	0,00	0,00	4100	0,00	P3	33	Philips Unistreet BGP202 1xLED50/830 DN10	1	42,5	181,22	-181,22
324	Ulica A. Radića (Sveti Đurađ)	Betonski	7	devastirana svjetiljka	1			1	1	GK17	Ne	E2	0,00	0,00	4100	0,00	P3	33	Philips Unistreet BGP202 1xLED50/830 DN10	1	42,5	181,22	-181,22
325	Ulica A. Radića (Sveti Đurađ)	Betonski	7	devastirana svjetiljka	1			1	1	GK17	Ne	E2	0,00	0,00	4100	0,00	P3	33	Philips Unistreet BGP202 1xLED50/830 DN10	1	42,5	181,22	-181,22
326	Ulica A. Radića (Sveti Đurađ)	Betonski	7	devastirana svjetiljka	1			1	1	GK17	Ne	E2	0,00	0,00	4100	0,00	P3	33	Philips Unistreet BGP202 1xLED50/830 DN10	1	42,5	181,22	-181,22
327	Ulica A. Radića (Sveti Đurađ)	Betonski	7	devastirana svjetiljka	1			1	1	GK17	Ne	E2	0,00	0,00	4100	0,00	P3	33	Philips Unistreet BGP202 1xLED50/830 DN10	1	42,5	181,22	-181,22
328	Ulica A. Radića (Sveti Đurađ)	Betonski	7	devastirana svjetiljka	1			1	1	GK17	Ne	E2	0,00	0,00	4100	0,00	P3	33	Philips Unistreet BGP202 1xLED50/830 DN10	1	42,5	181,22	-181,22
329	Ulica A. Radića (Sveti Đurađ)	Betonski	7	devastirana svjetiljka	1			1	1	GK17	Ne	E2	0,00	0,00	4100	0,00	P3	33	Philips Unistreet BGP202 1xLED50/830 DN10	1	42,5	181,22	-181,22
330	Ulica A. Radića (Sveti Đurađ)	Betonski	7	devastirana svjetiljka	1			1	1	GK17	Ne	E2	0,00	0,00	4100	0,00	P3	33	Philips Unistreet BGP202 1xLED50/830 DN10	1	42,5	181,22	-181,22
331	Ulica A. Radića (Sveti Đurađ)	Betonski	7	devastirana svjetiljka	1			1	1	GK17	Ne	E2	0,00	0,00	4100	0,00	P3	33	Philips Unistreet BGP202 1xLED50/830 DN10	1	42,5	181,22	-181,22
332	Ulica A. Radića (Sveti Đurađ)	Betonski	7	devastirana svjetiljka	1			1	1	GK17	Ne	E2	0,00	0,00	4100	0,00	P3	33	Philips Unistreet BGP202 1xLED50/830 DN10	1	42,5	181,22	-181,22
333	Ulica A. Radića (Sveti Đurađ)	Betonski	7	devastirana svjetiljka	1			1	1	GK17	Ne	E2	0,00	0,00	4100	0,00	P3	33	Philips Unistreet BGP202 1xLED50/830 DN10	1	42,5	181,22	-181,22
334	Ulica A. Radića (Sveti Đurađ)	Betonski	7	devastirana svjetiljka	1			1	1	GK17	Ne	E2	0,00	0,00	4100	0,00	P3	33	Philips Unistreet BGP202 1xLED50/830 DN10	1	42,5	181,22	-181,22
335	Ulica A. Radića (Sveti Đurađ)	Betonski	7	devastirana svjetiljka	1			1	1	GK17	Ne	E2	0,00	0,00	4100	0,00	P3	33	Philips Unistreet BGP202 1xLED50/830 DN10	1	42,5	181,22	-181,22
336	Ulica A. Radića (Sveti Đurađ)	Betonski	7	devastirana svjetiljka	1			1	1	GK17	Ne	E2	0,00	0,00	4100	0,00	P3	33	Philips Unistreet BGP202 1xLED50/830 DN10	1	42,5	181,22	-181,22
337	Ulica A. Radića (Sveti Đurađ)	Betonski	7	devastirana svjetiljka	1			1	1	GK17	Ne	E2	0,00	0,00	4100	0,00	P3	33	Philips Unistreet BGP202 1xLED50/830 DN10	1	42,5	181,22	-181,22
338	Ulica A. Radića (Sveti Đurađ)	Betonski	7	devastirana svjetiljka	1			1	1	GK17	Ne	E2	0,00	0,00	4100	0,00	P3	33	Philips Unistreet BGP202 1xLED50/830 DN10	1	42,5	181,22	-181,22
339	Ulica A. Radića (Sveti Đurađ)	Betonski	7	devastirana svjetiljka	1			1	1	GK17	Ne	E2	0,00	0,00	4100	0,00	P3	33	Philips Unistreet BGP202 1xLED50/830 DN10	1	42,5	181,22	-181,22
340	Ulica A. Radića (Sveti Đurađ)	Betonski	7	devastirana svjetiljka	1			1	1	GK17	Ne	E2	0,00	0,00	4100	0,00	P3	33	Philips Unistreet BGP202 1xLED50/830 DN10	1	42,5	181,22	-181,22
341	Ulica A. Radića (Sveti Đurađ)	Betonski	7	devastirana svjetiljka	1			1	1	GK17	Ne	E2	0,00	0,00	4100	0,00	P3	33	Philips Unistreet BGP202 1xLED50/830 DN10	1	42,5	181,22	-181,22
342	Ulica A. Radića (Sveti Đurađ)	Betonski	7	devastirana svjetiljka	1			1	1	GK17	Ne	E2	0,00	0,00	4100	0,00	P3	33	Philips Unistreet BGP202 1xLED50/830 DN10	1	42,5	181,22	-181,22
343	Ulica A. Radića (Sveti Đurađ)	Betonski	7	devastirana svjetiljka	1			1	1	GK17	Ne	E2	0,00	0,00	4100	0,00	P3	33	Philips Unistreet BGP202 1xLED50/830 DN10	1	42,5	181,22	-181,22
344	Ulica M. Gupca (Sveti Đurađ)	Betonski	7	devastirana svjetiljka	1			1	1	GK17	Ne	E2	0,00	0,00	4100	0,00	P3	33	Philips Unistreet BGP202 1xLED50/830 DN10	1	42,5	181,22	-181,22
345	Ulica M. Gupca (Sveti Đurađ)	Betonski	7	devastirana svjetiljka	1			1	1	GK17	Ne	E2	0,00	0,00	4100	0,00	P3	33	Philips Unistreet BGP202 1xLED50/830 DN10	1	42,5	181,22	-181,22

Projektirao: INEL-PROJEKT d.o.o.	Građevina: JAVNA RASVJETA GRADA DONJI MIHOLIAC	130
Mjesto i datum izrade: ZADAR, 12/2017	Dio građevine: -	

Oznaka rasvjetnog mjesta	Ulica/prometnica	Tip stupa	Visina svjetiljke (m)	Tip svjetiljke	Broj svjetiljki	Snaga žarulje [W]	Tip žarulje	Broj žarulja u svjetiljci	Broj žarulja na rasvjetnoj oznaci	Oznaka svjetlotehničkog razrađivanja	Regulacija	Zona rasvjetljenosti	Ukupna snaga svjetiljke (W)	Ukupna snaga rasvjetnog mjesta (W)	Godišnji broj sati rada za punu snagu	Ukupna godišnja potrošnja električne energije (kWh)	Klasa prometnice	Prosjecna udaljenost stupova (m)	Odabrana zamjenska svjetiljka	Broj svjetiljki	zamjenskih energetski učinkovitih svjetiljki	Ukupna godišnja potrošnja električne energije uz osvetljenost (kWh)	Uštedjena električna energija ostvarena zamjenom efikasnijim svjetiljkama
346	Ulica A. Radića (Sveti Đurađ)	Betonski	7	devastirana svjetiljka	1			1	1	GK17	Ne	E2	0,00	0,00	4100	0,00	P3	33	Philips Unistreet BGP202 1xLED50/830 DN10	1	42,5	181,22	-181,22
347	Ulica M. Gupca (Sveti Đurađ)	Betonski	7	devastirana svjetiljka	1			1	1	GK17	Ne	E2	0,00	0,00	4100	0,00	P3	33	Philips Unistreet BGP202 1xLED50/830 DN10	1	42,5	181,22	-181,22
348	Ulica A. Radića (Sveti Đurađ)	Betonski	7	devastirana svjetiljka	1			1	1	GK17	Ne	E2	0,00	0,00	4100	0,00	P3	33	Philips Unistreet BGP202 1xLED50/830 DN10	1	42,5	181,22	-181,22
349	Ulica M. Gupca (Sveti Đurađ)	Betonski	7	devastirana svjetiljka	1			1	1	GK17	Ne	E2	0,00	0,00	4100	0,00	P3	33	Philips Unistreet BGP202 1xLED50/830 DN10	1	42,5	181,22	-181,22
350	Ulica A. Radića (Sveti Đurađ)	Betonski	7	devastirana svjetiljka	1			1	1	GK17	Ne	E2	0,00	0,00	4100	0,00	P3	33	Philips Unistreet BGP202 1xLED50/830 DN10	1	42,5	181,22	-181,22
351	Ulica A. Radića (Sveti Đurađ)	Betonski	7	devastirana svjetiljka	1			1	1	GK17	Ne	E2	0,00	0,00	4100	0,00	P3	33	Philips Unistreet BGP202 1xLED50/830 DN10	1	42,5	181,22	-181,22
352	Ulica A. Radića (Sveti Đurađ)	Betonski	7	devastirana svjetiljka	1			1	1	GK17	Ne	E2	0,00	0,00	4100	0,00	P3	33	Philips Unistreet BGP202 1xLED50/830 DN10	1	42,5	181,22	-181,22
353	Ulica A. Radića (Sveti Đurađ)	Betonski	7	devastirana svjetiljka	1			1	1	GK17	Ne	E2	0,00	0,00	4100	0,00	P3	33	Philips Unistreet BGP202 1xLED50/830 DN10	1	42,5	181,22	-181,22
1277	Vukovarska ulica	Metalni	3	Feral	2	125	VTF	1	2		Ne	E2	156,25	312,50	4100	1281,25			ne mijenja se				
	Vukovarska ulica		3	Reflektor	1	250	MH	1	1		Ne	E2	312,50	312,50	4100	1281,25			ne mijenja se				
1278	Vukovarska ulica	Metalni	3	Feral	2	125	VTF	1	2		Ne	E2	156,25	312,50	4100	1281,25			ne mijenja se				
	Vukovarska ulica		3	Reflektor	1	250	MH	1	1		Ne	E2	312,50	312,50	4100	1281,25			ne mijenja se				
1279	Naselje Gorica	Betonski	5	TEP Gamalux	1	150	VTNa	1	1	GK09	Ne	E2	187,50	187,50	4100	768,75	P7	0	Philips Unistreet BGP202 1xLED40/830 DM11	1	33	140,71	628,04
1280	Naselje Gorica	Fasada	5	OGŽK	1	125	VTF	1	1	GK09	Ne	E2	156,25	156,25	4100	640,63	P7	0	Philips Unistreet BGP202 1xLED40/830 DM11	1	33	140,71	499,91
1281	Naselje Gorica	Fasada	5	TEP Gamalux	1	150	VTNa	1	1	GK09	Ne	E2	187,50	187,50	4100	768,75	P7	0	Philips Unistreet BGP202 1xLED40/830 DM11	1	33	140,71	628,04
1282	Naselje Gorica	Fasada	5	TEP Gamalux	1	125	VTF	1	1	GK09	Ne	E2	156,25	156,25	4100	640,63	P7	0	Philips Unistreet BGP202 1xLED40/830 DM11	1	33	140,71	499,91
1283	Naselje Gorica	Metalni	10	Philips Iridium	1	400	VTNa	1	1	GK01	Ne	E2	500,00	500,00	4100	2050,00	M3	45	Philips Unistreet BGP204 1xLED120/830 DN10	1	94	400,82	1649,18
1284	Naselje Gorica	Metalni	10	Philips Iridium	1	400	VTNa	1	1	GK01	Ne	E2	500,00	500,00	4100	2050,00	M3	45	Philips Unistreet BGP204 1xLED120/830 DN10	1	94	400,82	1649,18
1285	Naselje Gorica	Metalni	10	Philips Iridium	1	400	VTNa	1	1	GK01	Ne	E2	500,00	500,00	4100	2050,00	M3	45	Philips Unistreet BGP204 1xLED120/830 DN10	1	94	400,82	1649,18
1286	Naselje Gorica	Metalni	10	Philips Iridium	1	400	VTNa	1	1	GK01	Ne	E2	500,00	500,00	4100	2050,00	M3	45	Philips Unistreet BGP204 1xLED120/830 DN10	1	94	400,82	1649,18
1287	Naselje Gorica	Metalni	10	Philips Iridium	1	400	VTNa	1	1	GK01	Ne	E2	500,00	500,00	4100	2050,00	M3	45	Philips Unistreet BGP204 1xLED120/830 DN10	1	94	400,82	1649,18
1288	Naselje Gorica	Metalni	10	Philips Iridium	1	400	VTNa	1	1	GK01	Ne	E2	500,00	500,00	4100	2050,00	M3	45	Philips Unistreet BGP204 1xLED120/830 DN10	1	94	400,82	1649,18
1289	Naselje Gorica	Metalni	10	Philips Iridium	1	400	VTNa	1	1	GK01	Ne	E2	500,00	500,00	4100	2050,00	M3	45	Philips Unistreet BGP204 1xLED120/830 DN10	1	94	400,82	1649,18
1290	Naselje Gorica	Metalni	10	Philips Iridium	1	400	VTNa	1	1	GK01	Ne	E2	500,00	500,00	4100	2050,00	M3	45	Philips Unistreet BGP204 1xLED120/830 DN10	1	94	400,82	1649,18
1291	Naselje Gorica	Metalni	10	Philips Iridium	1	400	VTNa	1	1	GK01	Ne	E2	500,00	500,00	4100	2050,00	M3	45	Philips Unistreet BGP204 1xLED120/830 DN10	1	94	400,82	1649,18

Projektirao: INEL-PROJEKT d.o.o.	Građevina: JAVNA RASVJETA GRADA DONJI MIHOLIAC	131
Mjesto i datum izrade: ZADAR, 12/2017	Dio građevine: -	

Oznaka rasvjetnog mjesta	Ulica/prometnica	Tip stupa	Visina svjetiljke (m)	Tip svjetiljke	Broj svjetiljki	Snaga žarulje [W]	Tip žarulje	Broj žarulja u svjetiljci	Broj žarulja na rasvjetnoj Oznaka	svjetlotehničkog parametara	Regulacija	Zona rasvjetljenosti	Ukupna snaga svjetiljke (W)	Ukupna snaga rasvjetnog mjesta (W)	Godišnji broj sati rada za punu snagu	Ukupna godišnja potrošnja električne energije (kWh)	Klasa prometnice	Prosječna udaljenost stupova (m)	Odabrana zamjenska svjetiljka	Broj svjetiljki	zamjenskih energetski učinkovitih svjetiljki	Ukupna godišnja potrošnja električne energije uz Oštećenja električna	energija ostvarena zamjenom efikasnijim svjetiljkama
1292	Naselje Gorica	Metalni	10	Philips Iridium	1	400	VTNa	1	1	GK01	Ne	E2	500,00	500,00	4100	2050,00	M3	45	Philips Unistreet BGP204 1xLED120/830 DN10	1	94	400,82	1649,18
1293	Naselje Gorica	Metalni	10	Philips Iridium	1	400	VTNa	1	1	GK01	Ne	E2	500,00	500,00	4100	2050,00	M3	45	Philips Unistreet BGP204 1xLED120/830 DN10	1	94	400,82	1649,18
1293a	Ulica Augusta Harambašića	Metalni	10	Philips Iridium	1	400	VTNa	1	1	GK01	Ne	E2	500,00	500,00	4100	2050,00	M3	45	Philips Unistreet BGP204 1xLED120/830 DN10	1	94	400,82	1649,18
1294	Ulica Augusta Harambašića	Metalni	10	Philips Iridium	1	400	VTNa	1	1	GK01	Ne	E2	500,00	500,00	4100	2050,00	M3	45	Philips Unistreet BGP204 1xLED120/830 DN10	1	94	400,82	1649,18
1295	Ulica Augusta Harambašića	Metalni	10	Philips Iridium	1	400	VTNa	1	1	GK01	Ne	E2	500,00	500,00	4100	2050,00	M3	45	Philips Unistreet BGP204 1xLED120/830 DN10	1	94	400,82	1649,18
1296	Ulica Augusta Harambašića	Metalni	10	Philips Iridium	1	400	VTNa	1	1	GK01	Ne	E2	500,00	500,00	4100	2050,00	M3	45	Philips Unistreet BGP204 1xLED120/830 DN10	1	94	400,82	1649,18
1297	Ulica Augusta Harambašića	Metalni	10	Philips Iridium	1	400	VTNa	1	1	GK01	Ne	E2	500,00	500,00	4100	2050,00	M3	45	Philips Unistreet BGP204 1xLED120/830 DN10	1	94	400,82	1649,18
1298	Ulica Augusta Harambašića	Metalni	10	Philips Iridium	1	400	VTNa	1	1	GK01	Ne	E2	500,00	500,00	4100	2050,00	M3	45	Philips Unistreet BGP204 1xLED120/830 DN10	1	94	400,82	1649,18
1299	Ulica Augusta Harambašića	Metalni	10	Philips Iridium	1	400	VTNa	1	1	GK01	Ne	E2	500,00	500,00	4100	2050,00	M3	45	Philips Unistreet BGP204 1xLED120/830 DN10	1	94	400,82	1649,18
1300	Ulica Augusta Harambašića	Metalni	10	Philips Iridium	1	400	VTNa	1	1	GK01	Ne	E2	500,00	500,00	4100	2050,00	M3	45	Philips Unistreet BGP204 1xLED120/830 DN10	1	94	400,82	1649,18
1301	Ulica Augusta Harambašića	Metalni	10	Philips Iridium	1	400	VTNa	1	1	GK01	Ne	E2	500,00	500,00	4100	2050,00	M3	45	Philips Unistreet BGP204 1xLED120/830 DN10	1	94	400,82	1649,18
1302	Ulica Augusta Harambašića	Metalni	10	Philips Iridium	1	400	VTNa	1	1	GK01	Ne	E2	500,00	500,00	4100	2050,00	M3	45	Philips Unistreet BGP204 1xLED120/830 DN10	1	94	400,82	1649,18
1303	Ulica Augusta Harambašića	Metalni	10	Philips Iridium	1	400	VTNa	1	1	GK01	Ne	E2	500,00	500,00	4100	2050,00	M3	45	Philips Unistreet BGP204 1xLED120/830 DN10	1	94	400,82	1649,18
1304	Ulica Augusta Harambašića	Metalni	10	Philips Iridium	1	400	VTNa	1	1	GK01	Ne	E2	500,00	500,00	4100	2050,00	M3	45	Philips Unistreet BGP204 1xLED120/830 DN10	1	94	400,82	1649,18
1305	Ulica Augusta Harambašića	Metalni	10	Philips Iridium	1	400	VTNa	1	1	GK01	Ne	E2	500,00	500,00	4100	2050,00	M3	45	Philips Unistreet BGP204 1xLED120/830 DN10	1	94	400,82	1649,18
1306	Ulica Augusta Harambašića	Metalni	10	Philips Iridium	1	400	VTNa	1	1	GK01	Ne	E2	500,00	500,00	4100	2050,00	M3	45	Philips Unistreet BGP204 1xLED120/830 DN10	1	94	400,82	1649,18
1307	Ulica Augusta Harambašića	Metalni	10	Philips Iridium	1	400	VTNa	1	1	GK01	Ne	E2	500,00	500,00	4100	2050,00	M3	45	Philips Unistreet BGP204 1xLED120/830 DN10	1	94	400,82	1649,18
1308	Ulica Augusta Harambašića	Metalni	10	Philips Iridium	1	400	VTNa	1	1	GK01	Ne	E2	500,00	500,00	4100	2050,00	M3	45	Philips Unistreet BGP204 1xLED120/830 DN10	1	94	400,82	1649,18
1309	Ulica Augusta Harambašića	Metalni	10	Philips Iridium	1	400	VTNa	1	1	GK01	Ne	E2	500,00	500,00	4100	2050,00	M3	45	Philips Unistreet BGP204 1xLED120/830 DN10	1	94	400,82	1649,18
1310	Ulica Augusta Harambašića	Metalni	10	Philips Iridium	1	400	VTNa	1	1	GK01	Ne	E2	500,00	500,00	4100	2050,00	M3	45	Philips Unistreet BGP204 1xLED120/830 DN10	1	94	400,82	1649,18
1311	Ulica Augusta Harambašića	Metalni	10	Philips Iridium	1	400	VTNa	1	1	GK01	Ne	E2	500,00	500,00	4100	2050,00	M3	45	Philips Unistreet BGP204 1xLED120/830 DN10	1	94	400,82	1649,18
1312	Ulica Augusta Harambašića	Metalni	10	Philips Iridium	1	400	VTNa	1	1	GK01	Ne	E2	500,00	500,00	4100	2050,00	M3	45	Philips Unistreet BGP204 1xLED120/830 DN10	1	94	400,82	1649,18
1313	Ulica Augusta Harambašića	Metalni	10	Philips Iridium	1	400	VTNa	1	1	GK01	Ne	E2	500,00	500,00	4100	2050,00	M3	45	Philips Unistreet BGP204 1xLED120/830 DN10	1	94	400,82	1649,18
1314	Ulica Augusta Harambašića	Metalni	10	Philips Iridium	1	400	VTNa	1	1	GK01	Ne	E2	500,00	500,00	4100	2050,00	M3	45	Philips Unistreet BGP204 1xLED120/830 DN10	1	94	400,82	1649,18
1315	Ulica Augusta Harambašića	Metalni	10	Philips Iridium	1	400	VTNa	1	1	GK01	Ne	E2	500,00	500,00	4100	2050,00	M3	45	Philips Unistreet BGP204 1xLED120/830 DN10	1	94	400,82	1649,18

Projektirao: INEL-PROJEKT d.o.o.	Građevina: JAVNA RASVJETA GRADA DONJI MIHOLIAC	132
Mjesto i datum izrade: ZADAR, 12/2017	Dio građevine: -	

Oznaka rasvjetnog mjesta	Ulica/prometnica	Tip stupa	Visina svjetiljke (m)	Tip svjetiljke	Broj svjetiljki	Snaga žarulje [W]	Tip žarulje	Broj žarulja u svjetiljci	Broj žarulja na rasvjetnoj mreži	Oznaka svjetlotehničkog aparata	Regulacija	Zona rasvjetljenosti	Ukupna snaga svjetiljke (W)	Ukupna snaga rasvjetnog mjesta (W)	Godišnji broj sati rada za punu snagu	Ukupna godišnja potrošnja električne energije (kWh)	Klasa prometnice	Prosječna udaljenost stupova (m)	Odabrana zamjenska svjetiljka	Broj svjetiljki	zamjenskih energetski učinkovitih svjetiljki	Ukupna godišnja potrošnja električne energije uz oskudnu električnu energiju ostvarena zamjenom efikasnijim svjetiljkama	
1316	Ulica Augusta Harambašića	Metalni	10	Philips Iridium	1	400	VTNa	1	1	GK01	Ne	E2	500,00	500,00	4100	2050,00	M3	45	Philips Unistreet BGP204 1xLED120/830 DN10	1	94	400,82	1649,18
1317	Ulica Augusta Harambašića	Metalni	10	Philips Iridium	1	400	VTNa	1	1	GK01	Ne	E2	500,00	500,00	4100	2050,00	M3	45	Philips Unistreet BGP204 1xLED120/830 DN10	1	94	400,82	1649,18
1318	Ulica Augusta Harambašića	Metalni	10	Philips Iridium	1	400	VTNa	1	1	GK01	Ne	E2	500,00	500,00	4100	2050,00	M3	45	Philips Unistreet BGP204 1xLED120/830 DN10	1	94	400,82	1649,18
1319	Ulica Augusta Harambašića	Metalni	10	Philips Iridium	1	400	VTNa	1	1	GK01	Ne	E2	500,00	500,00	4100	2050,00	M3	45	Philips Unistreet BGP204 1xLED120/830 DN10	1	94	400,82	1649,18
1320	Ulica Augusta Harambašića	Metalni	10	Philips Iridium	1	400	VTNa	1	1	GK01	Ne	E2	500,00	500,00	4100	2050,00	M3	45	Philips Unistreet BGP204 1xLED120/830 DN10	1	94	400,82	1649,18
1321	Ulica Augusta Harambašića	Metalni	8	Elektrokovina CD	4	250	VTF	1	4	GK15	Ne	E2	312,50	1250,00	4100	5125,00	M3	41	Philips Unistreet BGP204 1xLED100/830 DN10	4	77	1313,31	3811,69
1322	Ulica Petra Preradovića	Ovjes	8	TEP Gamalux ovjesni	1	150	VTNa	1	1	GK07	Ne	E2	187,50	187,50	4100	768,75	P7	0	Schreder Dexo 72W WW 5136	1	72	307,01	461,74
1323	Ulica Petra Preradovića	Betonski	7	TEP Kaos	1	150	VTNa	1	1	GK02	Ne	E2	187,50	187,50	4100	768,75	M5	46	Philips Unistreet BGP202 1xLED50/830 DN10	1	42,5	181,22	587,53
1324	Ulica Petra Preradovića	Betonski	7	TEP Kaos	1	150	VTNa	1	1	GK02	Ne	E2	187,50	187,50	4100	768,75	M5	46	Philips Unistreet BGP202 1xLED50/830 DN10	1	42,5	181,22	587,53
1325	Ulica Petra Preradovića	Betonski	7	TEP Kaos	1	150	VTNa	1	1	GK02	Ne	E2	187,50	187,50	4100	768,75	M5	46	Philips Unistreet BGP202 1xLED50/830 DN10	1	42,5	181,22	587,53
1326	Ulica Petra Preradovića	Betonski	7	TEP Kaos	1	150	VTNa	1	1	GK02	Ne	E2	187,50	187,50	4100	768,75	M5	46	Philips Unistreet BGP202 1xLED50/830 DN10	1	42,5	181,22	587,53
1327	Ulica Petra Preradovića	Betonski	7	TEP Kaos	1	150	VTNa	1	1	GK02	Ne	E2	187,50	187,50	4100	768,75	M5	46	Philips Unistreet BGP202 1xLED50/830 DN10	1	42,5	181,22	587,53
1328	Ulica Petra Preradovića	Betonski	7	TEP Kaos	1	150	VTNa	1	1	GK02	Ne	E2	187,50	187,50	4100	768,75	M5	46	Philips Unistreet BGP202 1xLED50/830 DN10	1	42,5	181,22	587,53
1329	Ulica Petra Preradovića	Betonski	7	TEP Kaos	1	150	VTNa	1	1	GK02	Ne	E2	187,50	187,50	4100	768,75	M5	46	Philips Unistreet BGP202 1xLED50/830 DN10	1	42,5	181,22	587,53
1330	Ulica Petra Preradovića	Betonski	7	TEP Kaos	1	150	VTNa	1	1	GK02	Ne	E2	187,50	187,50	4100	768,75	M5	46	Philips Unistreet BGP202 1xLED50/830 DN10	1	42,5	181,22	587,53
1331	Ulica Petra Preradovića	Betonski	7	TEP Kaos	1	150	VTNa	1	1	GK02	Ne	E2	187,50	187,50	4100	768,75	M5	46	Philips Unistreet BGP202 1xLED50/830 DN10	1	42,5	181,22	587,53
1332	Ulica Petra Preradovića	Betonski	7	TEP Kaos	1	150	VTNa	1	1	GK08	Ne	E2	187,50	187,50	4100	768,75	P7	0	Philips Unistreet BGP202 1xLED50/830 DN10	1	42,5	181,22	587,53
1333	Ulica Petra Preradovića	Betonski	7	TEP Kaos	1	150	VTNa	1	1	GK08	Ne	E2	187,50	187,50	4100	768,75	P7	0	Philips Unistreet BGP202 1xLED50/830 DN10	1	42,5	181,22	587,53
1334	Ulica Petra Preradovića	Betonski	7	TEP Kaos	1	150	VTNa	1	1	GK08	Ne	E2	187,50	187,50	4100	768,75	P7	0	Philips Unistreet BGP202 1xLED50/830 DN10	1	42,5	181,22	587,53
1335	Ulica Petra Preradovića	Betonski	7	TEP Kaos	1	150	VTNa	1	1	GK08	Ne	E2	187,50	187,50	4100	768,75	P7	0	Philips Unistreet BGP202 1xLED50/830 DN10	1	42,5	181,22	587,53
1336	Ulica Petra Preradovića	Betonski	7	TEP Gamalux	1	150	VTNa	1	1	GK08	Ne	E2	187,50	187,50	4100	768,75	P7	0	Philips Unistreet BGP202 1xLED50/830 DN10	1	42,5	181,22	587,53
1337	Ulica Petra Preradovića	Fasada	7	TEP Gamalux	1	150	VTNa	1	1	GK08	Ne	E2	187,50	187,50	4100	768,75	P7	0	Philips Unistreet BGP202 1xLED50/830 DN10	1	42,5	181,22	587,53
1338	Ulica Petra Preradovića	Fasada	7	OGŽK	1	125	VTF	1	1	GK08	Ne	E2	156,25	156,25	4100	640,63	P7	0	Philips Unistreet BGP202 1xLED50/830 DN10	1	42,5	181,22	459,41
1339	Ulica Petra Preradovića	Ovjes	8	TEP Gamalux ovjesni	1	150	VTNa	1	1	GK07	Ne	E2	187,50	187,50	4100	768,75	P7	0	Schreder Dexo 72W WW 5136	1	72	307,01	461,74
1340	Ulica Petra Preradovića	Ovjes	8	TEP Gamalux ovjesni	1	150	VTNa	1	1	GK07	Ne	E2	187,50	187,50	4100	768,75	P7	0	Schreder Dexo 72W WW 5136	1	72	307,01	461,74

Projektirao: INEL-PROJEKT d.o.o.	Građevina: JAVNA RASVJETA GRADA DONJI MIHOLIAC	133
Mjesto i datum izrade: ZADAR, 12/2017	Dio građevine: -	

Oznaka rasvjetnog mjesta	Ulica/prometnica	Tip stupa	Visina svjetiljke (m)	Tip svjetiljke	Broj svjetiljki	Snaga žarulje [W]	Tip žarulje	Broj žarulja u svjetiljci	Broj žarulja na rasvjetnoj oznaci	Oznaka svjetlotehničkog izvora žarulja	Regulacija	Zona rasvjetljenosti	Ukupna snaga svjetiljke (W)	Ukupna snaga rasvjetnog mjesta (W)	Godišnji broj sati rada za punu snagu	Ukupna godišnja potrošnja električne energije (kWh)	Klasa prometnice	Prosjecna udaljenost stupova (m)	Odabrana zamjenska svjetiljka	Broj svjetiljki	zamjenskih energetski učinkovitih svjetiljki	Ukupna godišnja potrošnja električne energije uz oskudnu električnu energiju ostvarena zamjenom efikasnijim svjetiljkama	Ukupna godišnja potrošnja električne energije uz oskudnu električnu energiju ostvarena zamjenom efikasnijim svjetiljkama	Ukupna godišnja potrošnja električne energije uz oskudnu električnu energiju ostvarena zamjenom efikasnijim svjetiljkama
1341	Ulica J.J. Strossmayera	Betonski	7	TEP Gamalux	1	150	VTNa	1	1	GK08	Ne	E2	187,50	187,50	4100	768,75	P7	0	Philips Unistreet BGP202 1xLED50/830 DN10	1	42,5	181,22	587,53	
1342	Ulica E. Kvaternika	Ovjes	8	TEP Gamalux ovjesni	1	250	VTF	1	1	GK06	Ne	E2	312,50	312,50	4100	1281,25	P3	60	Schreder Dexo 72W WW 5136	1	72	307,01	974,24	
1343	Ulica E. Kvaternika	Ovjes	8	TEP Gamalux ovjesni	1	250	VTF	1	1	GK06	Ne	E2	312,50	312,50	4100	1281,25	P3	60	Schreder Dexo 72W WW 5136	1	72	307,01	974,24	
1344	Ulica E. Kvaternika	Ovjes	8	TEP Gamalux ovjesni	1	250	VTF	1	1	GK06	Ne	E2	312,50	312,50	4100	1281,25	P3	60	Schreder Dexo 72W WW 5136	1	72	307,01	974,24	
1345	Branimirova ulica	Ovjes	8	TEP Gamalux ovjesni	1	250	VTF	1	1	GK07	Ne	E2	312,50	312,50	4100	1281,25	P7	0	Schreder Dexo 72W WW 5136	1	72	307,01	974,24	
1346	Branimirova ulica	Fasada	5	TEP Gamalux	1	150	VTNa	1	1	GK09	Ne	E2	187,50	187,50	4100	768,75	P7	0	Philips Unistreet BGP202 1xLED40/830 DM11	1	33	140,71	628,04	
1347	Branimirova ulica	Ovjes	8	TEP Gamalux ovjesni	1	250	VTF	1	1	GK07	Ne	E2	312,50	312,50	4100	1281,25	P7	0	Schreder Dexo 72W WW 5136	1	72	307,01	974,24	
1348	Ulica Ivana Zajca	Fasada	5	TEP Gamalux	1	150	VTNa	1	1	GK09	Ne	E2	187,50	187,50	4100	768,75	P7	0	Philips Unistreet BGP202 1xLED40/830 DM11	1	33	140,71	628,04	
1349	Ulica Ivana Zajca	fasada	5	OGŽK	1	125	VTF	1	1	GK09	Ne	E2	156,25	156,25	4100	640,63	P7	0	Philips Unistreet BGP202 1xLED40/830 DM11	1	33	140,71	499,91	
1350	Ulica Ivana Zajca	fasada	5	TEP Gamalux	1	150	VTNa	1	1	GK09	Ne	E2	187,50	187,50	4100	768,75	P7	0	Philips Unistreet BGP202 1xLED40/830 DM11	1	33	140,71	628,04	
1351	Ulica Ivana Zajca	fasada	5	TEP Gamalux	1	125	VTF	1	1	GK09	Ne	E2	156,25	156,25	4100	640,63	P7	0	Philips Unistreet BGP202 1xLED40/830 DM11	1	33	140,71	499,91	
1352	Ulica Ivana Zajca	fasada	5	TEP Gamalux	1	150	VTNa	1	1	GK09	Ne	E2	187,50	187,50	4100	768,75	P7	0	Philips Unistreet BGP202 1xLED40/830 DM11	1	33	140,71	628,04	
1353	Ulica Ivana Zajca	fasada	5	TEP Gamalux	1	150	VTNa	1	1	GK09	Ne	E2	187,50	187,50	4100	768,75	P7	0	Philips Unistreet BGP202 1xLED40/830 DM11	1	33	140,71	628,04	
1354	Prilaz Hobodu	Fasada	5	OGŽK	1	125	VTF	1	1	GK09	Ne	E2	156,25	156,25	4100	640,63	P7	0	Philips Unistreet BGP202 1xLED40/830 DM11	1	33	140,71	499,91	
1355	Prilaz Hobodu	Fasada	5	TEP Gamalux	1	150	VTNa	1	1	GK09	Ne	E2	187,50	187,50	4100	768,75	P7	0	Philips Unistreet BGP202 1xLED40/830 DM11	1	33	140,71	628,04	
1356	Prilaz Hobodu	Fasada	5	OGŽK	1	125	VTF	1	1	GK09	Ne	E2	156,25	156,25	4100	640,63	P7	0	Philips Unistreet BGP202 1xLED40/830 DM11	1	33	140,71	499,91	
1357	Prilaz Hobodu	ovjes	8	ElektroOsijek ovjesna	1	250	VTF	1	1	GK07	Ne	E2	312,50	312,50	4100	1281,25	P7	0	Schreder Dexo 72W WW 5136	1	72	307,01	974,24	
1358	Prilaz Hobodu	Fasada	5	TEP Gamalux	1	150	VTNa	1	1	GK09	Ne	E2	187,50	187,50	4100	768,75	P7	0	Philips Unistreet BGP202 1xLED40/830 DM11	1	33	140,71	628,04	
1358a	Prilaz Hobodu	Fasada	5	TEP Gamalux	1	150	VTNa	1	1	GK09	Ne	E2	187,50	187,50	4100	768,75	P7	0	Philips Unistreet BGP202 1xLED40/830 DM11	1	33	140,71	628,04	
1359	Ulica J.J. Strossmayera	Ovjes	8	TEP Gamalux ovjesni	1	150	VTNa	1	1	GK07	Ne	E2	187,50	187,50	4100	768,75	P7	0	Schreder Dexo 72W WW 5136	1	72	307,01	461,74	
1360	Ulica J.J. Strossmayera	Drveni	5	TEP Gamalux	1	150	VTNa	1	1	GK09	Ne	E2	187,50	187,50	4100	768,75	P7	0	Philips Unistreet BGP202 1xLED40/830 DM11	1	33	140,71	628,04	
1361	Ulica J.J. Strossmayera	Fasada	5	OGŽK	1	125	VTF	1	1	GK09	Ne	E2	156,25	156,25	4100	640,63	P7	0	Philips Unistreet BGP202 1xLED40/830 DM11	1	33	140,71	499,91	
1362	Ulica J.J. Strossmayera	Fasada	5	TEP Gamalux	1	150	VTNa	1	1	GK09	Ne	E2	187,50	187,50	4100	768,75	P7	0	Philips Unistreet BGP202 1xLED40/830 DM11	1	33	140,71	628,04	
1363	Ulica J.J. Strossmayera	Fasada	5	OGŽK	1	125	VTF	1	1	GK09	Ne	E2	156,25	156,25	4100	640,63	P7	0	Philips Unistreet BGP202 1xLED40/830 DM11	1	33	140,71	499,91	
1364	Ulica J.J. Strossmayera	Fasada	5	TEP Gamalux	1	150	VTNa	1	1	GK09	Ne	E2	187,50	187,50	4100	768,75	P7	0	Philips Unistreet BGP202 1xLED40/830 DM11	1	33	140,71	628,04	

Projektirao: INEL-PROJEKT d.o.o.	Građevina: JAVNA RASVJETA GRADA DONJI MIHOLIAC	134
Mjesto i datum izrade: ZADAR, 12/2017	Dio građevine: -	

Oznaka rasvjetnog mjesta	Ulica/prometnica	Tip stupa	Visina svjetiljke (m)	Tip svjetiljke	Broj svjetiljki	Snaga žarulje [W]	Tip žarulje	Broj žarulja u svjetiljci	Broj žarulja na rasvjetnoj oznaci	Oznaka svjetlotehničkog izvora svjetlosti	Regulacija	Zona rasvjetljenosti	Ukupna snaga svjetiljke (W)	Ukupna snaga rasvjetnog mjesta (W)	Godišnji broj sati rada za punu snagu	Ukupna godišnja potrošnja električne energije (kWh)	Klasa prometnice	Prosječna udaljenost stupova (m)	Odabrana zamjenska svjetiljka	Broj svjetiljki	zamjenskih energetski učinkovitih svjetiljki	Ukupna godišnja potrošnja električne energije uz osvetljenost (kWh)	Uspoređena električna energija ostvarena zamjenom efikasnijim svjetiljkama
1365	Kačićeva ulica	Drveni	7	TEP Gamalux	1	150	VTNa	1	1	GK08	Ne	E2	187,50	187,50	4100	768,75	P7	0	Philips Unistreet BGP202 1xLED50/830 DN10	1	42,5	181,22	587,53
1366	Kačićeva ulica	Drveni	7	TEP Gamalux	1	150	VTNa	1	1	GK08	Ne	E2	187,50	187,50	4100	768,75	P7	0	Philips Unistreet BGP202 1xLED50/830 DN10	1	42,5	181,22	587,53
1367	Kačićeva ulica	Fasada	7	TEP Gamalux	1	150	VTNa	1	1	GK08	Ne	E2	187,50	187,50	4100	768,75	P7	0	Philips Unistreet BGP202 1xLED50/830 DN10	1	42,5	181,22	587,53
1368	Kačićeva ulica	Metalni	7	TEP Gamalux	1	150	VTNa	1	1	GK08	Ne	E2	187,50	187,50	4100	768,75	P7	0	Philips Unistreet BGP202 1xLED50/830 DN10	1	42,5	181,22	587,53
1369	Kačićeva ulica	Drveni	7	TEP Gamalux	1	150	VTNa	1	1	GK08	Ne	E2	187,50	187,50	4100	768,75	P7	0	Philips Unistreet BGP202 1xLED50/830 DN10	1	42,5	181,22	587,53
1370	Kačićeva ulica	Ovjes	8	ElektroOsijek ovjesna	1	250	VTF	1	1	GK07	Ne	E2	312,50	312,50	4100	1281,25	P7	0	Schreder Dexo 72W WW 5136	1	72	307,01	974,24
1371	Kačićeva ulica	Ovjes	8	ElektroOsijek ovjesna	1	250	VTF	1	1	GK07	Ne	E2	312,50	312,50	4100	1281,25	P7	0	Schreder Dexo 72W WW 5136	1	72	307,01	974,24
1372	Kačićeva ulica	Ovjes	8	TEP Gamalux ovjesni	1	150	VTNa	1	1	GK07	Ne	E2	187,50	187,50	4100	768,75	P7	0	Schreder Dexo 72W WW 5136	1	72	307,01	461,74
1373	Kačićeva ulica	Ovjes	8	ElektroOsijek ovjesna	1	250	VTF	1	1	GK07	Ne	E2	312,50	312,50	4100	1281,25	P7	0	Schreder Dexo 72W WW 5136	1	72	307,01	974,24
1374	Kačićeva ulica	Ovjes	8	ElektroOsijek ovjesna	1	250	VTF	1	1	GK07	Ne	E2	312,50	312,50	4100	1281,25	P7	0	Schreder Dexo 72W WW 5136	1	72	307,01	974,24
1375	Kačićeva ulica	Ovjes	8	ElektroOsijek ovjesna	1	250	VTF	1	1	GK07	Ne	E2	312,50	312,50	4100	1281,25	P7	0	Schreder Dexo 72W WW 5136	1	72	307,01	974,24
1376	Đanovačka ulica	Betonski	7	TEP Gamalux	1	150	VTNa	1	1	GK08	Ne	E2	187,50	187,50	4100	768,75	P7	0	Philips Unistreet BGP202 1xLED50/830 DN10	1	42,5	181,22	587,53
1377	Đanovačka ulica	Ovjes	8	ElektroOsijek ovjesna	1	150	VTNa	1	1	GK07	Ne	E2	187,50	187,50	4100	768,75	P7	0	Schreder Dexo 72W WW 5136	1	72	307,01	461,74
1378	Đanovačka ulica	Ovjes	8	ElektroOsijek ovjesna	1	250	VTF	1	1	GK07	Ne	E2	312,50	312,50	4100	1281,25	P7	0	Schreder Dexo 72W WW 5136	1	72	307,01	974,24
1379	Đanovačka ulica	Ovjes	8	ElektroOsijek ovjesna	1	250	VTF	1	1	GK07	Ne	E2	312,50	312,50	4100	1281,25	P7	0	Schreder Dexo 72W WW 5136	1	72	307,01	974,24
1380	Đanovačka ulica	Ovjes	8	ElektroOsijek ovjesna	1	250	VTF	1	1	GK07	Ne	E2	312,50	312,50	4100	1281,25	P7	0	Schreder Dexo 72W WW 5136	1	72	307,01	974,24
1381	Đanovačka ulica	Ovjes	8	ElektroOsijek ovjesna	1	250	VTF	1	1	GK07	Ne	E2	312,50	312,50	4100	1281,25	P7	0	Schreder Dexo 72W WW 5136	1	72	307,01	974,24
1382	Đanovačka ulica	Ovjes	8	ElektroOsijek ovjesna	1	250	VTF	1	1	GK07	Ne	E2	312,50	312,50	4100	1281,25	P7	0	Schreder Dexo 72W WW 5136	1	72	307,01	974,24
1383	Đanovačka ulica	Ovjes	8	ElektroOsijek ovjesna	1	250	VTF	1	1	GK07	Ne	E2	312,50	312,50	4100	1281,25	P7	0	Schreder Dexo 72W WW 5136	1	72	307,01	974,24
1384	Ulica A.Mihanovića	Betonski	7	TEP Gamalux	1	150	VTNa	1	1	GK08	Ne	E2	187,50	187,50	4100	768,75	P7	0	Philips Unistreet BGP202 1xLED50/830 DN10	1	42,5	181,22	587,53
1385	Ulica A.Mihanovića	Betonski	7	TEP Gamalux	1	150	VTNa	1	1	GK08	Ne	E2	187,50	187,50	4100	768,75	P7	0	Philips Unistreet BGP202 1xLED50/830 DN10	1	42,5	181,22	587,53
1386	Ulica A.Mihanovića	Betonski	7	TEP Gamalux	1	150	VTNa	1	1	GK08	Ne	E2	187,50	187,50	4100	768,75	P7	0	Philips Unistreet BGP202 1xLED50/830 DN10	1	42,5	181,22	587,53
1387	Ulica A.Mihanovića	Betonski	7	TEP Gamalux	1	150	VTNa	1	1	GK08	Ne	E2	187,50	187,50	4100	768,75	P7	0	Philips Unistreet BGP202 1xLED50/830 DN10	1	42,5	181,22	587,53
1388	Ulica A.Mihanovića	Betonski	7	TEP Gamalux	1	150	VTNa	1	1	GK08	Ne	E2	187,50	187,50	4100	768,75	P7	0	Philips Unistreet BGP202 1xLED50/830 DN10	1	42,5	181,22	587,53
1389	Ulica A.Mihanovića	Betonski	7	TEP Gamalux	1	150	VTNa	1	1	GK08	Ne	E2	187,50	187,50	4100	768,75	P7	0	Philips Unistreet BGP202 1xLED50/830 DN10	1	42,5	181,22	587,53

Projektirao: INEL-PROJEKT d.o.o.	Građevina: JAVNA RASVJETA GRADA DONJI MIHOLIAC	135
Mjesto i datum izrade: ZADAR, 12/2017	Dio građevine: -	

Oznaka rasvjetnog mjesta	Ulica/prometnica	Tip stupa	Visina svjetiljke (m)	Tip svjetiljke	Broj svjetiljki	Snaga žarulje [W]	Tip žarulje	Broj žarulja u svjetiljci	Broj žarulja na rasvjetnoj oznaci	Oznaka svjetlotehničkog izvora žarulja	Regulacija	Zona rasvjetljenosti	Ukupna snaga svjetiljke (W)	Ukupna snaga rasvjetnog mjesta (W)	Godišnji broj sati rada za punu snagu	Ukupna godišnja potrošnja električne energije (kWh)	Klasa prometnice	Prosjecna udaljenost stupova (m)	Odobrena zamjenska svjetiljka	Broj svjetiljki zamjenskih energetski učinkovitih svjetiljki	Ukupna godišnja potrošnja električne energije uz oskudnu električnu energiju ostvarena zamjenom efikasnijim svjetiljkama		
1390	Ulica A.Mihanovića	Betonski	7	TEP Gamalux	1	150	VTNa	1	1	GK08	Ne	E2	187,50	187,50	4100	768,75	P7	0	Philips Unistreet BGP202 1xLED50/830 DN10	1	42,5	181,22	587,53
1391	Ulica A.Mihanovića	Betonski	7	TEP Gamalux	1	150	VTNa	1	1	GK08	Ne	E2	187,50	187,50	4100	768,75	P7	0	Philips Unistreet BGP202 1xLED50/830 DN10	1	42,5	181,22	587,53
1392	Ulica A.Mihanovića	Betonski	7	TEP Gamalux	1	150	VTNa	1	1	GK08	Ne	E2	187,50	187,50	4100	768,75	P7	0	Philips Unistreet BGP202 1xLED50/830 DN10	1	42,5	181,22	587,53
1393	Ulica A.Mihanovića	Betonski	7	TEP Gamalux	1	150	VTNa	1	1	GK08	Ne	E2	187,50	187,50	4100	768,75	P7	0	Philips Unistreet BGP202 1xLED50/830 DN10	1	42,5	181,22	587,53
1394	Ulica A.Mihanovića	Betonski	7	TEP Gamalux	1	150	VTNa	1	1	GK08	Ne	E2	187,50	187,50	4100	768,75	P7	0	Philips Unistreet BGP202 1xLED50/830 DN10	1	42,5	181,22	587,53
1395	Ulica A.Mihanovića	Betonski	7	TEP Gamalux	1	150	VTNa	1	1	GK08	Ne	E2	187,50	187,50	4100	768,75	P7	0	Philips Unistreet BGP202 1xLED50/830 DN10	1	42,5	181,22	587,53
1396	Ulica A.Mihanovića	Betonski	7	TEP Gamalux	1	150	VTNa	1	1	GK08	Ne	E2	187,50	187,50	4100	768,75	P7	0	Philips Unistreet BGP202 1xLED50/830 DN10	1	42,5	181,22	587,53
1397	Ulica Stjepana Radića	Metalni	8	Elektrokovina CD	1	250	VTF	1	1	GK15	Ne	E2	312,50	312,50	4100	1281,25	M3	41	Philips Unistreet BGP204 1xLED100/830 DN10	1	77	328,33	952,92
1398	Ulica Stjepana Radića	Metalni	8	Elektrokovina CD	1	250	VTF	1	1	GK15	Ne	E2	312,50	312,50	4100	1281,25	M3	41	Philips Unistreet BGP204 1xLED100/830 DN10	1	77	328,33	952,92
1399	Ulica Stjepana Radića	Metalni	7	Reflektor	1	400	MH	1	1		Ne	E2	500,00	500,00	4100	2050,00			ne mijenja se				
	Ulica Stjepana Radića	Metalni	7	Reflektor	1	250	VTF	1	1		Ne	E2	312,50	312,50	4100	1281,25			ne mijenja se				
	Ulica Stjepana Radića	Metalni	7	Svjetiljka VTF	1	125	VTF	1	1	GK08	Ne	E2	156,25	156,25	4100	640,63	P7	0	Philips Unistreet BGP202 1xLED50/830 DN10	1	42,5	181,22	459,41
1400	Ulica Stjepana Radića	Metalni	7	Reflektor	1	400	MH	1	1		Ne	E2	500,00	500,00	4100	2050,00			ne mijenja se				
1401	Ulica Stjepana Radića	Metalni	4	Feral	1	125	VTF	1	1		Ne	E2	156,25	156,25	4100	640,63			ne mijenja se				
1402	Ulica Stjepana Radića	Metalni	4	Feral	1	125	VTF	1	1		Ne	E2	156,25	156,25	4100	640,63			ne mijenja se				
1403	Ulica Stjepana Radića	Metalni	7	Reflektor	1	400	MH	1	1		Ne	E2	500,00	500,00	4100	2050,00			ne mijenja se				
	Ulica Stjepana Radića	Metalni	7	Reflektor	1	250	VTF	1	1		Ne	E2	312,50	312,50	4100	1281,25			ne mijenja se				
	Ulica Stjepana Radića	Metalni	7	Svjetiljka VTF	1	125	VTF	1	1	GK08	Ne	E2	156,25	156,25	4100	640,63	P7	0	Philips Unistreet BGP202 1xLED50/830 DN10	1	42,5	181,22	459,41
1404	Ulica Stjepana Radića	Metalni	7	Reflektor	2	400	VTF	1	2		Ne	E2	500,00	1000,00	4100	4100,00			ne mijenja se				
1405	Ulica Stjepana Radića	Metalni	4	TEP Tivoli	1	70	VTNa	1	1	GK05	Ne	E2	87,50	87,50	4100	358,75	P2	24	Philips Townguide BDP102 PCC 1xGRN40/830 DN	1	28	119,39	239,36
1406	Ulica kralja Zvonimira	Metalni	4	TEP Tivoli	1	70	VTNa	1	1	GK05	Ne	E2	87,50	87,50	4100	358,75	P2	24	Philips Townguide BDP102 PCC 1xGRN40/830 DN	1	28	119,39	239,36
1407	Ulica kralja Zvonimira	Metalni	4	TEP Tivoli	1	70	VTNa	1	1	GK05	Ne	E2	87,50	87,50	4100	358,75	P2	24	Philips Townguide BDP102 PCC 1xGRN40/830 DN	1	28	119,39	239,36
1408	Ulica kralja Zvonimira	Metalni	4	TEP Tivoli	1	70	VTNa	1	1	GK05	Ne	E2	87,50	87,50	4100	358,75	P2	24	Philips Townguide BDP102 PCC 1xGRN40/830 DN	1	28	119,39	239,36
1409	Ulica kralja Zvonimira	Metalni	4	TEP Tivoli	1	70	VTNa	1	1	GK05	Ne	E2	87,50	87,50	4100	358,75	P2	24	Philips Townguide BDP102 PCC 1xGRN40/830 DN	1	28	119,39	239,36
1410	Ulica kralja Zvonimira	Metalni	4	TEP Tivoli	1	70	VTNa	1	1	GK05	Ne	E2	87,50	87,50	4100	358,75	P2	24	Philips Townguide BDP102 PCC 1xGRN40/830 DN	1	28	119,39	239,36

Projektirao: INEL-PROJEKT d.o.o.	Građevina: JAVNA RASVJETA GRADA DONJI MIHOLIAC	136
Mjesto i datum izrade: ZADAR, 12/2017	Dio građevine: -	

Oznaka rasvjetnog mjesta	Ulica/prometnica	Tip stupa	Visina svjetiljke (m)	Tip svjetiljke	Broj svjetiljki	Snaga žarulje [W]	Tip žarulje	Broj žarulja u svjetiljci	Broj žarulja na rasvjetnoj mreži	Oznaka svjetlotehničkog aparata/čipa	Regulacija	Zona rasvjetljenosti	Ukupna snaga svjetiljke (W)	Ukupna snaga rasvjetnog mjesta (W)	Godišnji broj sati rada za punu snagu	Ukupna godišnja potrošnja električne energije (kWh)	Klasa prometnice	Prosječna udaljenost stupova (m)	Odabrana zamjenska svjetiljka	Broj svjetiljki	zamjenskih energetski učinkovitih svjetiljki	Ukupna godišnja potrošnja električne energije uz osvetljenost (kWh)	Usporedba energetska zamjenom efikasnijim svjetiljkama
1411	Ulica kralja Zvonimira	Metalni	4	TEP Tivoli	1	70	VTNa	1	1	GK05	Ne	E2	87,50	87,50	4100	358,75	P2	24	Philips Townguide BDP102 PCC 1xGRN40/830 DN	1	28	119,39	239,36
1412	Ulica kralja Zvonimira	Metalni	4	TEP Tivoli	1	70	VTNa	1	1	GK05	Ne	E2	87,50	87,50	4100	358,75	P2	24	Philips Townguide BDP102 PCC 1xGRN40/830 DN	1	28	119,39	239,36
1413	Ulica kralja Zvonimira	Metalni	4	TEP Tivoli	1	70	VTNa	1	1	GK05	Ne	E2	87,50	87,50	4100	358,75	P2	24	Philips Townguide BDP102 PCC 1xGRN40/830 DN	1	28	119,39	239,36
1414	Ulica kralja Zvonimira	Metalni	4	TEP Tivoli	1	70	VTNa	1	1	GK05	Ne	E2	87,50	87,50	4100	358,75	P2	24	Philips Townguide BDP102 PCC 1xGRN40/830 DN	1	28	119,39	239,36
1415	Ulica kralja Zvonimira	Metalni	4	TEP Tivoli	1	70	VTNa	1	1	GK05	Ne	E2	87,50	87,50	4100	358,75	P2	24	Philips Townguide BDP102 PCC 1xGRN40/830 DN	1	28	119,39	239,36
1416	Ulica kralja Zvonimira	Metalni	4	TEP Tivoli	1	70	VTNa	1	1	GK05	Ne	E2	87,50	87,50	4100	358,75	P2	24	Philips Townguide BDP102 PCC 1xGRN40/830 DN	1	28	119,39	239,36
1417	Ulica kralja Zvonimira	Metalni	4	TEP Tivoli	1	70	VTNa	1	1	GK05	Ne	E2	87,50	87,50	4100	358,75	P2	24	Philips Townguide BDP102 PCC 1xGRN40/830 DN	1	28	119,39	239,36
1418	Ulica kralja Zvonimira	Metalni	4	TEP Tivoli	1	70	VTNa	1	1	GK05	Ne	E2	87,50	87,50	4100	358,75	P2	24	Philips Townguide BDP102 PCC 1xGRN40/830 DN	1	28	119,39	239,36
1419	Ulica kralja Zvonimira	Metalni	4	TEP Tivoli	1	70	VTNa	1	1	GK05	Ne	E2	87,50	87,50	4100	358,75	P2	24	Philips Townguide BDP102 PCC 1xGRN40/830 DN	1	28	119,39	239,36
1420	Ulica Stjepana Radića	Betonski	7	TEP Gamalux	1	150	VTNa	1	1	GK08	Ne	E2	187,50	187,50	4100	768,75	P7	0	Philips Unistreet BGP202 1xLED50/830 DN10	1	42,5	181,22	587,53
1421	Ulica Stjepana Radića	Ovjes	8	ElektroOsijek ovjesna	1	250	VTF	1	1	GK07	Ne	E2	312,50	312,50	4100	1281,25	P7	0	Schreder Dexo 72W WW 5136	1	72	307,01	974,24
1422	Ulica Stjepana Radića	Fasada	7	TEP Gamalux	1	150	VTNa	1	1	GK08	Ne	E2	187,50	187,50	4100	768,75	P7	0	Philips Unistreet BGP202 1xLED50/830 DN10	1	42,5	181,22	587,53
1423	Ulica Stjepana Radića	Ovjes	8	ElektroOsijek ovjesna	1	250	VTF	1	1	GK07	Ne	E2	312,50	312,50	4100	1281,25	P7	0	Schreder Dexo 72W WW 5136	1	72	307,01	974,24
1424	Ulica Stjepana Radića	Ovjes	8	ElektroOsijek ovjesna	1	250	VTF	1	1	GK07	Ne	E2	312,50	312,50	4100	1281,25	P7	0	Schreder Dexo 72W WW 5136	1	72	307,01	974,24
1425	Ulica Stjepana Radića	Ovjes	8	ElektroOsijek ovjesna	1	250	VTF	1	1	GK07	Ne	E2	312,50	312,50	4100	1281,25	P7	0	Schreder Dexo 72W WW 5136	1	72	307,01	974,24
1426	Ulica Pavla Radića	Fasada	7	TEP Gamalux	1	150	VTNa	1	1	GK08	Ne	E2	187,50	187,50	4100	768,75	P7	0	Philips Unistreet BGP202 1xLED50/830 DN10	1	42,5	181,22	587,53
1427	Ulica Pavla Radića	Drveni	7	OGŽK	1	20	Štedna	1	1	GK08	Ne	E2	25,00	25,00	4100	102,50	P7	0	Philips Unistreet BGP202 1xLED50/830 DN10	1	42,5	181,22	-78,72
1428	Ulica Pavla Radića	Fasada	7	TEP Gamalux	1	150	VTNa	1	1	GK08	Ne	E2	187,50	187,50	4100	768,75	P7	0	Philips Unistreet BGP202 1xLED50/830 DN10	1	42,5	181,22	587,53
1429	Ulica Pavla Radića	Fasada	7	TEP Gamalux	1	150	VTNa	1	1	GK08	Ne	E2	187,50	187,50	4100	768,75	P7	0	Philips Unistreet BGP202 1xLED50/830 DN10	1	42,5	181,22	587,53
1430	Ulica Pavla Radića	Ovjes	8	ElektroOsijek ovjesna	1	250	VTF	1	1	GK06	Ne	E2	312,50	312,50	4100	1281,25	P3	60	Schreder Dexo 72W WW 5136	1	72	307,01	974,24
1431	Ulica Pavla Radića	Ovjes	8	ElektroOsijek ovjesna	1	250	VTF	1	1	GK06	Ne	E2	312,50	312,50	4100	1281,25	P3	60	Schreder Dexo 72W WW 5136	1	72	307,01	974,24
1432	Ulica Pavla Radića	Fasada	7	TEP Gamalux	1	150	VTNa	1	1	GK08	Ne	E2	187,50	187,50	4100	768,75	P7	0	Philips Unistreet BGP202 1xLED50/830 DN10	1	42,5	181,22	587,53
1433	Ulica Pavla Radića	Ovjes	8	ElektroOsijek ovjesna	1	250	VTF	1	1	GK07	Ne	E2	312,50	312,50	4100	1281,25	P7	0	Schreder Dexo 72W WW 5136	1	72	307,01	974,24
1434	Ulica Pavla Radića	Fasada	7	TEP Gamalux	1	150	VTNa	1	1	GK08	Ne	E2	187,50	187,50	4100	768,75	P7	0	Philips Unistreet BGP202 1xLED50/830 DN10	1	42,5	181,22	587,53
1435	Ulica Pavla Radića	Ovjes	8	ElektroOsijek ovjesna	1	250	VTF	1	1	GK07	Ne	E2	312,50	312,50	4100	1281,25	P7	0	Schreder Dexo 72W WW 5136	1	72	307,01	974,24

Projektirao: INEL-PROJEKT d.o.o.	Građevina: JAVNA RASVJETA GRADA DONJI MIHOLIAC	137
Mjesto i datum izrade: ZADAR, 12/2017	Dio građevine: -	

Oznaka rasvjetnog mjesta	Ulica/prometnica	Tip stupa	Visina svjetiljke (m)	Tip svjetiljke	Broj svjetiljki	Snaga žarulje [W]	Tip žarulje	Broj žarulja u svjetiljci	Broj žarulja na rasvjetnoj oznaci	Oznaka svjetlotehničkog izvora svjetlosti	Regulacija	Zona rasvjetljenosti	Ukupna snaga svjetiljke (W)	Ukupna snaga rasvjetnog mjesta (W)	Godišnji broj sati rada za punu snagu	Ukupna godišnja potrošnja električne energije (kWh)	Klasa prometnice	Prosječna udaljenost stupova (m)	Odabrana zamjenska svjetiljka	Broj svjetiljki	zamjenskih energetski učinkovitih svjetiljki	Ukupna godišnja potrošnja električne energije uz oskudnu električnu energiju ostvarena zamjenom efikasnijim svjetiljkama	Ukupna godišnja potrošnja električne energije uz oskudnu električnu energiju ostvarena zamjenom efikasnijim svjetiljkama
1436	Ulica Augusta Šenoae	Fasada	5	TEP Gamalux	1	150	VTNa	1	1	GK09	Ne	E2	187,50	187,50	4100	768,75	P7	0	Philips Unistreet BGP202 1xLED40/830 DM11	1	33	140,71	628,04
1437	Ulica Augusta Šenoae	Ovjes	8	ElektroOsijek ovjesna	1	250	VTF	1	1	GK07	Ne	E2	312,50	312,50	4100	1281,25	P7	0	Schreder Dexo 72W WW 5136	1	72	307,01	974,24
1438	Ulica Augusta Šenoae	Ovjes	8	ElektroOsijek ovjesna	1	150	VTNa	1	1	GK07	Ne	E2	187,50	187,50	4100	768,75	P7	0	Schreder Dexo 72W WW 5136	1	72	307,01	461,74
1439	Ulica Augusta Šenoae	Fasada	5	TEP Gamalux	1	150	VTNa	1	1	GK09	Ne	E2	187,50	187,50	4100	768,75	P7	0	Philips Unistreet BGP202 1xLED40/830 DM11	1	33	140,71	628,04
1440	Ulica Augusta Šenoae	Fasada	5	TEP Kaos	1	150	VTNa	1	1	GK09	Ne	E2	187,50	187,50	4100	768,75	P7	0	Philips Unistreet BGP202 1xLED40/830 DM11	1	33	140,71	628,04
1441	Naselje Tržnica	Metalni	4	TEP UD 2070	1	125	VTF	1	1	GK05	Ne	E2	156,25	156,25	4100	640,63	P2	24	Philips Townguide BDP102 PCC 1xGRN40/830 DN	1	28	119,39	521,23
1442	Naselje Tržnica	Metalni	4	TEP UD 2070	1	125	VTF	1	1	GK05	Ne	E2	156,25	156,25	4100	640,63	P2	24	Philips Townguide BDP102 PCC 1xGRN40/830 DN	1	28	119,39	521,23
1443	Naselje Tržnica	Metalni	4	TEP UD 2070	1	125	VTF	1	1	GK05	Ne	E2	156,25	156,25	4100	640,63	P2	24	Philips Townguide BDP102 PCC 1xGRN40/830 DN	1	28	119,39	521,23
1444	Naselje Tržnica	Metalni	4	TEP UD 2070	1	125	VTF	1	1	GK05	Ne	E2	156,25	156,25	4100	640,63	P2	24	Philips Townguide BDP102 PCC 1xGRN40/830 DN	1	28	119,39	521,23
1445	Naselje Tržnica	Metalni	4	TEP UD 2070	1	125	VTF	1	1	GK05	Ne	E2	156,25	156,25	4100	640,63	P2	24	Philips Townguide BDP102 PCC 1xGRN40/830 DN	1	28	119,39	521,23
1446	Naselje Tržnica	Metalni	4	TEP UD 2070	1	125	VTF	1	1	GK05	Ne	E2	156,25	156,25	4100	640,63	P2	24	Philips Townguide BDP102 PCC 1xGRN40/830 DN	1	28	119,39	521,23
1447	Naselje Tržnica	Metalni	4	TEP UD 2070	1	125	VTF	1	1	GK05	Ne	E2	156,25	156,25	4100	640,63	P2	24	Philips Townguide BDP102 PCC 1xGRN40/830 DN	1	28	119,39	521,23
1448	Naselje Tržnica	Metalni	4	TEP UD 2070	1	125	VTF	1	1	GK05	Ne	E2	156,25	156,25	4100	640,63	P2	24	Philips Townguide BDP102 PCC 1xGRN40/830 DN	1	28	119,39	521,23
1449	Naselje Tržnica	Metalni	4	TEP UD 2070	1	125	VTF	1	1	GK05	Ne	E2	156,25	156,25	4100	640,63	P2	24	Philips Townguide BDP102 PCC 1xGRN40/830 DN	1	28	119,39	521,23
1450	Naselje Tržnica	Metalni	4	TEP UD 2070	1	125	VTF	1	1	GK05	Ne	E2	156,25	156,25	4100	640,63	P2	24	Philips Townguide BDP102 PCC 1xGRN40/830 DN	1	28	119,39	521,23
1451	Basaričekova ulica	Ovjes	8	TEP Gamalux ovjesni	1	150	VTNa	1	1	GK07	Ne	E2	187,50	187,50	4100	768,75	P7	0	Schreder Dexo 72W WW 5136	1	72	307,01	461,74
1452	Basaričekova ulica	Metalni	4	Reflektor	1	250	MH	1	1		Ne	E2	312,50	312,50	4100	1281,25			ne mijenja se				
1453	Basaričekova ulica	Fasada	5	TEP Gamalux	1	150	VTNa	1	1	GK09	Ne	E2	187,50	187,50	4100	768,75	P7	0	Philips Unistreet BGP202 1xLED40/830 DM11	1	33	140,71	628,04
1454	Basaričekova ulica	Fasada	5	TEP Gamalux	1	150	VTNa	1	1	GK09	Ne	E2	187,50	187,50	4100	768,75	P7	0	Philips Unistreet BGP202 1xLED40/830 DM11	1	33	140,71	628,04
1455	Basaričekova ulica	Fasada	5	TEP Gamalux	1	150	VTNa	1	1	GK09	Ne	E2	187,50	187,50	4100	768,75	P7	0	Philips Unistreet BGP202 1xLED40/830 DM11	1	33	140,71	628,04
1456	Ulica Dobriše Cesarića	Betonski	7	TEP Gamalux	1	150	VTNa	1	1	GK08	Ne	E2	187,50	187,50	4100	768,75	P7	0	Philips Unistreet BGP202 1xLED50/830 DN10	1	42,5	181,22	587,53
1457	Ulica Dobriše Cesarića	Betonski	7	TEP Gamalux	1	150	VTNa	1	1	GK04	Ne	E2	187,50	187,50	4100	768,75	P3	45	Philips Unistreet BGP202 1xLED50/830 DN10	1	42,5	181,22	587,53
1458	Ulica Dobriše Cesarića	Metalni	7	TEP Gamalux	1	150	VTNa	1	1	GK04	Ne	E2	187,50	187,50	4100	768,75	P3	45	Philips Unistreet BGP202 1xLED50/830 DN10	1	42,5	181,22	587,53
1459	Ulica Dobriše Cesarića	Metalni	7	TEP Gamalux	1	150	VTNa	1	1	GK04	Ne	E2	187,50	187,50	4100	768,75	P3	45	Philips Unistreet BGP202 1xLED50/830 DN10	1	42,5	181,22	587,53
1460	Ulica Dobriše Cesarića	Metalni	8	Elektrokovina CD	1	250	VTF	1	1	GK13	Ne	E2	312,50	312,50	4100	1281,25	P2	32	Philips Unistreet BGP203 1xLED69/830 DM10	1	56	238,78	1042,47

Projektirao: INEL-PROJEKT d.o.o.	Građevina: JAVNA RASVJETA GRADA DONJI MIHOLIAC	138
Mjesto i datum izrade: ZADAR, 12/2017	Dio građevine: -	

Oznaka rasvjetnog mjesta	Ulica/prometnica	Tip stupa	Visina svjetiljke (m)	Tip svjetiljke	Broj svjetiljki	Snaga žarulje [W]	Tip žarulje	Broj žarulja u svjetiljci	Broj žarulja na rasvjetnoj mreži	Oznaka svjetlotehničkog izvora svjetlosti	Regulacija	Zona rasvjetljenosti	Ukupna snaga svjetiljke (W)	Ukupna snaga rasvjetnog mjesta (W)	Godišnji broj sati rada za punu snagu	Ukupna godišnja potrošnja električne energije (kWh)	Klasa prometnice	Prosječna udaljenost stupova (m)	Odabrana zamjenska svjetiljka	Broj svjetiljki	zamjenskih energetski učinkovitih svjetiljki	Ukupna godišnja potrošnja električne energije uz oskudnu električnu energiju ostvarena zamjenom efikasnijim svjetiljkama	Ukupna godišnja potrošnja električne energije uz oskudnu električnu energiju ostvarena zamjenom efikasnijim svjetiljkama	Ukupna godišnja potrošnja električne energije uz oskudnu električnu energiju ostvarena zamjenom efikasnijim svjetiljkama
1461	Ulica Dobriše Cesarića	Metalni	8	Elektrokovina CD	1	250	VTF	1	1	GK13	Ne	E2	312,50	312,50	4100	1281,25	P2	32	Philips Unistreet BGP203 1xLED69/830 DM10	1	56	238,78	1042,47	
1462	Ulica Dobriše Cesarića	Ovjes	8	ElektroOsijek ovjesna	1	250	VTF	1	1	GK06	Ne	E2	312,50	312,50	4100	1281,25	P3	60	Schreder Dexo 72W WW 5136	1	72	307,01	974,24	
1463	Ulica Dobriše Cesarića	Ovjes	8	ElektroOsijek ovjesna	1	250	VTF	1	1	GK06	Ne	E2	312,50	312,50	4100	1281,25	P3	60	Schreder Dexo 72W WW 5136	1	72	307,01	974,24	
1464	Ulica Dobriše Cesarića	Ovjes	8	ElektroOsijek ovjesna	1	250	VTF	1	1	GK07	Ne	E2	312,50	312,50	4100	1281,25	P7	0	Schreder Dexo 72W WW 5136	1	72	307,01	974,24	
1465	Ulica Dobriše Cesarića	Fasada	5	TEP Gamalux	1	150	VTNa	1	1	GK09	Ne	E2	187,50	187,50	4100	768,75	P7	0	Philips Unistreet BGP202 1xLED40/830 DM11	1	33	140,71	628,04	
1466	Ulica Dobriše Cesarića	Fasada	5	TEP Gamalux	1	150	VTNa	1	1	GK09	Ne	E2	187,50	187,50	4100	768,75	P7	0	Philips Unistreet BGP202 1xLED40/830 DM11	1	33	140,71	628,04	
1467	Ulica Augusta Cesarca	Metalni	5	TEP Gamalux	1	150	VTNa	1	1	GK09	Ne	E2	187,50	187,50	4100	768,75	P7	0	Philips Unistreet BGP202 1xLED40/830 DM11	1	33	140,71	628,04	
1468	Ulica Augusta Cesarca	Ovjes	8	ElektroOsijek ovjesna	1	250	VTF	1	1	GK07	Ne	E2	312,50	312,50	4100	1281,25	P7	0	Schreder Dexo 72W WW 5136	1	72	307,01	974,24	
1469	Prilaz stadionu	Metalni	8	TEP svjetiljka	1	250	VTF	1	1	GK13	Ne	E2	312,50	312,50	4100	1281,25	P2	32	Philips Unistreet BGP203 1xLED69/830 DM10	1	56	238,78	1042,47	
1470	Prilaz stadionu	Metalni	8	TEP svjetiljka	1	250	VTF	1	1	GK13	Ne	E2	312,50	312,50	4100	1281,25	P2	32	Philips Unistreet BGP203 1xLED69/830 DM10	1	56	238,78	1042,47	
1471	Prilaz stadionu	Metalni	8	TEP svjetiljka	1	250	VTF	1	1	GK13	Ne	E2	312,50	312,50	4100	1281,25	P2	32	Philips Unistreet BGP203 1xLED69/830 DM10	1	56	238,78	1042,47	
1472	Igralište	Metalni	8	TEP svjetiljka	1	250	VTF	1	1	GK13	Ne	E2	312,50	312,50	4100	1281,25	P2	32	Philips Unistreet BGP203 1xLED69/830 DM10	1	56	238,78	1042,47	
1473	Igralište	Metalni	8	TEP svjetiljka	1	250	VTF	1	1	GK13	Ne	E2	312,50	312,50	4100	1281,25	P2	32	Philips Unistreet BGP203 1xLED69/830 DM10	1	56	238,78	1042,47	
1474	Igralište	Metalni	8	TEP svjetiljka	1	250	VTF	1	1	GK13	Ne	E2	312,50	312,50	4100	1281,25	P2	32	Philips Unistreet BGP203 1xLED69/830 DM10	1	56	238,78	1042,47	
1475	Igralište	Metalni	8	TEP svjetiljka	1	250	VTF	1	1	GK13	Ne	E2	312,50	312,50	4100	1281,25	P2	32	Philips Unistreet BGP203 1xLED69/830 DM10	1	56	238,78	1042,47	
1476	Igralište	Metalni	8	TEP svjetiljka	1	250	VTF	1	1	GK13	Ne	E2	312,50	312,50	4100	1281,25	P2	32	Philips Unistreet BGP203 1xLED69/830 DM10	1	56	238,78	1042,47	
1477	Igralište	Metalni	8	TEP svjetiljka	1	250	VTF	1	1	GK13	Ne	E2	312,50	312,50	4100	1281,25	P2	32	Philips Unistreet BGP203 1xLED69/830 DM10	1	56	238,78	1042,47	
1478	Igralište	Metalni	8	TEP svjetiljka	1	250	VTF	1	1	GK13	Ne	E2	312,50	312,50	4100	1281,25	P2	32	Philips Unistreet BGP203 1xLED69/830 DM10	1	56	238,78	1042,47	
1479	Igralište	Metalni	8	TEP svjetiljka	1	250	VTF	1	1	GK13	Ne	E2	312,50	312,50	4100	1281,25	P2	32	Philips Unistreet BGP203 1xLED69/830 DM10	1	56	238,78	1042,47	
1480	Igralište	Metalni	8	TEP svjetiljka	1	250	VTF	1	1	GK13	Ne	E2	312,50	312,50	4100	1281,25	P2	32	Philips Unistreet BGP203 1xLED69/830 DM10	1	56	238,78	1042,47	
1481	Igralište	Metalni	8	TEP svjetiljka	1	250	VTF	1	1	GK13	Ne	E2	312,50	312,50	4100	1281,25	P2	32	Philips Unistreet BGP203 1xLED69/830 DM10	1	56	238,78	1042,47	
1482	Igralište	Metalni	8	TEP svjetiljka	1	250	VTF	1	1	GK13	Ne	E2	312,50	312,50	4100	1281,25	P2	32	Philips Unistreet BGP203 1xLED69/830 DM10	1	56	238,78	1042,47	
1483	Igralište	Metalni	8	TEP svjetiljka	1	250	VTF	1	1	GK13	Ne	E2	312,50	312,50	4100	1281,25	P2	32	Philips Unistreet BGP203 1xLED69/830 DM10	1	56	238,78	1042,47	
1484	Igralište	Metalni	8	TEP svjetiljka	1	250	VTF	1	1	GK13	Ne	E2	312,50	312,50	4100	1281,25	P2	32	Philips Unistreet BGP203 1xLED69/830 DM10	1	56	238,78	1042,47	
1485	Prilaz stadionu	Metalni	8	TEP svjetiljka	1	250	VTF	1	1	GK13	Ne	E2	312,50	312,50	4100	1281,25	P2	32	Philips Unistreet BGP203 1xLED69/830 DM10	1	56	238,78	1042,47	

Projektirao: INEL-PROJEKT d.o.o.	Građevina: JAVNA RASVJETA GRADA DONJI MIHOLIAC	139
Mjesto i datum izrade: ZADAR, 12/2017	Dio građevine: -	

Oznaka rasvjetnog mjesta	Ulica/prometnica	Tip stupa	Visina svjetiljke (m)	Tip svjetiljke	Broj svjetiljki	Snaga žarulje [W]	Tip žarulje	Broj žarulja u svjetiljci	Broj žarulja na rasvjetnoj oznaci	Oznaka svjetlotehničkog izvora svjetlosti	Regulacija	Zona rasvjetljenosti	Ukupna snaga svjetiljke (W)	Ukupna snaga rasvjetnog mjesta (W)	Godišnji broj sati rada za punu snagu	Ukupna godišnja potrošnja električne energije (kWh)	Klasa prometnice	Prosječna udaljenost stupova (m)	Odobrena zamjenska svjetiljka	Broj svjetiljki	zamjenskih energetski učinkovitih svjetiljki	Ukupna godišnja potrošnja električne energije uz oskudnu električnu energiju ostvarena zamjenom efikasnijim svjetiljkama	Ukupna godišnja potrošnja električne energije uz oskudnu električnu energiju ostvarena zamjenom efikasnijim svjetiljkama
1486	Prilaz stadionu	Metalni	8	TEP svjetiljka	1	250	VTF	1	1	GK13	Ne	E2	312,50	312,50	4100	1281,25	P2	32	Philips Unistreet BGP203 1xLED69/830 DM10	1	56	238,78	1042,47
1487	Prilaz stadionu	Metalni	8	TEP svjetiljka	1	250	VTF	1	1	GK13	Ne	E2	312,50	312,50	4100	1281,25	P2	32	Philips Unistreet BGP203 1xLED69/830 DM10	1	56	238,78	1042,47
1488	Prilaz stadionu	Metalni	8	TEP svjetiljka	1	250	VTF	1	1	GK13	Ne	E2	312,50	312,50	4100	1281,25	P2	32	Philips Unistreet BGP203 1xLED69/830 DM10	1	56	238,78	1042,47
1489	Trg Ante Starčevića	Metalni	8	TEP svjetiljka	1	250	VTF	1	1	GK15	Ne	E2	312,50	312,50	4100	1281,25	M3	41	Philips Unistreet BGP204 1xLED100/830 DN10	1	77	328,33	952,92
1490	Trg Ante Starčevića	Metalni	8	TEP svjetiljka	2	250	VTF	1	2	GK15	Ne	E2	312,50	625,00	4100	2562,50	M3	41	Philips Unistreet BGP204 1xLED100/830 DN10	2	77	656,66	1905,84
1491	Trg Ante Starčevića	Metalni	8	TEP svjetiljka	2	250	VTF	1	2	GK15	Ne	E2	312,50	625,00	4100	2562,50	M3	41	Philips Unistreet BGP204 1xLED100/830 DN10	2	77	656,66	1905,84
1492	Trg Ante Starčevića	Metalni	8	TEP svjetiljka	1	250	VTF	1	1	GK15	Ne	E2	312,50	312,50	4100	1281,25	M3	41	Philips Unistreet BGP204 1xLED100/830 DN10	1	77	328,33	952,92
1493	Trg Ante Starčevića	Metalni	8	TEP svjetiljka	1	250	VTF	1	1	GK15	Ne	E2	312,50	312,50	4100	1281,25	M3	41	Philips Unistreet BGP204 1xLED100/830 DN10	1	77	328,33	952,92
1494	Trg Ante Starčevića	Metalni	4	TEP Gamalux	1	125	VTF	1	1	GK15	Ne	E2	156,25	156,25	4100	640,63	M3	41	Philips Unistreet BGP204 1xLED100/830 DN10	1	77	328,33	312,30
1495	Trg Ante Starčevića	Metalni	4	TEP Gamalux	1	125	VTF	1	1	GK15	Ne	E2	156,25	156,25	4100	640,63	M3	41	Philips Unistreet BGP204 1xLED100/830 DN10	1	77	328,33	312,30
1496	Trg Ante Starčevića	Metalni	4	LED svjetiljka	2	40	LED	1	2	GK15	Ne	E2	50,00	100,00	4100	410,00	M3	41	Philips Unistreet BGP204 1xLED100/830 DN10	2	77	656,66	-246,66
1497	Trg Ante Starčevića	Metalni	8	TEP svjetiljka	1	250	VTF	1	1	GK15	Ne	E2	312,50	312,50	4100	1281,25	M3	41	Philips Unistreet BGP204 1xLED100/830 DN10	1	77	328,33	952,92
1498	Trg Ante Starčevića	Metalni	8	TEP svjetiljka	1	250	VTF	1	1	GK15	Ne	E2	312,50	312,50	4100	1281,25	M3	41	Philips Unistreet BGP204 1xLED100/830 DN10	1	77	328,33	952,92
1499	Trg Ante Starčevića	Metalni	8	TEP svjetiljka	1	250	VTF	1	1	GK15	Ne	E2	312,50	312,50	4100	1281,25	M3	41	Philips Unistreet BGP204 1xLED100/830 DN10	1	77	328,33	952,92
1500	Trg Ante Starčevića	Metalni	8	TEP svjetiljka	1	250	VTF	1	1	GK15	Ne	E2	312,50	312,50	4100	1281,25	M3	41	Philips Unistreet BGP204 1xLED100/830 DN10	1	77	328,33	952,92
1501	Trg Ante Starčevića	Metalni	8	TEP Gamalux	1	250	VTNa	1	1	GK15	Ne	E2	312,50	312,50	4100	1281,25	M3	41	Philips Unistreet BGP204 1xLED100/830 DN10	1	77	328,33	952,92
	Trg Ante Starčevića	Metalni	8	TEP svjetiljka	1	250	VTF	1	1	GK15	Ne	E2	312,50	312,50	4100	1281,25	M3	41	Philips Unistreet BGP204 1xLED100/830 DN10	1	77	328,33	952,92
1502	Trg Ante Starčevića	Metalni	8	Elektrokovina CD	1	250	VTF	1	1	GK15	Ne	E2	312,50	312,50	4100	1281,25	M3	41	Philips Unistreet BGP204 1xLED100/830 DN10	1	77	328,33	952,92
1503	Trg Ante Starčevića	Metalni	8	Elektrokovina CD	1	250	VTF	1	1	GK15	Ne	E2	312,50	312,50	4100	1281,25	M3	41	Philips Unistreet BGP204 1xLED100/830 DN10	1	77	328,33	952,92
1504	Trg Ante Starčevića	Metalni	8	TEP svjetiljka	1	250	VTF	1	1	GK15	Ne	E2	312,50	312,50	4100	1281,25	M3	41	Philips Unistreet BGP204 1xLED100/830 DN10	1	77	328,33	952,92
1505	Trg Ante Starčevića	Metalni	8	TEP svjetiljka	1	250	VTF	1	1	GK15	Ne	E2	312,50	312,50	4100	1281,25	M3	41	Philips Unistreet BGP204 1xLED100/830 DN10	1	77	328,33	952,92
1506	Trg Ante Starčevića	Metalni	8	TEP svjetiljka	1	250	VTF	1	1	GK15	Ne	E2	312,50	312,50	4100	1281,25	M3	41	Philips Unistreet BGP204 1xLED100/830 DN10	1	77	328,33	952,92
1507	Trg Ante Starčevića	Metalni	8	TEP svjetiljka	1	250	VTF	1	1	GK15	Ne	E2	312,50	312,50	4100	1281,25	M3	41	Philips Unistreet BGP204 1xLED100/830 DN10	1	77	328,33	952,92
1508	Trg Ante Starčevića	Metalni	8	TEP svjetiljka	1	250	VTF	1	1	GK15	Ne	E2	312,50	312,50	4100	1281,25	M3	41	Philips Unistreet BGP204 1xLED100/830 DN10	1	77	328,33	952,92
1509	Trg Ante Starčevića	Metalni	8	TEP svjetiljka	1	250	VTF	1	1	GK15	Ne	E2	312,50	312,50	4100	1281,25	M3	41	Philips Unistreet BGP204 1xLED100/830 DN10	1	77	328,33	952,92

Projektirao: INEL-PROJEKT d.o.o.	Građevina: JAVNA RASVJETA GRADA DONJI MIHOLIAC	140
Mjesto i datum izrade: ZADAR, 12/2017	Dio građevine: -	

Oznaka rasvjetnog mjesta	Ulica/prometnica	Tip stupa	Visina svjetiljke (m)	Tip svjetiljke	Broj svjetiljki	Snaga žarulje [W]	Tip žarulje	Broj žarulja u svjetiljci	Broj žarulja na rasvjetnoj mreži	Oznaka svjetlotehničkog izvora svjetlosti	Regulacija	Zona rasvjetljenosti	Ukupna snaga svjetiljke (W)	Ukupna snaga rasvjetnog mjesta (W)	Godišnji broj sati rada za punu snagu	Ukupna godišnja potrošnja električne energije (kWh)	Klasa prometnice	Prosječna udaljenost stupova (m)	Odabrana zamjenska svjetiljka	Broj svjetiljki	zamjenskih energetski učinkovitih svjetiljki	Ukupna godišnja potrošnja električne energije uz oskudnu električnu energiju ostvarena zamjenom efikasnijim svjetiljkama	Ukupna godišnja potrošnja električne energije uz oskudnu električnu energiju ostvarena zamjenom efikasnijim svjetiljkama
1510	Trg Ante Starčevića	Metalni	8	TEP svjetiljka	1	250	VTF	1	1	GK15	Ne	E2	312,50	312,50	4100	1281,25	M3	41	Philips Unistreet BGP204 1xLED100/830 DN10	1	77	328,33	952,92
1511	Trg Ante Starčevića	Metalni	8	TEP svjetiljka	1	250	VTF	1	1	GK15	Ne	E2	312,50	312,50	4100	1281,25	M3	41	Philips Unistreet BGP204 1xLED100/830 DN10	1	77	328,33	952,92
1512	Trg Ante Starčevića	Metalni	8	TEP svjetiljka	1	250	VTF	1	1	GK15	Ne	E2	312,50	312,50	4100	1281,25	M3	41	Philips Unistreet BGP204 1xLED100/830 DN10	1	77	328,33	952,92
1513	Trg Ante Starčevića	Metalni	8	TEP svjetiljka	1	250	VTF	1	1	GK15	Ne	E2	312,50	312,50	4100	1281,25	M3	41	Philips Unistreet BGP204 1xLED100/830 DN10	1	77	328,33	952,92
1514	Trg Ante Starčevića	Metalni	8	TEP svjetiljka	1	250	VTF	1	1	GK15	Ne	E2	312,50	312,50	4100	1281,25	M3	41	Philips Unistreet BGP204 1xLED100/830 DN10	1	77	328,33	952,92
1515	Trg Ante Starčevića	Metalni	8	TEP svjetiljka	1	250	VTF	1	1	GK15	Ne	E2	312,50	312,50	4100	1281,25	M3	41	Philips Unistreet BGP204 1xLED100/830 DN10	1	77	328,33	952,92
1516	Trg Ante Starčevića	Metalni	8	TEP svjetiljka	1	250	VTF	1	1	GK15	Ne	E2	312,50	312,50	4100	1281,25	M3	41	Philips Unistreet BGP204 1xLED100/830 DN10	1	77	328,33	952,92
1517	Trg Ante Starčevića	Metalni	8	TEP svjetiljka	1	250	VTF	1	1	GK15	Ne	E2	312,50	312,50	4100	1281,25	M3	41	Philips Unistreet BGP204 1xLED100/830 DN10	1	77	328,33	952,92
1518	Gajeva ulica	Metalni	8	TEP svjetiljka	1	250	VTF	1	1	GK15	Ne	E2	312,50	312,50	4100	1281,25	M3	41	Philips Unistreet BGP204 1xLED100/830 DN10	1	77	328,33	952,92
1519	Gajeva ulica	Metalni	8	TEP svjetiljka	1	250	VTF	1	1	GK15	Ne	E2	312,50	312,50	4100	1281,25	M3	41	Philips Unistreet BGP204 1xLED100/830 DN10	1	77	328,33	952,92
1520	Gajeva ulica	Metalni	8	TEP svjetiljka	1	250	VTF	1	1	GK15	Ne	E2	312,50	312,50	4100	1281,25	M3	41	Philips Unistreet BGP204 1xLED100/830 DN10	1	77	328,33	952,92
1521	Gajeva ulica	Metalni	8	TEP svjetiljka	1	250	VTF	1	1	GK15	Ne	E2	312,50	312,50	4100	1281,25	M3	41	Philips Unistreet BGP204 1xLED100/830 DN10	1	77	328,33	952,92
1522	Gajeva ulica	Metalni	8	TEP svjetiljka	1	250	VTF	1	1	GK15	Ne	E2	312,50	312,50	4100	1281,25	M3	41	Philips Unistreet BGP204 1xLED100/830 DN10	1	77	328,33	952,92
1523	Gajeva ulica	Metalni	8	TEP svjetiljka	1	250	VTF	1	1	GK15	Ne	E2	312,50	312,50	4100	1281,25	M3	41	Philips Unistreet BGP204 1xLED100/830 DN10	1	77	328,33	952,92
1524	Gajeva ulica	Metalni	8	TEP svjetiljka	1	250	VTF	1	1	GK15	Ne	E2	312,50	312,50	4100	1281,25	M3	41	Philips Unistreet BGP204 1xLED100/830 DN10	1	77	328,33	952,92
1525	Gajeva ulica	Metalni	8	TEP svjetiljka	1	250	VTF	1	1	GK15	Ne	E2	312,50	312,50	4100	1281,25	M3	41	Philips Unistreet BGP204 1xLED100/830 DN10	1	77	328,33	952,92
1526	Gajeva ulica	Betonski	5	TEP Gamalux	1	150	VTNa	1	1	GK09	Ne	E2	187,50	187,50	4100	768,75	P7	0	Philips Unistreet BGP202 1xLED40/830 DM11	1	33	140,71	628,04
1527	Gajeva ulica	Fasada	5	TEP Gamalux	1	150	VTNa	1	1	GK09	Ne	E2	187,50	187,50	4100	768,75	P7	0	Philips Unistreet BGP202 1xLED40/830 DM11	1	33	140,71	628,04
1528	Gajeva ulica	Fasada	5	TEP Gamalux	1	150	VTNa	1	1	GK09	Ne	E2	187,50	187,50	4100	768,75	P7	0	Philips Unistreet BGP202 1xLED40/830 DM11	1	33	140,71	628,04
1529	Gajeva ulica	Drveni	5	TEP Gamalux	1	150	VTNa	1	1	GK09	Ne	E2	187,50	187,50	4100	768,75	P7	0	Philips Unistreet BGP202 1xLED40/830 DM11	1	33	140,71	628,04
1530	Gajeva ulica	Fasada	5	TEP Gamalux	1	150	VTNa	1	1	GK09	Ne	E2	187,50	187,50	4100	768,75	P7	0	Philips Unistreet BGP202 1xLED40/830 DM11	1	33	140,71	628,04
1531	Gajeva ulica	Metalni	5	TEP Gamalux	1	150	VTNa	1	1	GK09	Ne	E2	187,50	187,50	4100	768,75	P7	0	Philips Unistreet BGP202 1xLED40/830 DM11	1	33	140,71	628,04
1532	Gajeva ulica	Fasada	7	TEP Gamalux	1	150	VTNa	1	1	GK04	Ne	E2	187,50	187,50	4100	768,75	P3	45	Philips Unistreet BGP202 1xLED50/830 DN10	1	42,5	181,22	587,53
1532a	Gajeva ulica	Fasada	7	TEP Gamalux	1	150	VTNa	1	1	GK04	Ne	E2	187,50	187,50	4100	768,75	P3	45	Philips Unistreet BGP202 1xLED50/830 DN10	1	42,5	181,22	587,53
1533	Gajeva ulica	Betonski	7	TEP Gamalux	1	150	VTNa	1	1	GK04	Ne	E2	187,50	187,50	4100	768,75	P3	45	Philips Unistreet BGP202 1xLED50/830 DN10	1	42,5	181,22	587,53

Projektirao: INEL-PROJEKT d.o.o.	Građevina: JAVNA RASVJETA GRADA DONJI MIHOLIAC	141
Mjesto i datum izrade: ZADAR, 12/2017	Dio građevine: -	

Oznaka rasvjetnog mjesta	Ulica/prometnica	Tip stupa	Visina svjetiljke (m)	Tip svjetiljke	Broj svjetiljki	Snaga žarulje [W]	Tip žarulje	Broj žarulja u svjetiljci	Broj žarulja na rasvjetnoj mreži	Oznaka svjetlotehničkog izvora svjetlosti	Regulacija	Zona rasvjetljenosti	Ukupna snaga svjetiljke (W)	Ukupna snaga rasvjetnog mjesta (W)	Godišnji broj sati rada za punu snagu	Ukupna godišnja potrošnja električne energije (kWh)	Klasa prometnice	Prosječna udaljenost stupova (m)	Odabrana zamjenska svjetiljka	Broj svjetiljki	zamjenskih energetski učinkovitih svjetiljki	Ukupna godišnja potrošnja električne energije uz osvetljenje električnom energijom ostvarenom zamjenom efikasnijim svjetiljkama	Ukupna godišnja potrošnja električne energije uz osvetljenje električnom energijom ostvarenom zamjenom efikasnijim svjetiljkama
1534	Gajeva ulica	Betonski	7	TEP Gamalux	1	150	VTNa	1	1	GK04	Ne	E2	187,50	187,50	4100	768,75	P3	45	Philips Unistreet BGP202 1xLED50/830 DN10	1	42,5	181,22	587,53
1535	Gajeva ulica	Betonski	7	TEP Gamalux	1	150	VTNa	1	1	GK04	Ne	E2	187,50	187,50	4100	768,75	P3	45	Philips Unistreet BGP202 1xLED50/830 DN10	1	42,5	181,22	587,53
1536	Gajeva ulica	Fasada	5	TEP Gamalux	1	150	VTNa	1	1	GK09	Ne	E2	187,50	187,50	4100	768,75	P7	0	Philips Unistreet BGP202 1xLED40/830 DM11	1	33	140,71	628,04
1537	Stara Drava	Betonski	7	TEP Gamalux	1	150	VTNa	1	1	GK04	Ne	E2	187,50	187,50	4100	768,75	P3	45	Philips Unistreet BGP202 1xLED50/830 DN10	1	42,5	181,22	587,53
1538	Stara Drava	Betonski	7	TEP Gamalux	1	150	VTNa	1	1	GK04	Ne	E2	187,50	187,50	4100	768,75	P3	45	Philips Unistreet BGP202 1xLED50/830 DN10	1	42,5	181,22	587,53
1539	Stara Drava	Betonski	7	TEP Gamalux	1	150	VTNa	1	1	GK04	Ne	E2	187,50	187,50	4100	768,75	P3	45	Philips Unistreet BGP202 1xLED50/830 DN10	1	42,5	181,22	587,53
1540	Stara Drava	Betonski	7	TEP Gamalux	1	150	VTNa	1	1	GK04	Ne	E2	187,50	187,50	4100	768,75	P3	45	Philips Unistreet BGP202 1xLED50/830 DN10	1	42,5	181,22	587,53
1541	Stara Drava	Betonski	7	TEP Gamalux	1	150	VTNa	1	1	GK04	Ne	E2	187,50	187,50	4100	768,75	P3	45	Philips Unistreet BGP202 1xLED50/830 DN10	1	42,5	181,22	587,53
1542	Stara Drava	Betonski	7	TEP Gamalux	1	150	VTNa	1	1	GK04	Ne	E2	187,50	187,50	4100	768,75	P3	45	Philips Unistreet BGP202 1xLED50/830 DN10	1	42,5	181,22	587,53
1543	Stara Drava	Betonski	7	TEP Gamalux	1	150	VTNa	1	1	GK04	Ne	E2	187,50	187,50	4100	768,75	P3	45	Philips Unistreet BGP202 1xLED50/830 DN10	1	42,5	181,22	587,53
1544	Stara Drava	Betonski	7	TEP Gamalux	1	150	VTNa	1	1	GK04	Ne	E2	187,50	187,50	4100	768,75	P3	45	Philips Unistreet BGP202 1xLED50/830 DN10	1	42,5	181,22	587,53
1545	Stara Drava	Betonski	7	TEP Gamalux	1	150	VTNa	1	1	GK04	Ne	E2	187,50	187,50	4100	768,75	P3	45	Philips Unistreet BGP202 1xLED50/830 DN10	1	42,5	181,22	587,53
1546	Stara Drava	Betonski	7	TEP Gamalux	1	150	VTNa	1	1	GK04	Ne	E2	187,50	187,50	4100	768,75	P3	45	Philips Unistreet BGP202 1xLED50/830 DN10	1	42,5	181,22	587,53
1547	Stara Drava	Betonski	7	TEP Gamalux	1	150	VTNa	1	1	GK04	Ne	E2	187,50	187,50	4100	768,75	P3	45	Philips Unistreet BGP202 1xLED50/830 DN10	1	42,5	181,22	587,53
1548	Stara Drava	Betonski	7	TEP Gamalux	1	150	VTNa	1	1	GK04	Ne	E2	187,50	187,50	4100	768,75	P3	45	Philips Unistreet BGP202 1xLED50/830 DN10	1	42,5	181,22	587,53
1549	Stara Drava	Betonski	7	OGŽK	1	125	VTF	1	1	GK04	Ne	E2	156,25	156,25	4100	640,63	P3	45	Philips Unistreet BGP202 1xLED50/830 DN10	1	42,5	181,22	459,41
1550	Kolodvorska ulica	Metalni	8	TEP svjetiljka	1	250	VTF	1	1	GK15	Ne	E2	312,50	312,50	4100	1281,25	M3	41	Philips Unistreet BGP204 1xLED100/830 DN10	1	77	328,33	952,92
1551	Kolodvorska ulica	Metalni	8	TEP svjetiljka	1	250	VTF	1	1	GK14	Ne	E2	312,50	312,50	4100	1281,25	M3	41	Philips Unistreet BGP204 1xLED139/830 DM11	1	112	477,57	803,68
1552	Kolodvorska ulica	Metalni	8	TEP svjetiljka	1	250	VTF	1	1	GK14	Ne	E2	312,50	312,50	4100	1281,25	M3	41	Philips Unistreet BGP204 1xLED139/830 DM11	1	112	477,57	803,68
1553	Kolodvorska ulica	Metalni	8	TEP svjetiljka	1	250	VTF	1	1	GK14	Ne	E2	312,50	312,50	4100	1281,25	M3	41	Philips Unistreet BGP204 1xLED139/830 DM11	1	112	477,57	803,68
1554	Kolodvorska ulica	Metalni	8	TEP svjetiljka	1	250	VTF	1	1	GK14	Ne	E2	312,50	312,50	4100	1281,25	M3	41	Philips Unistreet BGP204 1xLED139/830 DM11	1	112	477,57	803,68
1555	Kolodvorska ulica	Metalni	8	TEP svjetiljka	1	250	VTF	1	1	GK14	Ne	E2	312,50	312,50	4100	1281,25	M3	41	Philips Unistreet BGP204 1xLED139/830 DM11	1	112	477,57	803,68
1556	Kolodvorska ulica	Metalni	8	TEP svjetiljka	1	250	VTF	1	1	GK14	Ne	E2	312,50	312,50	4100	1281,25	M3	41	Philips Unistreet BGP204 1xLED139/830 DM11	1	112	477,57	803,68
1557	Kolodvorska ulica	Metalni	8	TEP svjetiljka	1	250	VTF	1	1	GK14	Ne	E2	312,50	312,50	4100	1281,25	M3	41	Philips Unistreet BGP204 1xLED139/830 DM11	1	112	477,57	803,68
1558	Kolodvorska ulica	Metalni	8	TEP svjetiljka	1	250	VTF	1	1	GK14	Ne	E2	312,50	312,50	4100	1281,25	M3	41	Philips Unistreet BGP204 1xLED139/830 DM11	1	112	477,57	803,68

Projektirao: INEL-PROJEKT d.o.o.	Građevina: JAVNA RASVJETA GRADA DONJI MIHOLIAC	142
Mjesto i datum izrade: ZADAR, 12/2017	Dio građevine: -	

Oznaka rasvjetnog mjesta	Ulica/prometnica	Tip stupa	Visina svjetiljke (m)	Tip svjetiljke	Broj svjetiljki	Snaga žarulje [W]	Tip žarulje	Broj žarulja u svjetiljci	Broj žarulja na rasvjetnoj mreži	Oznaka svjetlotehničkog izvora svjetlosti	Regulacija	Zona rasvjetljenosti	Ukupna snaga svjetiljke (W)	Ukupna snaga rasvjetnog mjesta (W)	Godišnji broj sati rada za punu snagu	Ukupna godišnja potrošnja električne energije (kWh)	Klasa prometnice	Prosječna udaljenost stupova (m)	Odabrana zamjenska svjetiljka	Broj svjetiljki	zamjenskih energetski učinkovitih svjetiljki	Ukupna godišnja potrošnja električne energije uz oskudnu električnu energiju ostvarena zamjenom efikasnijim svjetiljkama	Ukupna godišnja potrošnja električne energije uz oskudnu električnu energiju ostvarena zamjenom efikasnijim svjetiljkama
1559	Kolodvorska ulica	Metalni	8	TEP svjetiljka	1	250	VTF	1	1	GK14	Ne	E2	312,50	312,50	4100	1281,25	M3	41	Philips Unistreet BGP204 1xLED139/830 DM11	1	112	477,57	803,68
1560	Kolodvorska ulica	Metalni	8	TEP svjetiljka	1	250	VTF	1	1	GK14	Ne	E2	312,50	312,50	4100	1281,25	M3	41	Philips Unistreet BGP204 1xLED139/830 DM11	1	112	477,57	803,68
1561	Kolodvorska ulica	Metalni	8	TEP svjetiljka	1	250	VTF	1	1	GK14	Ne	E2	312,50	312,50	4100	1281,25	M3	41	Philips Unistreet BGP204 1xLED139/830 DM11	1	112	477,57	803,68
1562	Kolodvorska ulica	Metalni	8	TEP svjetiljka	1	250	VTF	1	1	GK14	Ne	E2	312,50	312,50	4100	1281,25	M3	41	Philips Unistreet BGP204 1xLED139/830 DM11	1	112	477,57	803,68
1563	Kolodvorska ulica	Metalni	8	TEP svjetiljka	1	250	VTF	1	1	GK14	Ne	E2	312,50	312,50	4100	1281,25	M3	41	Philips Unistreet BGP204 1xLED139/830 DM11	1	112	477,57	803,68
1564	Kolodvorska ulica	Metalni	8	TEP svjetiljka	1	250	VTF	1	1	GK14	Ne	E2	312,50	312,50	4100	1281,25	M3	41	Philips Unistreet BGP204 1xLED139/830 DM11	1	112	477,57	803,68
1565	Kolodvorska ulica	Metalni	8	TEP svjetiljka	1	250	VTF	1	1	GK14	Ne	E2	312,50	312,50	4100	1281,25	M3	41	Philips Unistreet BGP204 1xLED139/830 DM11	1	112	477,57	803,68
1566	Kolodvorska ulica	Metalni	8	TEP svjetiljka	1	250	VTF	1	1	GK14	Ne	E2	312,50	312,50	4100	1281,25	M3	41	Philips Unistreet BGP204 1xLED139/830 DM11	1	112	477,57	803,68
1567	Kolodvorska ulica	Metalni	8	TEP svjetiljka	1	250	VTF	1	1	GK14	Ne	E2	312,50	312,50	4100	1281,25	M3	41	Philips Unistreet BGP204 1xLED139/830 DM11	1	112	477,57	803,68
1568	Kolodvorska ulica	Metalni	8	TEP svjetiljka	1	250	VTF	1	1	GK14	Ne	E2	312,50	312,50	4100	1281,25	M3	41	Philips Unistreet BGP204 1xLED139/830 DM11	1	112	477,57	803,68
1569	Kolodvorska ulica	Metalni	8	TEP svjetiljka	1	250	VTF	1	1	GK14	Ne	E2	312,50	312,50	4100	1281,25	M3	41	Philips Unistreet BGP204 1xLED139/830 DM11	1	112	477,57	803,68
1570	Kolodvorska ulica	Metalni	8	TEP svjetiljka	2	250	VTF	1	2	GK14	Ne	E2	312,50	625,00	4100	2562,50	M3	41	Philips Unistreet BGP204 1xLED139/830 DM11	2	112	955,14	1607,36
1571	Kolodvorska ulica	Metalni	8	TEP svjetiljka	2	250	VTF	1	2	GK14	Ne	E2	312,50	625,00	4100	2562,50	M3	41	Philips Unistreet BGP204 1xLED139/830 DM11	2	112	955,14	1607,36
1572	Kolodvorska ulica	Metalni	8	TEP svjetiljka	1	250	VTF	1	1	GK14	Ne	E2	312,50	312,50	4100	1281,25	M3	41	Philips Unistreet BGP204 1xLED139/830 DM11	1	112	477,57	803,68
1573	Kolodvorska ulica	Metalni	8	TEP svjetiljka	1	250	VTF	1	1	GK14	Ne	E2	312,50	312,50	4100	1281,25	M3	41	Philips Unistreet BGP204 1xLED139/830 DM11	1	112	477,57	803,68
1574	Kolodvorska ulica	Metalni	8	TEP svjetiljka	1	250	VTF	1	1	GK14	Ne	E2	312,50	312,50	4100	1281,25	M3	41	Philips Unistreet BGP204 1xLED139/830 DM11	1	112	477,57	803,68
1575	Kolodvorska ulica	Metalni	8	TEP svjetiljka	1	250	VTF	1	1	GK14	Ne	E2	312,50	312,50	4100	1281,25	M3	41	Philips Unistreet BGP204 1xLED139/830 DM11	1	112	477,57	803,68
1576	Kolodvorska ulica	Metalni	8	Siteco CX	2	250	VTF	1	2	GK14	Ne	E2	312,50	625,00	4100	2562,50	M3	41	Philips Unistreet BGP204 1xLED139/830 DM11	2	112	955,14	1607,36
1577	Kolodvorska ulica	Metalni	8	TEP svjetiljka	1	250	VTF	1	1	GK14	Ne	E2	312,50	312,50	4100	1281,25	M3	41	Philips Unistreet BGP204 1xLED139/830 DM11	1	112	477,57	803,68
1578	Kolodvorska ulica	Metalni	8	TEP svjetiljka	1	250	VTF	1	1	GK14	Ne	E2	312,50	312,50	4100	1281,25	M3	41	Philips Unistreet BGP204 1xLED139/830 DM11	1	112	477,57	803,68
1579	Kolodvorska ulica	Metalni	8	TEP svjetiljka	1	250	VTF	1	1	GK14	Ne	E2	312,50	312,50	4100	1281,25	M3	41	Philips Unistreet BGP204 1xLED139/830 DM11	1	112	477,57	803,68
1580	Kolodvorska ulica	Metalni	8	TEP svjetiljka	1	250	VTF	1	1	GK14	Ne	E2	312,50	312,50	4100	1281,25	M3	41	Philips Unistreet BGP204 1xLED139/830 DM11	1	112	477,57	803,68
1581	Kolodvorska ulica	Metalni	8	TEP svjetiljka	1	250	VTF	1	1	GK14	Ne	E2	312,50	312,50	4100	1281,25	M3	41	Philips Unistreet BGP204 1xLED139/830 DM11	1	112	477,57	803,68
1582	Kolodvorska ulica	Metalni	8	TEP svjetiljka	1	250	VTF	1	1	GK14	Ne	E2	312,50	312,50	4100	1281,25	M3	41	Philips Unistreet BGP204 1xLED139/830 DM11	1	112	477,57	803,68
1583	Kolodvorska ulica	Metalni	8	TEP svjetiljka	1	250	VTF	1	1	GK14	Ne	E2	312,50	312,50	4100	1281,25	M3	41	Philips Unistreet BGP204 1xLED139/830 DM11	1	112	477,57	803,68

Projektirao: INEL-PROJEKT d.o.o.	Građevina: JAVNA RASVJETA GRADA DONJI MIHOLIAC	143
Mjesto i datum izrade: ZADAR, 12/2017	Dio građevine: -	

Oznaka rasvjetnog mjesta	Ulica/prometnica	Tip stupa	Visina svjetiljke (m)	Tip svjetiljke	Broj svjetiljki	Snaga žarulje [W]	Tip žarulje	Broj žarulja u svjetiljci	Broj žarulja na rasvjetnoj mreži	Oznaka svjetlotehničkog izvora svjetlosti	Regulacija	Zona rasvjetljenosti	Ukupna snaga svjetiljke (W)	Ukupna snaga rasvjetnog mjesta (W)	Godišnji broj sati rada za punu snagu	Ukupna godišnja potrošnja električne energije (kWh)	Klasa prometnice	Prosječna udaljenost stupova (m)	Odobrena zamjenska svjetiljka	Broj svjetiljki zamjenjivih energetski učinkovitih svjetiljki	Ukupna godišnja potrošnja električne energije uz oskudnu električnu energiju ostvarena zamjenom efikasnijim svjetiljkama	Ukupna godišnja potrošnja električne energije uz oskudnu električnu energiju ostvarena zamjenom efikasnijim svjetiljkama	
1584	Kolodvorska ulica	Metalni	8	TEP svjetiljka	1	250	VTF	1	1	GK14	Ne	E2	312,50	312,50	4100	1281,25	M3	41	Philips Unistreet BGP204 1xLED139/830 DM11	1	112	477,57	803,68
1585	Kolodvorska ulica	Metalni	8	TEP svjetiljka	1	250	VTF	1	1	GK14	Ne	E2	312,50	312,50	4100	1281,25	M3	41	Philips Unistreet BGP204 1xLED139/830 DM11	1	112	477,57	803,68
1586	Kolodvorska ulica	Metalni	8	TEP svjetiljka	1	250	VTF	1	1	GK14	Ne	E2	312,50	312,50	4100	1281,25	M3	41	Philips Unistreet BGP204 1xLED139/830 DM11	1	112	477,57	803,68
1587	Kolodvorska ulica	Fasada	7	TEP Gamalux	1	150	VTNa	1	1	GK12	Ne	E2	187,50	187,50	4100	768,75	P7	0	Philips Unistreet BGP203 1xLED69/830 DM10	1	56	238,78	529,97
1588	Kolodvorska ulica	Fasada	7	TEP Gamalux	1	150	VTNa	1	1	GK12	Ne	E2	187,50	187,50	4100	768,75	P7	0	Philips Unistreet BGP203 1xLED69/830 DM10	1	56	238,78	529,97
1589	Kolodvorska ulica	Betonski	7	TEP Gamalux	1	150	VTNa	1	1	GK12	Ne	E2	187,50	187,50	4100	768,75	P7	0	Philips Unistreet BGP203 1xLED69/830 DM10	1	56	238,78	529,97
1590	Kolodvorska ulica	Betonski	7	TEP Gamalux	1	150	VTNa	1	1	GK12	Ne	E2	187,50	187,50	4100	768,75	P7	0	Philips Unistreet BGP203 1xLED69/830 DM10	1	56	238,78	529,97
1591	Kolodvorska ulica	Betonski	7	TEP Gamalux	1	150	VTNa	1	1	GK12	Ne	E2	187,50	187,50	4100	768,75	P7	0	Philips Unistreet BGP203 1xLED69/830 DM10	1	56	238,78	529,97
1592	Ulica Katarine Zrinske	Betonski	7	TEP Gamalux	1	150	VTNa	1	1	GK04	Ne	E2	187,50	187,50	4100	768,75	P3	45	Philips Unistreet BGP202 1xLED50/830 DN10	1	42,5	181,22	587,53
1593	Ulica Katarine Zrinske	Betonski	7	TEP Gamalux	1	150	VTNa	1	1	GK04	Ne	E2	187,50	187,50	4100	768,75	P3	45	Philips Unistreet BGP202 1xLED50/830 DN10	1	42,5	181,22	587,53
1594	Ulica Katarine Zrinske	Betonski	7	TEP Gamalux	1	150	VTNa	1	1	GK04	Ne	E2	187,50	187,50	4100	768,75	P3	45	Philips Unistreet BGP202 1xLED50/830 DN10	1	42,5	181,22	587,53
1595	Ulica Franje Kuhača	Ovjes	8	TEP Gamalux ovjesni	1	150	VTNa	1	1	GK06	Ne	E2	187,50	187,50	4100	768,75	P3	60	Schreder Dexo 72W WW 5136	1	72	307,01	461,74
1596	Ulica Franje Kuhača	Ovjes	8	TEP Gamalux ovjesni	1	150	VTNa	1	1	GK06	Ne	E2	187,50	187,50	4100	768,75	P3	60	Schreder Dexo 72W WW 5136	1	72	307,01	461,74
1597	Ulica Franje Kuhača	Ovjes	8	TEP Gamalux ovjesni	1	150	VTNa	1	1	GK06	Ne	E2	187,50	187,50	4100	768,75	P3	60	Schreder Dexo 72W WW 5136	1	72	307,01	461,74
1598	Vukovarska ulica	Metalni	8	TEP svjetiljka	1	250	VTF	1	1	GK15	Ne	E2	312,50	312,50	4100	1281,25	M3	41	Philips Unistreet BGP204 1xLED100/830 DN10	1	77	328,33	952,92
1599	Vukovarska ulica	Metalni	8	TEP svjetiljka	1	250	VTF	1	1	GK15	Ne	E2	312,50	312,50	4100	1281,25	M3	41	Philips Unistreet BGP204 1xLED100/830 DN10	1	77	328,33	952,92
1600	Vukovarska ulica	Metalni	8	TEP svjetiljka	1	250	VTF	1	1	GK15	Ne	E2	312,50	312,50	4100	1281,25	M3	41	Philips Unistreet BGP204 1xLED100/830 DN10	1	77	328,33	952,92
1601	Vukovarska ulica	Metalni	8	TEP svjetiljka	1	250	VTF	1	1	GK15	Ne	E2	312,50	312,50	4100	1281,25	M3	41	Philips Unistreet BGP204 1xLED100/830 DN10	1	77	328,33	952,92
1602	Vukovarska ulica	Metalni	8	TEP svjetiljka	1	250	VTF	1	1	GK15	Ne	E2	312,50	312,50	4100	1281,25	M3	41	Philips Unistreet BGP204 1xLED100/830 DN10	1	77	328,33	952,92
1603	Vukovarska ulica	Metalni	8	TEP svjetiljka	1	250	VTF	1	1	GK15	Ne	E2	312,50	312,50	4100	1281,25	M3	41	Philips Unistreet BGP204 1xLED100/830 DN10	1	77	328,33	952,92
1604	Vukovarska ulica	Metalni	8	TEP svjetiljka	1	250	VTF	1	1	GK15	Ne	E2	312,50	312,50	4100	1281,25	M3	41	Philips Unistreet BGP204 1xLED100/830 DN10	1	77	328,33	952,92
1605	Vukovarska ulica	Metalni	8	TEP svjetiljka	1	250	VTF	1	1	GK15	Ne	E2	312,50	312,50	4100	1281,25	M3	41	Philips Unistreet BGP204 1xLED100/830 DN10	1	77	328,33	952,92
1606	Vukovarska ulica	Metalni	8	TEP svjetiljka	1	250	VTF	1	1	GK15	Ne	E2	312,50	312,50	4100	1281,25	M3	41	Philips Unistreet BGP204 1xLED100/830 DN10	1	77	328,33	952,92
1607	Vukovarska ulica	Metalni	8	TEP svjetiljka	1	250	VTF	1	1	GK15	Ne	E2	312,50	312,50	4100	1281,25	M3	41	Philips Unistreet BGP204 1xLED100/830 DN10	1	77	328,33	952,92
1608	Vukovarska ulica	Metalni	8	TEP svjetiljka	1	250	VTF	1	1	GK15	Ne	E2	312,50	312,50	4100	1281,25	M3	41	Philips Unistreet BGP204 1xLED100/830 DN10	1	77	328,33	952,92

Projektirao: INEL-PROJEKT d.o.o.	Građevina: JAVNA RASVJETA GRADA DONJI MIHOLIAC	144
Mjesto i datum izrade: ZADAR, 12/2017	Dio građevine: -	

Oznaka rasvjetnog mjesta	Ulica/prometnica	Tip stupa	Visina svjetiljke (m)	Tip svjetiljke	Broj svjetiljki	Snaga žarulje [W]	Tip žarulje	Broj žarulja u svjetiljci	Broj žarulja na rasvjetnoj Oznaka	svjetlotehničkog parametara	Regulacija	Zona rasvjetljenosti	Ukupna snaga svjetiljke (W)	Ukupna snaga rasvjetnog mjesta (W)	Godišnji broj sati rada za punu snagu	Ukupna godišnja potrošnja električne energije (kWh)	Klasa prometnice	Prosječna udaljenost stupova (m)	Odabrana zamjenska svjetiljka	Broj svjetiljki	zamjenjivih energetski učinkovitih svjetiljki	Ukupna godišnja potrošnja električne energije uz Oštećenja električnih instalacija (kWh)	energija ostvarena zamjenom efikasnijim svjetiljkama
1609	Vukovarska ulica	Metalni	8	TEP svjetiljka	1	250	VTF	1	1	GK15	Ne	E2	312,50	312,50	4100	1281,25	M3	41	Philips Unistreet BGP204 1xLED100/830 DN10	1	77	328,33	952,92
1610	Vukovarska ulica	Metalni	8	TEP svjetiljka	2	250	VTF	1	2	GK15	Ne	E2	312,50	625,00	4100	2562,50	M3	41	Philips Unistreet BGP204 1xLED100/830 DN10	2	77	656,66	1905,84
1611	Vukovarska ulica	Metalni	8	TEP svjetiljka	1	250	VTF	1	1	GK15	Ne	E2	312,50	312,50	4100	1281,25	M3	41	Philips Unistreet BGP204 1xLED100/830 DN10	1	77	328,33	952,92
1612	Vukovarska ulica	Metalni	8	TEP svjetiljka	1	250	VTF	1	1	GK15	Ne	E2	312,50	312,50	4100	1281,25	M3	41	Philips Unistreet BGP204 1xLED100/830 DN10	1	77	328,33	952,92
1613	Vukovarska ulica	Metalni	8	TEP svjetiljka	1	250	VTF	1	1	GK15	Ne	E2	312,50	312,50	4100	1281,25	M3	41	Philips Unistreet BGP204 1xLED100/830 DN10	1	77	328,33	952,92
1614	Vukovarska ulica	Metalni	8	TEP svjetiljka	1	250	VTF	1	1	GK15	Ne	E2	312,50	312,50	4100	1281,25	M3	41	Philips Unistreet BGP204 1xLED100/830 DN10	1	77	328,33	952,92
1615	Vukovarska ulica	Metalni	8	Philips Malaga	1	150	VTNa	1	1	GK15	Ne	E2	187,50	187,50	4100	768,75	M3	41	Philips Unistreet BGP204 1xLED100/830 DN10	1	77	328,33	440,42
1616	Vukovarska ulica	Metalni	8	Philips Malaga	1	150	VTNa	1	1	GK15	Ne	E2	187,50	187,50	4100	768,75	M3	41	Philips Unistreet BGP204 1xLED100/830 DN10	1	77	328,33	440,42
1617	Vukovarska ulica	Metalni	8	Philips Malaga	1	150	VTNa	1	1	GK15	Ne	E2	187,50	187,50	4100	768,75	M3	41	Philips Unistreet BGP204 1xLED100/830 DN10	1	77	328,33	440,42
1618	Vukovarska ulica	Metalni	8	Philips Malaga	1	150	VTNa	1	1	GK15	Ne	E2	187,50	187,50	4100	768,75	M3	41	Philips Unistreet BGP204 1xLED100/830 DN10	1	77	328,33	440,42
1619	Vukovarska ulica	Metalni	8	Philips Malaga	1	150	VTNa	1	1	GK15	Ne	E2	187,50	187,50	4100	768,75	M3	41	Philips Unistreet BGP204 1xLED100/830 DN10	1	77	328,33	440,42
1620	Vukovarska ulica	Metalni	8	Philips Malaga	1	150	VTNa	1	1	GK15	Ne	E2	187,50	187,50	4100	768,75	M3	41	Philips Unistreet BGP204 1xLED100/830 DN10	1	77	328,33	440,42
1621	Vukovarska ulica	Metalni	8	Philips Malaga	1	150	VTNa	1	1	GK15	Ne	E2	187,50	187,50	4100	768,75	M3	41	Philips Unistreet BGP204 1xLED100/830 DN10	1	77	328,33	440,42
1622	Vukovarska ulica	Metalni	8	Philips Malaga	1	150	VTNa	1	1	GK15	Ne	E2	187,50	187,50	4100	768,75	M3	41	Philips Unistreet BGP204 1xLED100/830 DN10	1	77	328,33	440,42
1623	Vukovarska ulica	Metalni	8	Philips Malaga	1	150	VTNa	1	1	GK15	Ne	E2	187,50	187,50	4100	768,75	M3	41	Philips Unistreet BGP204 1xLED100/830 DN10	1	77	328,33	440,42
1624	Vukovarska ulica	Metalni	8	Philips Malaga	1	150	VTNa	1	1	GK15	Ne	E2	187,50	187,50	4100	768,75	M3	41	Philips Unistreet BGP204 1xLED100/830 DN10	1	77	328,33	440,42
1625	Vukovarska ulica	Metalni	8	Philips Malaga	1	150	VTNa	1	1	GK15	Ne	E2	187,50	187,50	4100	768,75	M3	41	Philips Unistreet BGP204 1xLED100/830 DN10	1	77	328,33	440,42
1626	Vukovarska ulica	Metalni	8	Philips Malaga	1	150	VTNa	1	1	GK15	Ne	E2	187,50	187,50	4100	768,75	M3	41	Philips Unistreet BGP204 1xLED100/830 DN10	1	77	328,33	440,42
1627	Vukovarska ulica	Metalni	8	Philips Malaga	1	150	VTNa	1	1	GK15	Ne	E2	187,50	187,50	4100	768,75	M3	41	Philips Unistreet BGP204 1xLED100/830 DN10	1	77	328,33	440,42
1628	Vukovarska ulica	Metalni	8	Philips Malaga	1	150	VTNa	1	1	GK15	Ne	E2	187,50	187,50	4100	768,75	M3	41	Philips Unistreet BGP204 1xLED100/830 DN10	1	77	328,33	440,42
1629	Vukovarska ulica	Metalni	8	Philips Selenium 150/100W	1	150	VTNa	1	1	GK15	Da	E2	156,25	156,25	4100	640,63	M3	41	Philips Unistreet BGP204 1xLED100/830 DN10	1	77	328,33	312,30
1630	Vukovarska ulica	Metalni	8	Philips Selenium 150/100W	1	150	VTNa	1	1	GK15	Da	E2	156,25	156,25	4100	640,63	M3	41	Philips Unistreet BGP204 1xLED100/830 DN10	1	77	328,33	312,30
1631	Vukovarska ulica	Metalni	8	Philips Selenium 150/100W	1	150	VTNa	1	1	GK15	Da	E2	156,25	156,25	4100	640,63	M3	41	Philips Unistreet BGP204 1xLED100/830 DN10	1	77	328,33	312,30
1632	Vukovarska ulica	Metalni	8	Philips Selenium 150/100W	1	150	VTNa	1	1	GK15	Da	E2	156,25	156,25	4100	640,63	M3	41	Philips Unistreet BGP204 1xLED100/830 DN10	1	77	328,33	312,30
1633	Vukovarska ulica	Metalni	8	Philips Selenium 150/100W	1	150	VTNa	1	1	GK15	Da	E2	156,25	156,25	4100	640,63	M3	41	Philips Unistreet BGP204 1xLED100/830 DN10	1	77	328,33	312,30

Projektirao: INEL-PROJEKT d.o.o.	Građevina: JAVNA RASVJETA GRADA DONJI MIHOLIJC	145
Mjesto i datum izrade: ZADAR, 12/2017	Dio građevine: -	

Oznaka rasvjetnog mjesta	Ulica/prometnica	Tip stupa	Visina svjetiljke (m)	Tip svjetiljke	Broj svjetiljki	Snaga žarulje [W]	Tip žarulje	Broj žarulja u svjetiljci	Broj žarulja na rasvjetnoj mreži	Oznaka svjetlotehničkog materijala	Regulacija	Zona rasvjetljenosti	Ukupna snaga svjetiljke (W)	Ukupna snaga rasvjetnog mjesta (W)	Godišnji broj sati rada za punu snagu	Ukupna godišnja potrošnja električne energije (kWh)	Klasa prometnice	Prosjecna udaljenost stupova (m)	Odabrana zamjenska svjetiljka	Broj svjetiljki	zamjenskih energetski učinkovitih svjetiljki	Ukupna godišnja potrošnja električne energije uz osvetljenje električnom energijom (kWh)	energija ostvarena zamjenom efikasnijim svjetiljkama
1634	Vukovarska ulica	Metalni	8	Philips Selenium 150/100W	1	150	VTNa	1	1	GK15	Da	E2	156,25	156,25	4100	640,63	M3	41	Philips Unistreet BGP204 1xLED100/830 DN10	1	77	328,33	312,30
1635	Vukovarska ulica	Metalni	8	Philips Selenium 150/100W	1	150	VTNa	1	1	GK15	Da	E2	156,25	156,25	4100	640,63	M3	41	Philips Unistreet BGP204 1xLED100/830 DN10	1	77	328,33	312,30
1636	Vukovarska ulica	Metalni	8	Philips Selenium 150/100W	1	150	VTNa	1	1	GK15	Da	E2	156,25	156,25	4100	640,63	M3	41	Philips Unistreet BGP204 1xLED100/830 DN10	1	77	328,33	312,30
1637	Vukovarska ulica	Metalni	8	Philips Selenium 150/100W	1	150	VTNa	1	1	GK15	Da	E2	156,25	156,25	4100	640,63	M3	41	Philips Unistreet BGP204 1xLED100/830 DN10	1	77	328,33	312,30
1638	Vukovarska ulica	Metalni	8	Philips Selenium 150/100W	1	150	VTNa	1	1	GK15	Da	E2	156,25	156,25	4100	640,63	M3	41	Philips Unistreet BGP204 1xLED100/830 DN10	1	77	328,33	312,30
1639	Vukovarska ulica	Metalni	8	Philips Selenium 150/100W	1	150	VTNa	1	1	GK15	Da	E2	156,25	156,25	4100	640,63	M3	41	Philips Unistreet BGP204 1xLED100/830 DN10	1	77	328,33	312,30
1640	Vukovarska ulica	Metalni	8	Philips Selenium 150/100W	1	150	VTNa	1	1	GK15	Da	E2	156,25	156,25	4100	640,63	M3	41	Philips Unistreet BGP204 1xLED100/830 DN10	1	77	328,33	312,30
1641	Vukovarska ulica	Metalni	8	Philips Selenium 150/100W	1	150	VTNa	1	1	GK15	Da	E2	156,25	156,25	4100	640,63	M3	41	Philips Unistreet BGP204 1xLED100/830 DN10	1	77	328,33	312,30
1642	Ulica Kneza Trpimira	Fasada	5	TEP Gamalux	1	150	VTNa	1	1	GK09	Ne	E2	187,50	187,50	4100	768,75	P7	0	Philips Unistreet BGP202 1xLED40/830 DM11	1	33	140,71	628,04
1643	Ulica Kneza Trpimira	Fasada	5	TEP Gamalux	1	150	VTNa	1	1	GK09	Ne	E2	187,50	187,50	4100	768,75	P7	0	Philips Unistreet BGP202 1xLED40/830 DM11	1	33	140,71	628,04
1644	prilaz Ribnjaku	Betonski	7	Philips Malaga	1	150	VTNa	1	1	GK04	Ne	E2	187,50	187,50	4100	768,75	P3	45	Philips Unistreet BGP202 1xLED50/830 DN10	1	42,5	181,22	587,53
1645	prilaz Ribnjaku	Betonski	7	Philips Malaga	1	150	VTNa	1	1	GK04	Ne	E2	187,50	187,50	4100	768,75	P3	45	Philips Unistreet BGP202 1xLED50/830 DN10	1	42,5	181,22	587,53
1646	prilaz Ribnjaku	Betonski	7	Philips Malaga	1	150	VTNa	1	1	GK04	Ne	E2	187,50	187,50	4100	768,75	P3	45	Philips Unistreet BGP202 1xLED50/830 DN10	1	42,5	181,22	587,53
1647	Majur ulica	Metalni	4	TEP Tivoli	1	70	VTNa	1	1	GK10	Ne	E2	87,50	87,50	4100	358,75	P7	0	Philips Unistreet BGP202 1xLED40/830 DM11	1	33	140,71	218,04
1648	Gundulićeva ulica	Betonski	7	TEP Gamalux	1	150	VTNa	1	1	GK08	Ne	E2	187,50	187,50	4100	768,75	P7	0	Philips Unistreet BGP202 1xLED50/830 DN10	1	42,5	181,22	587,53
1649	Gundulićeva ulica	Betonski	7	TEP Gamalux	1	150	VTNa	1	1	GK08	Ne	E2	187,50	187,50	4100	768,75	P7	0	Philips Unistreet BGP202 1xLED50/830 DN10	1	42,5	181,22	587,53
1650	Gundulićeva ulica	Betonski	7	TEP Gamalux	1	150	VTNa	1	1	GK08	Ne	E2	187,50	187,50	4100	768,75	P7	0	Philips Unistreet BGP202 1xLED50/830 DN10	1	42,5	181,22	587,53
1651	Ulica Ruđera Boškovića	Metalni	4	Philips Malaga	1	100	VTNa	1	1	GK03	Ne	E2	125,00	125,00	4100	512,50	P3	31	Philips Unistreet BGP202 1xLED40/830 DM11	1	33	140,71	371,79
1652	Ulica Ruđera Boškovića	Metalni	4	Philips Malaga	1	100	VTNa	1	1	GK03	Ne	E2	125,00	125,00	4100	512,50	P3	31	Philips Unistreet BGP202 1xLED40/830 DM11	1	33	140,71	371,79
1653	Ulica Ruđera Boškovića	Metalni	4	Philips Malaga	1	100	VTNa	1	1	GK03	Ne	E2	125,00	125,00	4100	512,50	P3	31	Philips Unistreet BGP202 1xLED40/830 DM11	1	33	140,71	371,79
1654	Ulica Ruđera Boškovića	Metalni	4	Philips Malaga	1	100	VTNa	1	1	GK03	Ne	E2	125,00	125,00	4100	512,50	P3	31	Philips Unistreet BGP202 1xLED40/830 DM11	1	33	140,71	371,79
1655	Ulica Ruđera Boškovića	Metalni	4	Philips Malaga	1	100	VTNa	1	1	GK03	Ne	E2	125,00	125,00	4100	512,50	P3	31	Philips Unistreet BGP202 1xLED40/830 DM11	1	33	140,71	371,79
1656	Ulica Ruđera Boškovića	Metalni	4	Philips Malaga	1	100	VTNa	1	1	GK03	Ne	E2	125,00	125,00	4100	512,50	P3	31	Philips Unistreet BGP202 1xLED40/830 DM11	1	33	140,71	371,79
1657	Ulica Ruđera Boškovića	Metalni	4	Philips Malaga	1	100	VTNa	1	1	GK03	Ne	E2	125,00	125,00	4100	512,50	P3	31	Philips Unistreet BGP202 1xLED40/830 DM11	1	33	140,71	371,79

Projektirao: INEL-PROJEKT d.o.o.	Građevina: JAVNA RASVJETA GRADA DONJI MIHOLIAC	146
Mjesto i datum izrade: ZADAR, 12/2017	Dio građevine: -	

Oznaka rasvjetnog mjesta	Ulica/prometnica	Tip stupa	Visina svjetiljke (m)	Tip svjetiljke	Broj svjetiljki	Snaga žarulje [W]	Tip žarulje	Broj žarulja u svjetiljci	Broj žarulja na rasvjetnoj oznaci	Oznaka svjetlotehničkog izvora/žarulja	Regulacija	Zona rasvjetljenosti	Ukupna snaga svjetiljke (W)	Ukupna snaga rasvjetnog mjesta (W)	Godišnji broj sati rada za punu snagu	Ukupna godišnja potrošnja električne energije (kWh)	Klasa prometnice	Prosječna udaljenost stupova (m)	Odabrana zamjenska svjetiljka	Broj svjetiljki	zamjenskih energetski učinkovitih svjetiljki	Ukupna godišnja potrošnja električne energije uz osvijetljena područja	Uspoređena električna energija ostvarena zamjenom efikasnijim svjetiljkama
1658	Ulica Ruđera Boškovića	Metalni	4	Philips Malaga	1	100	VTNa	1	1	GK03	Ne	E2	125,00	125,00	4100	512,50	P3	31	Philips Unistreet BGP202 1xLED40/830 DM11	1	33	140,71	371,79
1659	Ulica Ruđera Boškovića	Metalni	4	Philips Malaga	1	100	VTNa	1	1	GK03	Ne	E2	125,00	125,00	4100	512,50	P3	31	Philips Unistreet BGP202 1xLED40/830 DM11	1	33	140,71	371,79
1660	Ulica Ruđera Boškovića	Metalni	4	Philips Malaga	1	100	VTNa	1	1	GK03	Ne	E2	125,00	125,00	4100	512,50	P3	31	Philips Unistreet BGP202 1xLED40/830 DM11	1	33	140,71	371,79
1661	Ulica Ciglana	Betonski	7	TEP Gamalux	1	150	VTNa	1	1	GK08	Ne	E2	187,50	187,50	4100	768,75	P7	0	Philips Unistreet BGP202 1xLED50/830 DN10	1	42,5	181,22	587,53
1662	Ulica Ciglana	Betonski	7	TEP Kaos	1	150	VTNa	1	1	GK08	Ne	E2	187,50	187,50	4100	768,75	P7	0	Philips Unistreet BGP202 1xLED50/830 DN10	1	42,5	181,22	587,53
1663	Ulica Ciglana	Betonski	7	TEP Kaos	1	150	VTNa	1	1	GK08	Ne	E2	187,50	187,50	4100	768,75	P7	0	Philips Unistreet BGP202 1xLED50/830 DN10	1	42,5	181,22	587,53
1664	Ulica Ciglana	Betonski	7	TEP Kaos	1	150	VTNa	1	1	GK08	Ne	E2	187,50	187,50	4100	768,75	P7	0	Philips Unistreet BGP202 1xLED50/830 DN10	1	42,5	181,22	587,53
1665	Ulica Ciglana	Betonski	7	TEP Kaos	1	150	VTNa	1	1	GK08	Ne	E2	187,50	187,50	4100	768,75	P7	0	Philips Unistreet BGP202 1xLED50/830 DN10	1	42,5	181,22	587,53
1666	Gundulićeva ulica	Fasada	7	TEP Gamalux	1	150	VTNa	1	1	GK08	Ne	E2	187,50	187,50	4100	768,75	P7	0	Philips Unistreet BGP202 1xLED50/830 DN10	1	42,5	181,22	587,53
1667	Gundulićeva ulica	Fasada	7	TEP Gamalux	1	150	VTNa	1	1	GK08	Ne	E2	187,50	187,50	4100	768,75	P7	0	Philips Unistreet BGP202 1xLED50/830 DN10	1	42,5	181,22	587,53
1668	Gundulićeva ulica	Betonski	7	TEP Gamalux	1	150	VTNa	1	1	GK08	Ne	E2	187,50	187,50	4100	768,75	P7	0	Philips Unistreet BGP202 1xLED50/830 DN10	1	42,5	181,22	587,53
1669	Gundulićeva ulica	Betonski	7	TEP Gamalux	1	150	VTNa	1	1	GK08	Ne	E2	187,50	187,50	4100	768,75	P7	0	Philips Unistreet BGP202 1xLED50/830 DN10	1	42,5	181,22	587,53
1670	Gundulićeva ulica	Betonski	7	TEP Gamalux	1	150	VTNa	1	1	GK04	Ne	E2	187,50	187,50	4100	768,75	P3	45	Philips Unistreet BGP202 1xLED50/830 DN10	1	42,5	181,22	587,53
1671	Gundulićeva ulica	Betonski	7	TEP Gamalux	1	150	VTNa	1	1	GK04	Ne	E2	187,50	187,50	4100	768,75	P3	45	Philips Unistreet BGP202 1xLED50/830 DN10	1	42,5	181,22	587,53
1672	Gundulićeva ulica	Fasada	7	TEP Gamalux	1	150	VTNa	1	1	GK04	Ne	E2	187,50	187,50	4100	768,75	P3	45	Philips Unistreet BGP202 1xLED50/830 DN10	1	42,5	181,22	587,53
1673	Gundulićeva ulica	Fasada	7	TEP Gamalux	1	150	VTNa	1	1	GK08	Ne	E2	187,50	187,50	4100	768,75	P7	0	Philips Unistreet BGP202 1xLED50/830 DN10	1	42,5	181,22	587,53
1674	Gundulićeva ulica	Ovjes	8	TEP Gamalux ovjesni	1	150	VTNa	1	1	GK07	Ne	E2	187,50	187,50	4100	768,75	P7	0	Schreder Dexo 72W WW 5136	1	72	307,01	461,74
1675	Gundulićeva ulica	Fasada	5	TEP Gamalux	1	150	VTNa	1	1	GK09	Ne	E2	187,50	187,50	4100	768,75	P7	0	Philips Unistreet BGP202 1xLED40/830 DM11	1	33	140,71	628,04
1676	Gundulićeva ulica	Fasada	5	TEP Gamalux	1	150	VTNa	1	1	GK09	Ne	E2	187,50	187,50	4100	768,75	P7	0	Philips Unistreet BGP202 1xLED40/830 DM11	1	33	140,71	628,04
1677	Gundulićeva ulica	Ovjes	8	TEP Gamalux ovjesni	1	150	VTNa	1	1	GK07	Ne	E2	187,50	187,50	4100	768,75	P7	0	Schreder Dexo 72W WW 5136	1	72	307,01	461,74
1678	Gundulićeva ulica	Fasada	5	TEP Gamalux	1	150	VTNa	1	1	GK09	Ne	E2	187,50	187,50	4100	768,75	P7	0	Philips Unistreet BGP202 1xLED40/830 DM11	1	33	140,71	628,04
1679	Gundulićeva ulica	Fasada	5	TEP Gamalux	1	150	VTNa	1	1	GK09	Ne	E2	187,50	187,50	4100	768,75	P7	0	Philips Unistreet BGP202 1xLED40/830 DM11	1	33	140,71	628,04
1680	Gundulićeva ulica	Fasada	5	TEP Gamalux	1	150	VTNa	1	1	GK09	Ne	E2	187,50	187,50	4100	768,75	P7	0	Philips Unistreet BGP202 1xLED40/830 DM11	1	33	140,71	628,04
1681	Gundulićeva ulica	Fasada	5	TEP Gamalux	1	150	VTNa	1	1	GK09	Ne	E2	187,50	187,50	4100	768,75	P7	0	Philips Unistreet BGP202 1xLED40/830 DM11	1	33	140,71	628,04
1682	Ulica kralja Držislava	Betonski	7	TEP Gamalux	1	150	VTNa	1	1	GK04	Ne	E2	187,50	187,50	4100	768,75	P3	45	Philips Unistreet BGP202 1xLED50/830 DN10	1	42,5	181,22	587,53

Projektirao: INEL-PROJEKT d.o.o.	Građevina: JAVNA RASVJETA GRADA DONJI MIHOLIAC	147
Mjesto i datum izrade: ZADAR, 12/2017	Dio građevine: -	

Oznaka rasvjetnog mjesta	Ulica/prometnica	Tip stupa	Visina svjetiljke (m)	Tip svjetiljke	Broj svjetiljki	Snaga žarulje [W]	Tip žarulje	Broj žarulja u svjetiljci	Broj žarulja na rasvjetnoj mreži	Oznaka svjetlotehničkog izvora svjetlosti	Regulacija	Zona rasvjetljenosti	Ukupna snaga svjetiljke (W)	Ukupna snaga rasvjetnog mjesta (W)	Godišnji broj sati rada za punu snagu	Ukupna godišnja potrošnja električne energije (kWh)	Klasa prometnice	Prosječna udaljenost stupova (m)	Odabrana zamjenska svjetiljka	Broj svjetiljki	zamjenskih energetski učinkovitih svjetiljki	Ukupna godišnja potrošnja električne energije uz oskudnu električnu energiju ostvarena zamjenom efikasnijim svjetiljkama	
1683	Ulica kralja Držislava	Betonski	7	TEP Gamalux	1	150	VTNa	1	1	GK04	Ne	E2	187,50	187,50	4100	768,75	P3	45	Philips Unistreet BGP202 1xLED50/830 DN10	1	42,5	181,22	587,53
1684	Ulica kralja Držislava	Betonski	7	TEP Gamalux	1	150	VTNa	1	1	GK04	Ne	E2	187,50	187,50	4100	768,75	P3	45	Philips Unistreet BGP202 1xLED50/830 DN10	1	42,5	181,22	587,53
1685	Ulica kralja Držislava	Betonski	7	TEP Gamalux	1	150	VTNa	1	1	GK04	Ne	E2	187,50	187,50	4100	768,75	P3	45	Philips Unistreet BGP202 1xLED50/830 DN10	1	42,5	181,22	587,53
1686	Ulica kralja Držislava	Betonski	7	TEP Gamalux	1	150	VTNa	1	1	GK04	Ne	E2	187,50	187,50	4100	768,75	P3	45	Philips Unistreet BGP202 1xLED50/830 DN10	1	42,5	181,22	587,53
1687	Ulica kralja Držislava	Betonski	7	TEP Gamalux	1	150	VTNa	1	1	GK04	Ne	E2	187,50	187,50	4100	768,75	P3	45	Philips Unistreet BGP202 1xLED50/830 DN10	1	42,5	181,22	587,53
1688	Ulica kralja Držislava	Betonski	7	TEP Gamalux	1	150	VTNa	1	1	GK04	Ne	E2	187,50	187,50	4100	768,75	P3	45	Philips Unistreet BGP202 1xLED50/830 DN10	1	42,5	181,22	587,53
1689	Ulica kralja Držislava	Betonski	7	TEP Gamalux	1	150	VTNa	1	1	GK04	Ne	E2	187,50	187,50	4100	768,75	P3	45	Philips Unistreet BGP202 1xLED50/830 DN10	1	42,5	181,22	587,53
1690	Ulica kralja Držislava	Betonski	7	TEP Gamalux	1	150	VTNa	1	1	GK04	Ne	E2	187,50	187,50	4100	768,75	P3	45	Philips Unistreet BGP202 1xLED50/830 DN10	1	42,5	181,22	587,53
1691	Ulica kralja Držislava	Betonski	7	TEP Gamalux	1	150	VTNa	1	1	GK04	Ne	E2	187,50	187,50	4100	768,75	P3	45	Philips Unistreet BGP202 1xLED50/830 DN10	1	42,5	181,22	587,53
1692	Ulica Vatroslava Lisinskog	Betonski	7	TEP Gamalux	1	150	VTNa	1	1	GK04	Ne	E2	187,50	187,50	4100	768,75	P3	45	Philips Unistreet BGP202 1xLED50/830 DN10	1	42,5	181,22	587,53
1693	Ulica Vatroslava Lisinskog	Fasada	7	OGŽK	1	125	VTF	1	1	GK04	Ne	E2	156,25	156,25	4100	640,63	P3	45	Philips Unistreet BGP202 1xLED50/830 DN10	1	42,5	181,22	459,41
1694	Ulica Vatroslava Lisinskog	Fasada	7	OGŽK	1	125	VTF	1	1	GK04	Ne	E2	156,25	156,25	4100	640,63	P3	45	Philips Unistreet BGP202 1xLED50/830 DN10	1	42,5	181,22	459,41
1695	Ulica kralja Tomislava	Betonski	7	TEP Gamalux	1	150	VTNa	1	1	GK08	Ne	E2	187,50	187,50	4100	768,75	P7	0	Philips Unistreet BGP202 1xLED50/830 DN10	1	42,5	181,22	587,53
1696	Ulica Vatroslava Lisinskog	Ovjes	8	ElektroOsijek ovjesna	1	250	VTF	1	1	GK07	Ne	E2	312,50	312,50	4100	1281,25	P7	0	Schreder Dexo 72W WW 5136	1	72	307,01	974,24
1697	Ulica Vatroslava Lisinskog	Fasada	5	TEP Gamalux	1	150	VTNa	1	1	GK09	Ne	E2	187,50	187,50	4100	768,75	P7	0	Philips Unistreet BGP202 1xLED40/830 DM11	1	33	140,71	628,04
1698	Ulica Vatroslava Lisinskog	Ovjes	8	ElektroOsijek ovjesna	1	250	VTF	1	1	GK07	Ne	E2	312,50	312,50	4100	1281,25	P7	0	Schreder Dexo 72W WW 5136	1	72	307,01	974,24
1699	Ulica Vatroslava Lisinskog	Fasada	5	TEP Gamalux	1	150	VTNa	1	1	GK09	Ne	E2	187,50	187,50	4100	768,75	P7	0	Philips Unistreet BGP202 1xLED40/830 DM11	1	33	140,71	628,04
1700	Ulica Vatroslava Lisinskog	Ovjes	8	ElektroOsijek ovjesna	1	250	VTF	1	1	GK07	Ne	E2	312,50	312,50	4100	1281,25	P7	0	Schreder Dexo 72W WW 5136	1	72	307,01	974,24
1701	Ulica Vatroslava Lisinskog	Ovjes	8	TEP Gamalux ovjesni	1	250	VTF	1	1	GK07	Ne	E2	312,50	312,50	4100	1281,25	P7	0	Schreder Dexo 72W WW 5136	1	72	307,01	974,24
1702	Ulica Vatroslava Lisinskog	Betonski	7	TEP Gamalux	1	150	VTNa	1	1	GK02	Ne	E2	187,50	187,50	4100	768,75	M5	46	Philips Unistreet BGP202 1xLED50/830 DN10	1	42,5	181,22	587,53
1703	Ulica Zlatka Balokovića	Metalni	4	OMS Triton	1	70	VTNa	1	1	GK03	Ne	E2	87,50	87,50	4100	358,75	P3	31	Philips Unistreet BGP202 1xLED40/830 DM11	1	33	140,71	218,04
1704	Ulica Zlatka Balokovića	Metalni	4	OMS Triton	1	70	VTNa	1	1	GK03	Ne	E2	87,50	87,50	4100	358,75	P3	31	Philips Unistreet BGP202 1xLED40/830 DM11	1	33	140,71	218,04
1705	Ulica Zlatka Balokovića	Metalni	4	OMS Triton	1	70	VTNa	1	1	GK03	Ne	E2	87,50	87,50	4100	358,75	P3	31	Philips Unistreet BGP202 1xLED40/830 DM11	1	33	140,71	218,04
1706	Ulica Zlatka Balokovića	Metalni	4	OMS Triton	1	70	VTNa	1	1	GK03	Ne	E2	87,50	87,50	4100	358,75	P3	31	Philips Unistreet BGP202 1xLED40/830 DM11	1	33	140,71	218,04
1707	Ulica Zlatka Balokovića	Metalni	4	OMS Triton	1	70	VTNa	1	1	GK03	Ne	E2	87,50	87,50	4100	358,75	P3	31	Philips Unistreet BGP202 1xLED40/830 DM11	1	33	140,71	218,04

Projektirao: INEL-PROJEKT d.o.o.	Građevina: JAVNA RASVJETA GRADA DONJI MIHOLIAC	148
Mjesto i datum izrade: ZADAR, 12/2017	Dio građevine: -	

Oznaka rasvjetnog mjesta	Ulica/prometnica	Tip stupa	Visina svjetiljke (m)	Tip svjetiljke	Broj svjetiljki	Snaga žarulje [W]	Tip žarulje	Broj žarulja u svjetiljci	Broj žarulja na rasvjetnoj mreži	Oznaka svjetlotehničkog aparata/čipa	Regulacija	Zona rasvjetljenosti	Ukupna snaga svjetiljke (W)	Ukupna snaga rasvjetnog mjesta (W)	Godišnji broj sati rada za punu snagu	Ukupna godišnja potrošnja električne energije (kWh)	Klasa prometnice	Prosječna udaljenost stupova (m)	Odabrana zamjenska svjetiljka	Broj svjetiljki	Broj zamjenjivih energetski učinkovitih svjetiljki	Ukupna godišnja potrošnja električne energije uz oskudnu električnu energiju (kWh)	Ukupna godišnja potrošnja električne energije uz oskudnu električnu energiju (kWh)	Ukupna godišnja potrošnja električne energije uz oskudnu električnu energiju (kWh)
1708	Ulica Ivana G. Kovačića	Metalni	4	Philips Malaga	1	100	VTNa	1	1	GK10	Ne	E2	125,00	125,00	4100	512,50	P7	0	Philips Unistreet BGP202 1xLED40/830 DM11	1	33	140,71	371,79	
1709	Ulica Ivana G. Kovačića	Metalni	4	Philips Malaga	1	100	VTNa	1	1	GK10	Ne	E2	125,00	125,00	4100	512,50	P7	0	Philips Unistreet BGP202 1xLED40/830 DM11	1	33	140,71	371,79	
1710	Ulica Ivana G. Kovačića	Metalni	4	Philips Malaga	1	100	VTNa	1	1	GK10	Ne	E2	125,00	125,00	4100	512,50	P7	0	Philips Unistreet BGP202 1xLED40/830 DM11	1	33	140,71	371,79	
1711	Ulica Ivana G. Kovačića	Metalni	4	Philips Malaga	1	100	VTNa	1	1	GK10	Ne	E2	125,00	125,00	4100	512,50	P7	0	Philips Unistreet BGP202 1xLED40/830 DM11	1	33	140,71	371,79	
1712	Ulica Ivana G. Kovačića	Metalni	4	Philips Malaga	1	100	VTNa	1	1	GK10	Ne	E2	125,00	125,00	4100	512,50	P7	0	Philips Unistreet BGP202 1xLED40/830 DM11	1	33	140,71	371,79	
1713	Ulica Ivana G. Kovačića	Metalni	4	Philips Malaga	1	100	VTNa	1	1	GK10	Ne	E2	125,00	125,00	4100	512,50	P7	0	Philips Unistreet BGP202 1xLED40/830 DM11	1	33	140,71	371,79	
1714	Ulica Zrinsko Frankopanska	Metalni	4	Philips Malaga	1	100	VTNa	1	1	GK03	Ne	E2	125,00	125,00	4100	512,50	P3	31	Philips Unistreet BGP202 1xLED40/830 DM11	1	33	140,71	371,79	
1715	Ulica Zrinsko Frankopanska	Metalni	4	Philips Malaga	1	100	VTNa	1	1	GK03	Ne	E2	125,00	125,00	4100	512,50	P3	31	Philips Unistreet BGP202 1xLED40/830 DM11	1	33	140,71	371,79	
1716	Ulica Zrinsko Frankopanska	Metalni	4	Philips Malaga	1	100	VTNa	1	1	GK03	Ne	E2	125,00	125,00	4100	512,50	P3	31	Philips Unistreet BGP202 1xLED40/830 DM11	1	33	140,71	371,79	
1717	Ulica Zrinsko Frankopanska	Metalni	4	Philips Malaga	1	100	VTNa	1	1	GK03	Ne	E2	125,00	125,00	4100	512,50	P3	31	Philips Unistreet BGP202 1xLED40/830 DM11	1	33	140,71	371,79	
1718	Ulica Zrinsko Frankopanska	Metalni	4	Philips Malaga	1	100	VTNa	1	1	GK03	Ne	E2	125,00	125,00	4100	512,50	P3	31	Philips Unistreet BGP202 1xLED40/830 DM11	1	33	140,71	371,79	
1719	Ulica Zrinsko Frankopanska	Metalni	4	Philips Malaga	1	100	VTNa	1	1	GK03	Ne	E2	125,00	125,00	4100	512,50	P3	31	Philips Unistreet BGP202 1xLED40/830 DM11	1	33	140,71	371,79	
1720	Ulica Zrinsko Frankopanska	Metalni	4	Philips Malaga	1	100	VTNa	1	1	GK03	Ne	E2	125,00	125,00	4100	512,50	P3	31	Philips Unistreet BGP202 1xLED40/830 DM11	1	33	140,71	371,79	
1721	Ulica Alojzija Stepinca	Ovjes	8	ElektroOsijek ovjesna	1	250	VTF	1	1	GK06	Ne	E2	312,50	312,50	4100	1281,25	P3	60	Schreder Dexo 72W WW 5136	1	72	307,01	974,24	
1722	Ulica Alojzija Stepinca	Ovjes	8	ElektroOsijek ovjesna	1	250	VTF	1	1	GK06	Ne	E2	312,50	312,50	4100	1281,25	P3	60	Schreder Dexo 72W WW 5136	1	72	307,01	974,24	
1723	Ulica Alojzija Stepinca	Ovjes	8	ElektroOsijek ovjesna	1	250	VTF	1	1	GK06	Ne	E2	312,50	312,50	4100	1281,25	P3	60	Schreder Dexo 72W WW 5136	1	72	307,01	974,24	
1724	Ulica Josipa Kozarca	Metalni	4	OMS Triton	1	70	VTNa	1	1	GK03	Ne	E2	87,50	87,50	4100	358,75	P3	31	Philips Unistreet BGP202 1xLED40/830 DM11	1	33	140,71	218,04	
1725	Ulica Josipa Kozarca	Metalni	4	OMS Triton	1	70	VTNa	1	1	GK03	Ne	E2	87,50	87,50	4100	358,75	P3	31	Philips Unistreet BGP202 1xLED40/830 DM11	1	33	140,71	218,04	
1726	Ulica Josipa Kozarca	Metalni	4	OMS Triton	1	70	VTNa	1	1	GK03	Ne	E2	87,50	87,50	4100	358,75	P3	31	Philips Unistreet BGP202 1xLED40/830 DM11	1	33	140,71	218,04	
1727	Ulica Josipa Kozarca	Metalni	4	OMS Triton	1	70	VTNa	1	1	GK03	Ne	E2	87,50	87,50	4100	358,75	P3	31	Philips Unistreet BGP202 1xLED40/830 DM11	1	33	140,71	218,04	
1728	Ulica Josipa Kozarca	Metalni	4	OMS Triton	1	70	VTNa	1	1	GK03	Ne	E2	87,50	87,50	4100	358,75	P3	31	Philips Unistreet BGP202 1xLED40/830 DM11	1	33	140,71	218,04	
1729	Ulica Josipa Kozarca	Metalni	4	OMS Triton	1	70	VTNa	1	1	GK03	Ne	E2	87,50	87,50	4100	358,75	P3	31	Philips Unistreet BGP202 1xLED40/830 DM11	1	33	140,71	218,04	
1730	Ulica Josipa Kozarca	Metalni	4	OMS Triton	1	70	VTNa	1	1	GK03	Ne	E2	87,50	87,50	4100	358,75	P3	31	Philips Unistreet BGP202 1xLED40/830 DM11	1	33	140,71	218,04	
1731	Ulica Josipa Kozarca	Metalni	4	OMS Triton	1	70	VTNa	1	1	GK03	Ne	E2	87,50	87,50	4100	358,75	P3	31	Philips Unistreet BGP202 1xLED40/830 DM11	1	33	140,71	218,04	
1732	Ulica Josipa Kozarca	Metalni	4	OMS Triton	1	70	VTNa	1	1	GK03	Ne	E2	87,50	87,50	4100	358,75	P3	31	Philips Unistreet BGP202 1xLED40/830 DM11	1	33	140,71	218,04	

Projektirao: INEL-PROJEKT d.o.o.	Građevina: JAVNA RASVJETA GRADA DONJI MIHOLIAC	149
Mjesto i datum izrade: ZADAR, 12/2017	Dio građevine: -	

Oznaka rasvjetnog mjesta	Ulica/prometnica	Tip stupa	Visina svjetiljke (m)	Tip svjetiljke	Broj svjetiljki	Snaga žarulje [W]	Tip žarulje	Broj žarulja u svjetiljci	Broj žarulja na rasvjetnoj mreži	Oznaka svjetlotehničkog izvora svjetlosti	Regulacija	Zona rasvjetljenosti	Ukupna snaga svjetiljke (W)	Ukupna snaga rasvjetnog mjesta (W)	Godišnji broj sati rada za punu snagu	Ukupna godišnja potrošnja električne energije (kWh)	Klasa prometnice	Prosjecna udaljenost stupova (m)	Odabrana zamjenska svjetiljka	Broj svjetiljki	zamjenskih energetski učinkovitih svjetiljki	Ukupna godišnja potrošnja električne energije uz oskudnu električnu energiju ostvarena zamjenom efikasnijim svjetiljkama	
1733	Ulica Josipa Kozarca	Metalni	4	OMS Triton	1	70	VTNa	1	1	GK03	Ne	E2	87,50	87,50	4100	358,75	P3	31	Philips Unistreet BGP202 1xLED40/830 DM11	1	33	140,71	218,04
1734	Ulica Josipa Kozarca	Metalni	4	OMS Triton	1	70	VTNa	1	1	GK03	Ne	E2	87,50	87,50	4100	358,75	P3	31	Philips Unistreet BGP202 1xLED40/830 DM11	1	33	140,71	218,04
1735	Ulica Josipa Kozarca	Metalni	4	OMS Triton	1	70	VTNa	1	1	GK03	Ne	E2	87,50	87,50	4100	358,75	P3	31	Philips Unistreet BGP202 1xLED40/830 DM11	1	33	140,71	218,04
1736	Ulica Josipa Kozarca	Metalni	4	OMS Triton	1	70	VTNa	1	1	GK03	Ne	E2	87,50	87,50	4100	358,75	P3	31	Philips Unistreet BGP202 1xLED40/830 DM11	1	33	140,71	218,04
1737	Ulica Josipa Kozarca	Metalni	4	OMS Triton	1	70	VTNa	1	1	GK03	Ne	E2	87,50	87,50	4100	358,75	P3	31	Philips Unistreet BGP202 1xLED40/830 DM11	1	33	140,71	218,04
1738	Ulica Josipa Kozarca	Metalni	4	OMS Triton	1	70	VTNa	1	1	GK03	Ne	E2	87,50	87,50	4100	358,75	P3	31	Philips Unistreet BGP202 1xLED40/830 DM11	1	33	140,71	218,04
1739	Ulica Josipa Kozarca	Metalni	4	Feral	1	125	VTF	1	1		Ne	E2	156,25	156,25	4100	640,63			ne mijenja se				
1740	Ulica Josipa Kozarca	Metalni	4	Feral	1	125	VTF	1	1		Ne	E2	156,25	156,25	4100	640,63			ne mijenja se				
1741	Ulica Josipa Kozarca	Metalni	4	Feral	1	125	VTF	1	1		Ne	E2	156,25	156,25	4100	640,63			ne mijenja se				
1742	Ulica Josipa Kozarca	Metalni	4	Philips Malaga	1	100	VTNa	1	1	GK03	Ne	E2	125,00	125,00	4100	512,50	P3	31	Philips Unistreet BGP202 1xLED40/830 DM11	1	33	140,71	371,79
1743	Ulica Josipa Kozarca	Metalni	4	Philips Malaga	1	100	VTNa	1	1	GK03	Ne	E2	125,00	125,00	4100	512,50	P3	31	Philips Unistreet BGP202 1xLED40/830 DM11	1	33	140,71	371,79
1744	Ulica Matije Gupca	Metalni	4	Philips Malaga	1	100	VTNa	1	1	GK03	Ne	E2	125,00	125,00	4100	512,50	P3	31	Philips Unistreet BGP202 1xLED40/830 DM11	1	33	140,71	371,79
1745	Ulica Matije Gupca	Metalni	4	Philips Malaga	1	100	VTNa	1	1	GK03	Ne	E2	125,00	125,00	4100	512,50	P3	31	Philips Unistreet BGP202 1xLED40/830 DM11	1	33	140,71	371,79
1746	Ulica Matije Gupca	Metalni	4	Philips Malaga	1	100	VTNa	1	1	GK03	Ne	E2	125,00	125,00	4100	512,50	P3	31	Philips Unistreet BGP202 1xLED40/830 DM11	1	33	140,71	371,79
1747	Ulica Matije Gupca	Metalni	4	Philips Malaga	1	100	VTNa	1	1	GK03	Ne	E2	125,00	125,00	4100	512,50	P3	31	Philips Unistreet BGP202 1xLED40/830 DM11	1	33	140,71	371,79
1748	Ulica Matije Gupca	Metalni	4	Philips Malaga	1	100	VTNa	1	1	GK03	Ne	E2	125,00	125,00	4100	512,50	P3	31	Philips Unistreet BGP202 1xLED40/830 DM11	1	33	140,71	371,79
1749	Ulica Matije Gupca	Metalni	4	Philips Malaga	1	100	VTNa	1	1	GK03	Ne	E2	125,00	125,00	4100	512,50	P3	31	Philips Unistreet BGP202 1xLED40/830 DM11	1	33	140,71	371,79
1750	Ulica Matije Gupca	Metalni	4	Philips Malaga	1	100	VTNa	1	1	GK03	Ne	E2	125,00	125,00	4100	512,50	P3	31	Philips Unistreet BGP202 1xLED40/830 DM11	1	33	140,71	371,79
1751	Ulica Matije Gupca	Metalni	4	Philips Malaga	1	100	VTNa	1	1	GK03	Ne	E2	125,00	125,00	4100	512,50	P3	31	Philips Unistreet BGP202 1xLED40/830 DM11	1	33	140,71	371,79
1752	Ulica Matije Gupca	Metalni	4	Philips Malaga	1	100	VTNa	1	1	GK03	Ne	E2	125,00	125,00	4100	512,50	P3	31	Philips Unistreet BGP202 1xLED40/830 DM11	1	33	140,71	371,79
1753	Ulica Matije Gupca	Metalni	4	Philips Malaga	1	100	VTNa	1	1	GK03	Ne	E2	125,00	125,00	4100	512,50	P3	31	Philips Unistreet BGP202 1xLED40/830 DM11	1	33	140,71	371,79
1754	Ulica Matije Gupca	Metalni	4	Philips Malaga	1	100	VTNa	1	1	GK03	Ne	E2	125,00	125,00	4100	512,50	P3	31	Philips Unistreet BGP202 1xLED40/830 DM11	1	33	140,71	371,79
1755	Ulica Matije Gupca	Metalni	4	Philips Malaga	1	100	VTNa	1	1	GK03	Ne	E2	125,00	125,00	4100	512,50	P3	31	Philips Unistreet BGP202 1xLED40/830 DM11	1	33	140,71	371,79
1756	Ulica Matije Gupca	Metalni	4	Philips Malaga	1	100	VTNa	1	1	GK03	Ne	E2	125,00	125,00	4100	512,50	P3	31	Philips Unistreet BGP202 1xLED40/830 DM11	1	33	140,71	371,79
1757	Ulica Matije Gupca	Metalni	4	Philips Malaga	1	100	VTNa	1	1	GK03	Ne	E2	125,00	125,00	4100	512,50	P3	31	Philips Unistreet BGP202 1xLED40/830 DM11	1	33	140,71	371,79

Projektirao: INEL-PROJEKT d.o.o.	Građevina: JAVNA RASVJETA GRADA DONJI MIHOLIAC	150
Mjesto i datum izrade: ZADAR, 12/2017	Dio građevine: -	

Oznaka rasvjetnog mjesta	Ulica/prometnica	Tip stupa	Visina svjetiljke (m)	Tip svjetiljke	Broj svjetiljki	Snaga žarulje [W]	Tip žarulje	Broj žarulja u svjetiljci	Broj žarulja na rasvjetnoj mreži	Oznaka svjetlotehničkog proizvoda	Regulacija	Zona rasvjetljenosti	Ukupna snaga svjetiljke (W)	Ukupna snaga rasvjetnog mjesta (W)	Godišnji broj sati rada za punu snagu	Ukupna godišnja potrošnja električne energije (kWh)	Klasa prometnice	Prosječna udaljenost stupova (m)	Odabrana zamjenska svjetiljka	Broj svjetiljki	zamjenjivih energetski učinkovitih svjetiljki	Ukupna godišnja potrošnja električne energije uz oskudnu električnu energiju ostvarena zamjenom efikasnijim svjetiljkama	
1758	Ulica Matije Gupca	Metalni	4	Philips Malaga	1	100	VTNa	1	1	GK03	Ne	E2	125,00	125,00	4100	512,50	P3	31	Philips Unistreet BGP202 1xLED40/830 DM11	1	33	140,71	371,79
1759	Ulica Matije Gupca	Metalni	4	Philips Malaga	1	100	VTNa	1	1	GK03	Ne	E2	125,00	125,00	4100	512,50	P3	31	Philips Unistreet BGP202 1xLED40/830 DM11	1	33	140,71	371,79
1760	Ulica Matije Gupca	Metalni	4	Philips Malaga	1	100	VTNa	1	1	GK03	Ne	E2	125,00	125,00	4100	512,50	P3	31	Philips Unistreet BGP202 1xLED40/830 DM11	1	33	140,71	371,79
1761	Ulica Matije Gupca	Metalni	4	Philips Malaga	1	100	VTNa	1	1	GK03	Ne	E2	125,00	125,00	4100	512,50	P3	31	Philips Unistreet BGP202 1xLED40/830 DM11	1	33	140,71	371,79
1762	Ulica Matije Gupca	Metalni	4	Philips Malaga	1	100	VTNa	1	1	GK03	Ne	E2	125,00	125,00	4100	512,50	P3	31	Philips Unistreet BGP202 1xLED40/830 DM11	1	33	140,71	371,79
1763	Ulica Matije Gupca	Metalni	4	Philips Malaga	1	100	VTNa	1	1	GK03	Ne	E2	125,00	125,00	4100	512,50	P3	31	Philips Unistreet BGP202 1xLED40/830 DM11	1	33	140,71	371,79
1764	Ulica Matije Gupca	Metalni	4	Philips Malaga	1	100	VTNa	1	1	GK03	Ne	E2	125,00	125,00	4100	512,50	P3	31	Philips Unistreet BGP202 1xLED40/830 DM11	1	33	140,71	371,79
1765	Ulica Matije Gupca	Metalni	4	Philips Malaga	1	100	VTNa	1	1	GK03	Ne	E2	125,00	125,00	4100	512,50	P3	31	Philips Unistreet BGP202 1xLED40/830 DM11	1	33	140,71	371,79
1766	Ulica Matije Gupca	Metalni	4	Philips Malaga	1	100	VTNa	1	1	GK03	Ne	E2	125,00	125,00	4100	512,50	P3	31	Philips Unistreet BGP202 1xLED40/830 DM11	1	33	140,71	371,79
1767	Ulica Matije Gupca	Metalni	4	Philips Malaga	1	100	VTNa	1	1	GK03	Ne	E2	125,00	125,00	4100	512,50	P3	31	Philips Unistreet BGP202 1xLED40/830 DM11	1	33	140,71	371,79
1768	Ulica Matije Gupca	Metalni	4	Philips Malaga	1	100	VTNa	1	1	GK03	Ne	E2	125,00	125,00	4100	512,50	P3	31	Philips Unistreet BGP202 1xLED40/830 DM11	1	33	140,71	371,79
1769	Ulica Matije Gupca	Metalni	4	Philips Malaga	1	100	VTNa	1	1	GK03	Ne	E2	125,00	125,00	4100	512,50	P3	31	Philips Unistreet BGP202 1xLED40/830 DM11	1	33	140,71	371,79
1770	Ulica Matije Gupca	Metalni	4	Philips Malaga	1	100	VTNa	1	1	GK03	Ne	E2	125,00	125,00	4100	512,50	P3	31	Philips Unistreet BGP202 1xLED40/830 DM11	1	33	140,71	371,79
1771	Ulica Matije Gupca	Metalni	4	Philips Malaga	1	100	VTNa	1	1	GK03	Ne	E2	125,00	125,00	4100	512,50	P3	31	Philips Unistreet BGP202 1xLED40/830 DM11	1	33	140,71	371,79
1772	Ulica Matije Gupca	Metalni	4	Philips Malaga	1	100	VTNa	1	1	GK03	Ne	E2	125,00	125,00	4100	512,50	P3	31	Philips Unistreet BGP202 1xLED40/830 DM11	1	33	140,71	371,79
1773	Ulica Matije Gupca	Metalni	4	Philips Malaga	1	100	VTNa	1	1	GK03	Ne	E2	125,00	125,00	4100	512,50	P3	31	Philips Unistreet BGP202 1xLED40/830 DM11	1	33	140,71	371,79
1774	Ulica Matije Gupca	Metalni	4	Philips Malaga	1	100	VTNa	1	1	GK03	Ne	E2	125,00	125,00	4100	512,50	P3	31	Philips Unistreet BGP202 1xLED40/830 DM11	1	33	140,71	371,79
1775	Ulica bana J. Jelačića	Metalni	4	Philips Malaga	1	100	VTNa	1	1	GK03	Ne	E2	125,00	125,00	4100	512,50	P3	31	Philips Unistreet BGP202 1xLED40/830 DM11	1	33	140,71	371,79
1776	Ulica bana J. Jelačića	Metalni	4	Philips Malaga	1	100	VTNa	1	1	GK03	Ne	E2	125,00	125,00	4100	512,50	P3	31	Philips Unistreet BGP202 1xLED40/830 DM11	1	33	140,71	371,79
1777	Ulica bana J. Jelačića	Metalni	4	Philips Malaga	1	100	VTNa	1	1	GK03	Ne	E2	125,00	125,00	4100	512,50	P3	31	Philips Unistreet BGP202 1xLED40/830 DM11	1	33	140,71	371,79
1778	Ulica bana J. Jelačića	Metalni	4	Philips Malaga	1	100	VTNa	1	1	GK03	Ne	E2	125,00	125,00	4100	512,50	P3	31	Philips Unistreet BGP202 1xLED40/830 DM11	1	33	140,71	371,79
1779	Ulica bana J. Jelačića	Metalni	4	Philips Malaga	1	100	VTNa	1	1	GK03	Ne	E2	125,00	125,00	4100	512,50	P3	31	Philips Unistreet BGP202 1xLED40/830 DM11	1	33	140,71	371,79
1780	Ulica bana J. Jelačića	Metalni	4	Philips Malaga	1	100	VTNa	1	1	GK03	Ne	E2	125,00	125,00	4100	512,50	P3	31	Philips Unistreet BGP202 1xLED40/830 DM11	1	33	140,71	371,79
1781	Ulica bana J. Jelačića	Metalni	4	Philips Malaga	1	100	VTNa	1	1	GK03	Ne	E2	125,00	125,00	4100	512,50	P3	31	Philips Unistreet BGP202 1xLED40/830 DM11	1	33	140,71	371,79
1782	Ulica bana J. Jelačića	Metalni	4	Philips Malaga	1	100	VTNa	1	1	GK03	Ne	E2	125,00	125,00	4100	512,50	P3	31	Philips Unistreet BGP202 1xLED40/830 DM11	1	33	140,71	371,79

Projektirao: INEL-PROJEKT d.o.o.	Građevina: JAVNA RASVJETA GRADA DONJI MIHOLIAC	151
Mjesto i datum izrade: ZADAR, 12/2017	Dio građevine: -	

Oznaka rasvjetnog mjesta	Ulica/prometnica	Tip stupa	Visina svjetiljke (m)	Tip svjetiljke	Broj svjetiljki	Snaga žarulje [W]	Tip žarulje	Broj žarulja u svjetiljci	Broj žarulja na rasvjetnom mjestu	Oznaka svjetlotehničkog aparata/čipa	Regulacija	Zona rasvjetljenosti	Ukupna snaga svjetiljke (W)	Ukupna snaga rasvjetnog mjesta (W)	Godišnji broj sati rada za punu snagu	Ukupna godišnja potrošnja električne energije (kWh)	Klasa prometnice	Prosječna udaljenost stupova (m)	Odabrana zamjenska svjetiljka	Broj svjetiljki	zamjenjivih energetski učinkovitih svjetiljki	Ukupna godišnja potrošnja električne energije uz oskudnu električnu energiju (kWh)	energija ostvarena zamjenom efikasnijim svjetiljkama
1783	Ulica bana J. Jelačića	Metalni	4	Philips Malaga	1	100	VTNa	1	1	GK03	Ne	E2	125,00	125,00	4100	512,50	P3	31	Philips Unistreet BGP202 1xLED40/830 DM11	1	33	140,71	371,79
1784	Ulica bana J. Jelačića	Metalni	4	Philips Malaga	1	100	VTNa	1	1	GK03	Ne	E2	125,00	125,00	4100	512,50	P3	31	Philips Unistreet BGP202 1xLED40/830 DM11	1	33	140,71	371,79
1785	Ulica bana J. Jelačića	Metalni	4	Philips Malaga	1	100	VTNa	1	1	GK03	Ne	E2	125,00	125,00	4100	512,50	P3	31	Philips Unistreet BGP202 1xLED40/830 DM11	1	33	140,71	371,79
1786	Ulica Vladimira Nazora	Metalni	4	Philips Malaga	1	100	VTNa	1	1	GK03	Ne	E2	125,00	125,00	4100	512,50	P3	31	Philips Unistreet BGP202 1xLED40/830 DM11	1	33	140,71	371,79
1787	Ulica Vladimira Nazora	Metalni	4	Philips Malaga	1	100	VTNa	1	1	GK03	Ne	E2	125,00	125,00	4100	512,50	P3	31	Philips Unistreet BGP202 1xLED40/830 DM11	1	33	140,71	371,79
1788	Ulica Vladimira Nazora	Metalni	4	Philips Malaga	1	100	VTNa	1	1	GK03	Ne	E2	125,00	125,00	4100	512,50	P3	31	Philips Unistreet BGP202 1xLED40/830 DM11	1	33	140,71	371,79
1789	Ulica Vladimira Nazora	Metalni	4	Philips Malaga	1	100	VTNa	1	1	GK03	Ne	E2	125,00	125,00	4100	512,50	P3	31	Philips Unistreet BGP202 1xLED40/830 DM11	1	33	140,71	371,79
1790	Ulica Vladimira Nazora	Metalni	4	Philips Malaga	1	100	VTNa	1	1	GK03	Ne	E2	125,00	125,00	4100	512,50	P3	31	Philips Unistreet BGP202 1xLED40/830 DM11	1	33	140,71	371,79
1791	Ulica Vladimira Nazora	Metalni	4	Philips Malaga	1	100	VTNa	1	1	GK03	Ne	E2	125,00	125,00	4100	512,50	P3	31	Philips Unistreet BGP202 1xLED40/830 DM11	1	33	140,71	371,79
1792	Ulica Vladimira Nazora	Metalni	4	Philips Malaga	1	100	VTNa	1	1	GK03	Ne	E2	125,00	125,00	4100	512,50	P3	31	Philips Unistreet BGP202 1xLED40/830 DM11	1	33	140,71	371,79
1793	Ulica Vladimira Nazora	Metalni	4	Philips Malaga	1	70	VTNa	1	1	GK03	Ne	E2	87,50	87,50	4100	358,75	P3	31	Philips Unistreet BGP202 1xLED40/830 DM11	1	33	140,71	218,04
1794	Ulica Vladimira Nazora	Metalni	4	Philips Malaga	1	70	VTNa	1	1	GK03	Ne	E2	87,50	87,50	4100	358,75	P3	31	Philips Unistreet BGP202 1xLED40/830 DM11	1	33	140,71	218,04
1795	Ulica Vladimira Nazora	Metalni	4	Philips Malaga	1	70	VTNa	1	1	GK03	Ne	E2	87,50	87,50	4100	358,75	P3	31	Philips Unistreet BGP202 1xLED40/830 DM11	1	33	140,71	218,04
1796	Ulica Vladimira Nazora	Metalni	4	Philips Malaga	1	70	VTNa	1	1	GK03	Ne	E2	87,50	87,50	4100	358,75	P3	31	Philips Unistreet BGP202 1xLED40/830 DM11	1	33	140,71	218,04
1797	Ulica Vladimira Nazora	Metalni	4	Philips Malaga	1	70	VTNa	1	1	GK03	Ne	E2	87,50	87,50	4100	358,75	P3	31	Philips Unistreet BGP202 1xLED40/830 DM11	1	33	140,71	218,04
1798	Ulica Vladimira Nazora	Metalni	4	Philips Malaga	1	70	VTNa	1	1	GK03	Ne	E2	87,50	87,50	4100	358,75	P3	31	Philips Unistreet BGP202 1xLED40/830 DM11	1	33	140,71	218,04
1799	Ulica Vladimira Nazora	Metalni	4	Philips Malaga	1	70	VTNa	1	1	GK03	Ne	E2	87,50	87,50	4100	358,75	P3	31	Philips Unistreet BGP202 1xLED40/830 DM11	1	33	140,71	218,04
1800	Ulica Vladimira Nazora	Metalni	4	Philips Malaga	1	70	VTNa	1	1	GK03	Ne	E2	87,50	87,50	4100	358,75	P3	31	Philips Unistreet BGP202 1xLED40/830 DM11	1	33	140,71	218,04
1801	Ulica Vladimira Nazora	Metalni	4	Philips Malaga	1	70	VTNa	1	1	GK03	Ne	E2	87,50	87,50	4100	358,75	P3	31	Philips Unistreet BGP202 1xLED40/830 DM11	1	33	140,71	218,04
1802	Ulica Vladimira Nazora	Metalni	4	Philips Malaga	1	70	VTNa	1	1	GK03	Ne	E2	87,50	87,50	4100	358,75	P3	31	Philips Unistreet BGP202 1xLED40/830 DM11	1	33	140,71	218,04
1803	Ulica Vladimira Nazora	Metalni	4	Philips Malaga	1	70	VTNa	1	1	GK03	Ne	E2	87,50	87,50	4100	358,75	P3	31	Philips Unistreet BGP202 1xLED40/830 DM11	1	33	140,71	218,04
1804	Ulica Vladimira Nazora	Metalni	4	Philips Malaga	1	100	VTNa	1	1	GK03	Ne	E2	125,00	125,00	4100	512,50	P3	31	Philips Unistreet BGP202 1xLED40/830 DM11	1	33	140,71	371,79
1805	Ulica Vladimira Nazora	Metalni	4	Philips Malaga	1	100	VTNa	1	1	GK03	Ne	E2	125,00	125,00	4100	512,50	P3	31	Philips Unistreet BGP202 1xLED40/830 DM11	1	33	140,71	371,79
1806	Ulica Vladimira Nazora	Metalni	4	Philips Malaga	1	100	VTNa	1	1	GK03	Ne	E2	125,00	125,00	4100	512,50	P3	31	Philips Unistreet BGP202 1xLED40/830 DM11	1	33	140,71	371,79
1807	Ulica Vladimira Nazora	Metalni	4	Philips Malaga	1	100	VTNa	1	1	GK03	Ne	E2	125,00	125,00	4100	512,50	P3	31	Philips Unistreet BGP202 1xLED40/830 DM11	1	33	140,71	371,79

Projektirao: INEL-PROJEKT d.o.o.	Građevina: JAVNA RASVJETA GRADA DONJI MIHOLIAC	152
Mjesto i datum izrade: ZADAR, 12/2017	Dio građevine: -	

Oznaka rasvjetnog mjesta	Ulica/prometnica	Tip stupa	Visina svjetiljke (m)	Tip svjetiljke	Broj svjetiljki	Snaga žarulje [W]	Tip žarulje	Broj žarulja u svjetiljci	Broj žarulja na rasvjetnoj oznaci	Oznaka svjetlotehničkog izvora svjetlosti	Regulacija	Zona rasvjetljenosti	Ukupna snaga svjetiljke (W)	Ukupna snaga rasvjetnog mjesta (W)	Godišnji broj sati rada za punu snagu	Ukupna godišnja potrošnja električne energije (kWh)	Klasa prometnice	Prosječna udaljenost stupova (m)	Odabrana zamjenska svjetiljka	Broj svjetiljki	zamjenskih energetski učinkovitih svjetiljki	Ukupna godišnja potrošnja električne energije uz oskudnu električnu energiju ostvarena zamjenom efikasnijim svjetiljkama	
1808	Ulica Vladimira Nazora	Metalni	4	Philips Malaga	1	100	VTNa	1	1	GK03	Ne	E2	125,00	125,00	4100	512,50	P3	31	Philips Unistreet BGP202 1xLED40/830 DM11	1	33	140,71	371,79
1809	Ulica Vladimira Nazora	Metalni	4	Philips Malaga	1	100	VTNa	1	1	GK03	Ne	E2	125,00	125,00	4100	512,50	P3	31	Philips Unistreet BGP202 1xLED40/830 DM11	1	33	140,71	371,79
1810	Ulica Vladimira Nazora	Metalni	4	Philips Malaga	1	100	VTNa	1	1	GK03	Ne	E2	125,00	125,00	4100	512,50	P3	31	Philips Unistreet BGP202 1xLED40/830 DM11	1	33	140,71	371,79
1811	Ulica Vladimira Nazora	Metalni	4	Philips Malaga	1	100	VTNa	1	1	GK03	Ne	E2	125,00	125,00	4100	512,50	P3	31	Philips Unistreet BGP202 1xLED40/830 DM11	1	33	140,71	371,79
1812	Ulica Vladimira Nazora	Metalni	4	Philips Malaga	1	100	VTNa	1	1	GK03	Ne	E2	125,00	125,00	4100	512,50	P3	31	Philips Unistreet BGP202 1xLED40/830 DM11	1	33	140,71	371,79
1813	Ulica Vladimira Nazora	Metalni	4	Philips Malaga	1	100	VTNa	1	1	GK03	Ne	E2	125,00	125,00	4100	512,50	P3	31	Philips Unistreet BGP202 1xLED40/830 DM11	1	33	140,71	371,79
1814	Ulica Vladimira Nazora	Metalni	4	Philips Malaga	1	100	VTNa	1	1	GK03	Ne	E2	125,00	125,00	4100	512,50	P3	31	Philips Unistreet BGP202 1xLED40/830 DM11	1	33	140,71	371,79
1815	Ulica Eugena Kumičića	Metalni	4	TEP Gamalux	1	70	VTNa	1	1	GK03	Ne	E2	87,50	87,50	4100	358,75	P3	31	Philips Unistreet BGP202 1xLED40/830 DM11	1	33	140,71	218,04
1816	Ulica Eugena Kumičića	Metalni	4	TEP Gamalux	1	70	VTNa	1	1	GK03	Ne	E2	87,50	87,50	4100	358,75	P3	31	Philips Unistreet BGP202 1xLED40/830 DM11	1	33	140,71	218,04
1817	Ulica Eugena Kumičića	Metalni	4	TEP Gamalux	1	70	VTNa	1	1	GK03	Ne	E2	87,50	87,50	4100	358,75	P3	31	Philips Unistreet BGP202 1xLED40/830 DM11	1	33	140,71	218,04
1818	Ulica Eugena Kumičića	Metalni	4	TEP Gamalux	1	70	VTNa	1	1	GK03	Ne	E2	87,50	87,50	4100	358,75	P3	31	Philips Unistreet BGP202 1xLED40/830 DM11	1	33	140,71	218,04
1819	Ulica Eugena Kumičića	Ovjes	8	ElektroOsijek ovjesna	1	250	VTF	1	1	GK07	Ne	E2	312,50	312,50	4100	1281,25	P7	0	Schreder Dexo 72W WW 5136	1	72	307,01	974,24
1820	Ulica A. B. Šimića	Ovjes	8	ElektroOsijek ovjesna	1	250	VTF	1	1	GK07	Ne	E2	312,50	312,50	4100	1281,25	P7	0	Schreder Dexo 72W WW 5136	1	72	307,01	974,24
1821	Ulica A. B. Šimića	Metalni	4	TEP Gamalux	1	70	VTNa	1	1	GK03	Ne	E2	87,50	87,50	4100	358,75	P3	31	Philips Unistreet BGP202 1xLED40/830 DM11	1	33	140,71	218,04
1822	Ulica A. B. Šimića	Metalni	4	TEP Gamalux	1	70	VTNa	1	1	GK03	Ne	E2	87,50	87,50	4100	358,75	P3	31	Philips Unistreet BGP202 1xLED40/830 DM11	1	33	140,71	218,04
1823	Ulica A. B. Šimića	Metalni	4	TEP Gamalux	1	70	VTNa	1	1	GK03	Ne	E2	87,50	87,50	4100	358,75	P3	31	Philips Unistreet BGP202 1xLED40/830 DM11	1	33	140,71	218,04
1824	Ulica A. B. Šimića	Metalni	4	TEP Gamalux	1	70	VTNa	1	1	GK03	Ne	E2	87,50	87,50	4100	358,75	P3	31	Philips Unistreet BGP202 1xLED40/830 DM11	1	33	140,71	218,04
1825	Ulica A. B. Šimića	Metalni	4	TEP Gamalux	1	70	VTNa	1	1	GK03	Ne	E2	87,50	87,50	4100	358,75	P3	31	Philips Unistreet BGP202 1xLED40/830 DM11	1	33	140,71	218,04
1826	Ulica A. B. Šimića	Metalni	4	TEP Gamalux	1	70	VTNa	1	1	GK03	Ne	E2	87,50	87,50	4100	358,75	P3	31	Philips Unistreet BGP202 1xLED40/830 DM11	1	33	140,71	218,04
1827	Ulica A. B. Šimića	Metalni	4	TEP Gamalux	1	70	VTNa	1	1	GK03	Ne	E2	87,50	87,50	4100	358,75	P3	31	Philips Unistreet BGP202 1xLED40/830 DM11	1	33	140,71	218,04
1828	Ulica A. B. Šimića	Metalni	4	TEP Gamalux	1	70	VTNa	1	1	GK03	Ne	E2	87,50	87,50	4100	358,75	P3	31	Philips Unistreet BGP202 1xLED40/830 DM11	1	33	140,71	218,04
1829	Ulica A. B. Šimića	Metalni	4	TEP Gamalux	1	70	VTNa	1	1	GK03	Ne	E2	87,50	87,50	4100	358,75	P3	31	Philips Unistreet BGP202 1xLED40/830 DM11	1	33	140,71	218,04
1830	Ulica A. B. Šimića	Metalni	4	Philips Malaga	1	100	VTNa	1	1	GK03	Ne	E2	125,00	125,00	4100	512,50	P3	31	Philips Unistreet BGP202 1xLED40/830 DM11	1	33	140,71	371,79
1831	Ulica A. B. Šimića	Metalni	4	Philips Malaga	1	100	VTNa	1	1	GK03	Ne	E2	125,00	125,00	4100	512,50	P3	31	Philips Unistreet BGP202 1xLED40/830 DM11	1	33	140,71	371,79
1832	Ulica A. B. Šimića	Metalni	4	Philips Malaga	1	100	VTNa	1	1	GK03	Ne	E2	125,00	125,00	4100	512,50	P3	31	Philips Unistreet BGP202 1xLED40/830 DM11	1	33	140,71	371,79

Projektirao: INEL-PROJEKT d.o.o.	Građevina: JAVNA RASVJETA GRADA DONJI MIHOLIAC	153
Mjesto i datum izrade: ZADAR, 12/2017	Dio građevine: -	

Oznaka rasvjetnog mjesta	Ulica/prometnica	Tip stupa	Visina svjetiljke (m)	Tip svjetiljke	Broj svjetiljki	Snaga žarulje [W]	Tip žarulje	Broj žarulja u svjetiljci	Broj žarulja na rasvjetnoj mreži	Oznaka svjetlotehničkog izvora svjetlosti	Regulacija	Zona rasvjetljenosti	Ukupna snaga svjetiljke (W)	Ukupna snaga rasvjetnog mjesta (W)	Godišnji broj sati rada za punu snagu	Ukupna godišnja potrošnja električne energije (kWh)	Klasa prometnice	Prosječna udaljenost stupova (m)	Odabrana zamjenska svjetiljka	Broj svjetiljki	zamjenskih energetski učinkovitih svjetiljki	Ukupna godišnja potrošnja električne energije uz osvetljenost (kWh)	Uspoređena električna energija ostvarena zamjenom efikasnijim svjetiljkama
1833	Ulica A. B. Šimića	Metalni	4	Philips Malaga	1	100	VTNa	1	1	GK03	Ne	E2	125,00	125,00	4100	512,50	P3	31	Philips Unistreet BGP202 1xLED40/830 DM11	1	33	140,71	371,79
1834	Ulica A. B. Šimića	Metalni	4	Philips Malaga	1	100	VTNa	1	1	GK03	Ne	E2	125,00	125,00	4100	512,50	P3	31	Philips Unistreet BGP202 1xLED40/830 DM11	1	33	140,71	371,79
1835	Ulica kralja Tomislava	Metalni	4	OMS Triton	1	70	VTNa	1	1	GK03	Ne	E2	87,50	87,50	4100	358,75	P3	31	Philips Unistreet BGP202 1xLED40/830 DM11	1	33	140,71	218,04
1836	Ulica kralja Tomislava	Metalni	4	OMS Triton	1	70	VTNa	1	1	GK03	Ne	E2	87,50	87,50	4100	358,75	P3	31	Philips Unistreet BGP202 1xLED40/830 DM11	1	33	140,71	218,04
1837	Ulica kralja Tomislava	Metalni	4	OMS Triton	1	70	VTNa	1	1	GK03	Ne	E2	87,50	87,50	4100	358,75	P3	31	Philips Unistreet BGP202 1xLED40/830 DM11	1	33	140,71	218,04
1838	Ulica kralja Tomislava	Metalni	4	OMS Triton	1	70	VTNa	1	1	GK03	Ne	E2	87,50	87,50	4100	358,75	P3	31	Philips Unistreet BGP202 1xLED40/830 DM11	1	33	140,71	218,04
1839	Ulica kralja Tomislava	Metalni	4	OMS Triton	1	70	VTNa	1	1	GK03	Ne	E2	87,50	87,50	4100	358,75	P3	31	Philips Unistreet BGP202 1xLED40/830 DM11	1	33	140,71	218,04
1840	Ulica kralja Tomislava	Metalni	4	Philips Malaga	1	100	VTNa	1	1	GK03	Ne	E2	125,00	125,00	4100	512,50	P3	31	Philips Unistreet BGP202 1xLED40/830 DM11	1	33	140,71	371,79
1841	Ulica kralja Tomislava	Metalni	4	Philips Malaga	1	100	VTNa	1	1	GK03	Ne	E2	125,00	125,00	4100	512,50	P3	31	Philips Unistreet BGP202 1xLED40/830 DM11	1	33	140,71	371,79
1842	Ulica kralja Tomislava	Metalni	4	Philips Malaga	1	100	VTNa	1	1	GK03	Ne	E2	125,00	125,00	4100	512,50	P3	31	Philips Unistreet BGP202 1xLED40/830 DM11	1	33	140,71	371,79
1843	Ulica kralja Tomislava	Metalni	4	Philips Malaga	1	100	VTNa	1	1	GK03	Ne	E2	125,00	125,00	4100	512,50	P3	31	Philips Unistreet BGP202 1xLED40/830 DM11	1	33	140,71	371,79
1844	Ulica kralja Tomislava	Metalni	4	Philips Malaga	1	100	VTNa	1	1	GK03	Ne	E2	125,00	125,00	4100	512,50	P3	31	Philips Unistreet BGP202 1xLED40/830 DM11	1	33	140,71	371,79
1845	Ulica kralja Tomislava	Metalni	4	Philips Malaga	1	100	VTNa	1	1	GK03	Ne	E2	125,00	125,00	4100	512,50	P3	31	Philips Unistreet BGP202 1xLED40/830 DM11	1	33	140,71	371,79
1846	Ulica kralja Tomislava	Metalni	4	Philips Malaga	1	100	VTNa	1	1	GK03	Ne	E2	125,00	125,00	4100	512,50	P3	31	Philips Unistreet BGP202 1xLED40/830 DM11	1	33	140,71	371,79
1847	Ulica kralja Tomislava	Metalni	4	Philips Malaga	1	100	VTNa	1	1	GK03	Ne	E2	125,00	125,00	4100	512,50	P3	31	Philips Unistreet BGP202 1xLED40/830 DM11	1	33	140,71	371,79
1848	Ulica kralja Tomislava	Metalni	4	Philips Malaga	1	100	VTNa	1	1	GK03	Ne	E2	125,00	125,00	4100	512,50	P3	31	Philips Unistreet BGP202 1xLED40/830 DM11	1	33	140,71	371,79
1849	Venoseva ulica (Rakitovica)	Drveni	7	OGŽK	1	125	VTF	1	1	GK08	Ne	E2	156,25	156,25	4100	640,63	P7	0	Philips Unistreet BGP202 1xLED50/830 DN10	1	42,5	181,22	459,41
1850	Karaška ulica (Rakitovica)	Betonski	7	TEP Gamalux	1	150	VTNa	1	1	GK08	Ne	E2	187,50	187,50	4100	768,75	P7	0	Philips Unistreet BGP202 1xLED50/830 DN10	1	42,5	181,22	587,53
1851	Karaška ulica (Rakitovica)	Betonski	7	TEP Gamalux	1	150	VTNa	1	1	GK08	Ne	E2	187,50	187,50	4100	768,75	P7	0	Philips Unistreet BGP202 1xLED50/830 DN10	1	42,5	181,22	587,53
1852	Karaška ulica (Rakitovica)	Betonski	7	TEP Gamalux	1	150	VTNa	1	1	GK08	Ne	E2	187,50	187,50	4100	768,75	P7	0	Philips Unistreet BGP202 1xLED50/830 DN10	1	42,5	181,22	587,53
1853	Karaška ulica (Rakitovica)	Betonski	7	TEP Gamalux	1	150	VTNa	1	1	GK08	Ne	E2	187,50	187,50	4100	768,75	P7	0	Philips Unistreet BGP202 1xLED50/830 DN10	1	42,5	181,22	587,53
1854	Karaška ulica (Rakitovica)	Ovjes	8	ElektroOsijek ovjesna	1	250	VTF	1	1	GK07	Ne	E2	312,50	312,50	4100	1281,25	P7	0	Schreder Dexo 72W WW 5136	1	72	307,01	974,24
1855	Karaška ulica (Rakitovica)	Ovjes	8	ElektroOsijek ovjesna	1	250	VTF	1	1	GK07	Ne	E2	312,50	312,50	4100	1281,25	P7	0	Schreder Dexo 72W WW 5136	1	72	307,01	974,24
1856	Karaška ulica (Rakitovica)	Ovjes	8	ElektroOsijek ovjesna	1	250	VTF	1	1	GK07	Ne	E2	312,50	312,50	4100	1281,25	P7	0	Schreder Dexo 72W WW 5136	1	72	307,01	974,24
1857	Glavna ulica (Rakitovica)	Betonski	7	TEP Gamalux	1	150	VTNa	1	1	GK08	Ne	E2	187,50	187,50	4100	768,75	P7	0	Philips Unistreet BGP202 1xLED50/830 DN10	1	42,5	181,22	587,53

Projektirao: INEL-PROJEKT d.o.o.	Građevina: JAVNA RASVJETA GRADA DONJI MIHOLIAC	154
Mjesto i datum izrade: ZADAR, 12/2017	Dio građevine: -	

Oznaka rasvjetnog mjesta	Ulica/prometnica	Tip stupa	Visina svjetiljke (m)	Tip svjetiljke	Broj svjetiljki	Snaga žarulje [W]	Tip žarulje	Broj žarulja u svjetiljci	Broj žarulja na rasvjetnoj oznaci	Oznaka svjetlotehničkog izvora svjetlosti	Regulacija	Zona rasvjetljenosti	Ukupna snaga svjetiljke (W)	Ukupna snaga rasvjetnog mjesta (W)	Godišnji broj sati rada za punu snagu	Ukupna godišnja potrošnja električne energije (kWh)	Klasa prometnice	Prosječna udaljenost stupova (m)	Odabrana zamjenska svjetiljka	Broj svjetiljki zamjenskih energetski učinkovitih svjetiljki	Ukupna godišnja potrošnja električne energije uz oskudnu električnu energiju ostvarena zamjenom efikasnijim svjetiljkama	Ukupna godišnja potrošnja električne energije uz oskudnu električnu energiju ostvarena zamjenom efikasnijim svjetiljkama	Ukupna godišnja potrošnja električne energije uz oskudnu električnu energiju ostvarena zamjenom efikasnijim svjetiljkama
1858	Glavna ulica (Rakitovica)	Fasada	7	OGŽK	1	125	VTF	1	1	GK08	Ne	E2	156,25	156,25	4100	640,63	P7	0	Philips Unistreet BGP202 1xLED50/830 DN10	1	42,5	181,22	459,41
1859	Glavna ulica (Rakitovica)	Betonski	7	TEP Gamalux	1	150	VTNa	1	1	GK08	Ne	E2	187,50	187,50	4100	768,75	P7	0	Philips Unistreet BGP202 1xLED50/830 DN10	1	42,5	181,22	587,53
1860	Glavna ulica (Rakitovica)	Fasada	7	OGŽK	1	125	VTF	1	1	GK08	Ne	E2	156,25	156,25	4100	640,63	P7	0	Philips Unistreet BGP202 1xLED50/830 DN10	1	42,5	181,22	459,41
1861	Glavna ulica (Rakitovica)	Fasada	7	OGŽK	1	125	VTF	1	1	GK08	Ne	E2	156,25	156,25	4100	640,63	P7	0	Philips Unistreet BGP202 1xLED50/830 DN10	1	42,5	181,22	459,41
1862	Glavna ulica (Rakitovica)	Betonski	7	OGŽK	1	125	VTF	1	1	GK08	Ne	E2	156,25	156,25	4100	640,63	P7	0	Philips Unistreet BGP202 1xLED50/830 DN10	1	42,5	181,22	459,41
1863	Glavna ulica (Rakitovica)	Betonski	7	TEP Gamalux	1	150	VTNa	1	1	GK08	Ne	E2	187,50	187,50	4100	768,75	P7	0	Philips Unistreet BGP202 1xLED50/830 DN10	1	42,5	181,22	587,53
1864	Glavna ulica (Rakitovica)	Betonski	7	TEP Gamalux	1	150	VTNa	1	1	GK08	Ne	E2	187,50	187,50	4100	768,75	P7	0	Philips Unistreet BGP202 1xLED50/830 DN10	1	42,5	181,22	587,53
1865	Glavna ulica (Rakitovica)	Fasada	7	OGŽK	1	125	VTF	1	1	GK08	Ne	E2	156,25	156,25	4100	640,63	P7	0	Philips Unistreet BGP202 1xLED50/830 DN10	1	42,5	181,22	459,41
1866	Glavna ulica (Rakitovica)	Betonski	7	OMS Triton	1	100	VTNa	1	1	GK08	Ne	E2	125,00	125,00	4100	512,50	P7	0	Philips Unistreet BGP202 1xLED50/830 DN10	1	42,5	181,22	331,28
1867	Glavna ulica (Rakitovica)	Fasada	7	OGŽK	1	125	VTF	1	1	GK08	Ne	E2	156,25	156,25	4100	640,63	P7	0	Philips Unistreet BGP202 1xLED50/830 DN10	1	42,5	181,22	459,41
1868	Glavna ulica (Rakitovica)	Betonski	7	OMS Triton	1	100	VTNa	1	1	GK08	Ne	E2	125,00	125,00	4100	512,50	P7	0	Philips Unistreet BGP202 1xLED50/830 DN10	1	42,5	181,22	331,28
1869	Glavna ulica (Rakitovica)	Fasada	7	OGŽK	1	125	VTF	1	1	GK08	Ne	E2	156,25	156,25	4100	640,63	P7	0	Philips Unistreet BGP202 1xLED50/830 DN10	1	42,5	181,22	459,41
1870	Glavna ulica (Rakitovica)	Betonski	7	TEP Gamalux	1	150	VTNa	1	1	GK08	Ne	E2	187,50	187,50	4100	768,75	P7	0	Philips Unistreet BGP202 1xLED50/830 DN10	1	42,5	181,22	587,53
1871	Glavna ulica (Rakitovica)	Betonski	7	OMS Triton	1	100	VTNa	1	1	GK08	Ne	E2	125,00	125,00	4100	512,50	P7	0	Philips Unistreet BGP202 1xLED50/830 DN10	1	42,5	181,22	331,28
1872	Glavna ulica (Rakitovica)	Betonski	7	Reflektor	1	250	MH	1	1		Ne	E2	312,50	312,50	4100	1281,25			ne mijenja se				
1873	Glavna ulica (Rakitovica)	Metalni	4,5	Reflektor	1	250	MH	1	1		Ne	E2	312,50	312,50	4100	1281,25			ne mijenja se				
	Glavna ulica (Rakitovica)	Metalni	5	Feral	1	125	VTF	1	1	GK16	Ne	E2	156,25	156,25	4100	640,63	P3	25	Philips ClassicStreet BDP794 1xLED41/830 DM11	1	33,5	142,84	497,78
1874	Venoseva ulica (Rakitovica)	Metalni	4,5	Reflektor	1	250	MH	1	1		Ne	E2	312,50	312,50	4100	1281,25			ne mijenja se				
	Venoseva ulica (Rakitovica)	Metalni	5	Feral	1	125	VTF	1	1	GK16	Ne	E2	156,25	156,25	4100	640,63	P3	25	Philips ClassicStreet BDP794 1xLED41/830 DM11	1	33,5	142,84	497,78
1875	Venoseva ulica (Rakitovica)	Metalni	4,5	Reflektor	1	250	MH	1	1		Ne	E2	312,50	312,50	4100	1281,25			ne mijenja se				
	Venoseva ulica (Rakitovica)	Metalni	5	Feral	1	125	VTF	1	1	GK16	Ne	E2	156,25	156,25	4100	640,63	P3	25	Philips ClassicStreet BDP794 1xLED41/830 DM11	1	33,5	142,84	497,78
1876	Glavna ulica (Rakitovica)	Betonski	7	OGŽK	1	125	VTF	1	1	GK08	Ne	E2	156,25	156,25	4100	640,63	P7	0	Philips Unistreet BGP202 1xLED50/830 DN10	1	42,5	181,22	459,41
1877	Glavna ulica (Rakitovica)	Betonski	7	OGŽK	1	125	VTF	1	1	GK08	Ne	E2	156,25	156,25	4100	640,63	P7	0	Philips Unistreet BGP202 1xLED50/830 DN10	1	42,5	181,22	459,41
1878	Glavna ulica (Rakitovica)	Betonski	7	OGŽK	1	125	VTF	1	1	GK08	Ne	E2	156,25	156,25	4100	640,63	P7	0	Philips Unistreet BGP202 1xLED50/830 DN10	1	42,5	181,22	459,41
1879	Glavna ulica (Rakitovica)	Betonski	7	OGŽK	1	125	VTF	1	1	GK08	Ne	E2	156,25	156,25	4100	640,63	P7	0	Philips Unistreet BGP202 1xLED50/830 DN10	1	42,5	181,22	459,41

Projektirao: INEL-PROJEKT d.o.o.	Građevina: JAVNA RASVJETA GRADA DONJI MIHOLIAC	155
Mjesto i datum izrade: ZADAR, 12/2017	Dio građevine: -	

Oznaka rasvjetnog mjesta	Ulica/prometnica	Tip stupa	Visina svjetiljke (m)	Tip svjetiljke	Broj svjetiljki	Snaga žarulje [W]	Tip žarulje	Broj žarulja u svjetiljci	Broj žarulja na rasvjetnoj oznaci	Oznaka svjetlotehničkog izvora svjetlosti	Regulacija	Zona rasvjetljenosti	Ukupna snaga svjetiljke (W)	Ukupna snaga rasvjetnog mjesta (W)	Godišnji broj sati rada za punu snagu	Ukupna godišnja potrošnja električne energije (kWh)	Klasa prometnice	Prosječna udaljenost stupova (m)	Odabrana zamjenska svjetiljka	Broj svjetiljki zamjenskih energetski učinkovitih svjetiljki	Ukupna godišnja potrošnja električne energije uz oskudnu električnu energiju ostvarena zamjenom efikasnijim svjetiljkama	Ukupna godišnja potrošnja električne energije uz oskudnu električnu energiju ostvarena zamjenom efikasnijim svjetiljkama	
1880	Glavna ulica (Rakitovica)	Betonski	7	OGŽK	1	125	VTF	1	1	GK08	Ne	E2	156,25	156,25	4100	640,63	P7	0	Philips Unistreet BGP202 1xLED50/830 DN10	1	42,5	181,22	459,41
1881	Glavna ulica (Rakitovica)	Betonski	7	OGŽK	1	125	VTF	1	1	GK08	Ne	E2	156,25	156,25	4100	640,63	P7	0	Philips Unistreet BGP202 1xLED50/830 DN10	1	42,5	181,22	459,41
1882	Glavna ulica (Rakitovica)	Betonski	7	OMS Triton	1	100	VTNa	1	1	GK08	Ne	E2	125,00	125,00	4100	512,50	P7	0	Philips Unistreet BGP202 1xLED50/830 DN10	1	42,5	181,22	331,28
1883	Glavna ulica (Rakitovica)	Fasada	7	OGŽK	1	125	VTF	1	1	GK08	Ne	E2	156,25	156,25	4100	640,63	P7	0	Philips Unistreet BGP202 1xLED50/830 DN10	1	42,5	181,22	459,41
1884	Glavna ulica (Rakitovica)	Fasada	7	OGŽK	1	125	VTF	1	1	GK08	Ne	E2	156,25	156,25	4100	640,63	P7	0	Philips Unistreet BGP202 1xLED50/830 DN10	1	42,5	181,22	459,41
1885	Glavna ulica (Rakitovica)	Fasada	7	OGŽK	1	125	VTF	1	1	GK08	Ne	E2	156,25	156,25	4100	640,63	P7	0	Philips Unistreet BGP202 1xLED50/830 DN10	1	42,5	181,22	459,41
1886	Glavna ulica (Rakitovica)	Fasada	7	OGŽK	1	125	VTF	1	1	GK08	Ne	E2	156,25	156,25	4100	640,63	P7	0	Philips Unistreet BGP202 1xLED50/830 DN10	1	42,5	181,22	459,41
1887	Glavna ulica (Rakitovica)	Fasada	7	OGŽK	1	125	VTF	1	1	GK08	Ne	E2	156,25	156,25	4100	640,63	P7	0	Philips Unistreet BGP202 1xLED50/830 DN10	1	42,5	181,22	459,41
1888	Glavna ulica (Rakitovica)	Betonski	7	TEP Gamalux	1	150	VTNa	1	1	GK08	Ne	E2	187,50	187,50	4100	768,75	P7	0	Philips Unistreet BGP202 1xLED50/830 DN10	1	42,5	181,22	587,53
1889	Glavna ulica (Rakitovica)	Betonski	7	OGŽK	1	125	VTF	1	1	GK08	Ne	E2	156,25	156,25	4100	640,63	P7	0	Philips Unistreet BGP202 1xLED50/830 DN10	1	42,5	181,22	459,41
1890	Glavna ulica (Rakitovica)	Betonski	7	OGŽK	1	125	VTF	1	1	GK02	Ne	E2	156,25	156,25	4100	640,63	M5	46	Philips Unistreet BGP202 1xLED50/830 DN10	1	42,5	181,22	459,41
1891	Glavna ulica (Rakitovica)	Betonski	7	OGŽK	1	125	VTF	1	1	GK02	Ne	E2	156,25	156,25	4100	640,63	M5	46	Philips Unistreet BGP202 1xLED50/830 DN10	1	42,5	181,22	459,41
1892	Glavna ulica (Rakitovica)	Betonski	7	OMS Triton	1	100	VTNa	1	1	GK02	Ne	E2	125,00	125,00	4100	512,50	M5	46	Philips Unistreet BGP202 1xLED50/830 DN10	1	42,5	181,22	331,28
1893	Glavna ulica (Rakitovica)	Betonski	7	OMS Triton	1	100	VTNa	1	1	GK02	Ne	E2	125,00	125,00	4100	512,50	M5	46	Philips Unistreet BGP202 1xLED50/830 DN10	1	42,5	181,22	331,28
1894	Glavna ulica (Rakitovica)	Betonski	7	OGŽK	1	125	VTF	1	1	GK02	Ne	E2	156,25	156,25	4100	640,63	M5	46	Philips Unistreet BGP202 1xLED50/830 DN10	1	42,5	181,22	459,41
1895	Nova ulica (Rakitovica)	Fasada	7	OGŽK	1	125	VTF	1	1	GK08	Ne	E2	156,25	156,25	4100	640,63	P7	0	Philips Unistreet BGP202 1xLED50/830 DN10	1	42,5	181,22	459,41
1896	Nova ulica (Rakitovica)	Ovjes	8	TEP Gamalux ovjesni	1	250	VTF	1	1	GK07	Ne	E2	312,50	312,50	4100	1281,25	P7	0	Schreder Dexo 72W WW 5136	1	72	307,01	974,24
1897	Nova ulica (Rakitovica)	Ovjes	8	TEP Gamalux ovjesni	1	250	VTF	1	1	GK07	Ne	E2	312,50	312,50	4100	1281,25	P7	0	Schreder Dexo 72W WW 5136	1	72	307,01	974,24
1898	Nova ulica (Rakitovica)	Ovjes	8	TEP Gamalux ovjesni	1	250	VTF	1	1	GK07	Ne	E2	312,50	312,50	4100	1281,25	P7	0	Schreder Dexo 72W WW 5136	1	72	307,01	974,24
1899	Nova ulica (Rakitovica)	Ovjes	8	ElektroOsijek ovjesna	1	250	VTF	1	1	GK07	Ne	E2	312,50	312,50	4100	1281,25	P7	0	Schreder Dexo 72W WW 5136	1	72	307,01	974,24
1900	Nova ulica (Rakitovica)	Ovjes	8	ElektroOsijek ovjesna	1	250	VTF	1	1	GK07	Ne	E2	312,50	312,50	4100	1281,25	P7	0	Schreder Dexo 72W WW 5136	1	72	307,01	974,24
1901	Nova ulica (Rakitovica)	Ovjes	8	ElektroOsijek ovjesna	1	250	VTF	1	1	GK07	Ne	E2	312,50	312,50	4100	1281,25	P7	0	Schreder Dexo 72W WW 5136	1	72	307,01	974,24
1902	Nova ulica (Rakitovica)	Ovjes	8	ElektroOsijek ovjesna	1	250	VTF	1	1	GK07	Ne	E2	312,50	312,50	4100	1281,25	P7	0	Schreder Dexo 72W WW 5136	1	72	307,01	974,24
1903	Venoseva ulica (Rakitovica)	Fasada	7	OGŽK	1	125	VTF	1	1	GK08	Ne	E2	156,25	156,25	4100	640,63	P7	0	Philips Unistreet BGP202 1xLED50/830 DN10	1	42,5	181,22	459,41
1904	Venoseva ulica (Rakitovica)	Fasada	7	OGŽK	1	125	VTF	1	1	GK08	Ne	E2	156,25	156,25	4100	640,63	P7	0	Philips Unistreet BGP202 1xLED50/830 DN10	1	42,5	181,22	459,41

Projektirao: INEL-PROJEKT d.o.o.	Građevina: JAVNA RASVJETA GRADA DONJI MIHOLJAC	156
Mjesto i datum izrade: ZADAR, 12/2017	Dio građevine: -	

Oznaka rasvjetnog mjesta	Ulica/prometnica	Tip stupa	Visina svjetiljke (m)	Tip svjetiljke	Broj svjetiljki	Snaga žarulje [W]	Tip žarulje	Broj žarulja u svjetiljci	Broj žarulja na rasvjetnoj oznaci	Oznaka svjetlotehničkog aparata/člupa	Regulacija	Zona rasvjetljenosti	Ukupna snaga svjetiljke (W)	Ukupna snaga rasvjetnog mjesta (W)	Godišnji broj sati rada za punu snagu	Ukupna godišnja potrošnja električne energije (kWh)	Klasa prometnice	Prosječna udaljenost stupova (m)	Odabrana zamjenska svjetiljka	Broj svjetiljki zamjenskih energetski učinkovitih svjetiljki	Ukupna godišnja potrošnja električne energije uz ostvarenu električnu energiju	Usporedba električne energija ostvarena zamjenom efikasnijim svjetiljkama	
1905	Venoseva ulica (Rakitovica)	Drveni	7	TEP Gamalux	1	150	VTNa	1	1	GK08	Ne	E2	187,50	187,50	4100	768,75	P7	0	Philips Unistreet BGP202 1xLED50/830 DN10	1	42,5	181,22	587,53
1906	Venoseva ulica (Rakitovica)	Ovjes	8	ElektroOsijek ovjesna	1	250	VTF	1	1	GK07	Ne	E2	312,50	312,50	4100	1281,25	P7	0	Schreder Dexo 72W WW 5136	1	72	307,01	974,24
1907	Venoseva ulica (Rakitovica)	Drveni	7	TEP Gamalux	1	150	VTNa	1	1	GK08	Ne	E2	187,50	187,50	4100	768,75	P7	0	Philips Unistreet BGP202 1xLED50/830 DN10	1	42,5	181,22	587,53
1908	Venoseva ulica (Rakitovica)	Fasada	7	Elektrokovina CD	1	250	VTF	1	1	GK08	Ne	E2	312,50	312,50	4100	1281,25	P7	0	Philips Unistreet BGP202 1xLED50/830 DN10	1	42,5	181,22	1100,03
1909	Venoseva ulica (Rakitovica)	Fasada	7	OGŽK	1	125	VTF	1	1	GK08	Ne	E2	156,25	156,25	4100	640,63	P7	0	Philips Unistreet BGP202 1xLED50/830 DN10	1	42,5	181,22	459,41
1910	Venoseva ulica (Rakitovica)	Ovjes	8	ElektroOsijek ovjesna	1	250	VTF	1	1	GK07	Ne	E2	312,50	312,50	4100	1281,25	P7	0	Schreder Dexo 72W WW 5136	1	72	307,01	974,24
1911	Venoseva ulica (Rakitovica)	Drveni	7	TEP Gamalux	1	150	VTNa	1	1	GK08	Ne	E2	187,50	187,50	4100	768,75	P7	0	Philips Unistreet BGP202 1xLED50/830 DN10	1	42,5	181,22	587,53
1912	Venoseva ulica (Rakitovica)	Fasada	7	TEP Gamalux	1	150	VTNa	1	1	GK08	Ne	E2	187,50	187,50	4100	768,75	P7	0	Philips Unistreet BGP202 1xLED50/830 DN10	1	42,5	181,22	587,53
1913	Venoseva ulica (Rakitovica)	Fasada	7	TEP Gamalux	1	150	VTNa	1	1	GK08	Ne	E2	187,50	187,50	4100	768,75	P7	0	Philips Unistreet BGP202 1xLED50/830 DN10	1	42,5	181,22	587,53
1914	Venoseva ulica (Rakitovica)	Drveni	7	TEP Gamalux	1	150	VTNa	1	1	GK08	Ne	E2	187,50	187,50	4100	768,75	P7	0	Philips Unistreet BGP202 1xLED50/830 DN10	1	42,5	181,22	587,53
1915	Venoseva ulica (Rakitovica)	Fasada	7	OGŽK	1	125	VTF	1	1	GK08	Ne	E2	156,25	156,25	4100	640,63	P7	0	Philips Unistreet BGP202 1xLED50/830 DN10	1	42,5	181,22	459,41

Projektirao: INEL-PROJEKT d.o.o.	Građevina: JAVNA RASVJETA GRADA DONJI MIHOLIAC	157
Mjesto i datum izrade: ZADAR, 12/2017	Dio građevine: -	

Tablica 11.2. Popis dodatnih svjetiljki za postizanje referentnog stanja

Redni broj	Oznaka svjetiljke	Vrsta izvora svjetlosti	Snaga žarulje / svjetiljke [W]	Ukupna snaga svjetiljke (s gubicima) [W]	Ukupan broj svjetiljki	Udio u broju	Ukupna snaga grupe svjetiljki [kW]	Udio u snazi	Energija koju troši grupa svjetiljki [kWh]	Udio u potrošnji
1	Elektrokovina CD	VTF	250,00	312,5	15	1,75%	4,69	2,62%	19.218,75	2,62%
2	ElektroOsijek ovjesna	VTF	125,00	156,25	24	2,80%	3,75	2,10%	15.375,00	2,10%
3	ElektroOsijek ovjesna	VTNa	150,00	187,5	8	0,93%	1,50	0,84%	6.150,00	0,84%
4	ElektroOsijek ovjesna	VTF	250,00	312,5	44	5,14%	13,75	7,69%	56.375,00	7,69%
5	Feral	VTF	125,00	156,25	8	0,93%	1,25	0,70%	5.125,00	0,70%
6	LED svjetiljka	LED	40,00	41,6	2	0,23%	0,08	0,05%	341,12	0,05%
7	OGŽK	štedna	20,00	20,8	1	0,12%	0,02	0,01%	85,28	0,01%
8	OGŽK	VTF	125,00	156,25	177	20,68%	27,66	15,47%	113.390,63	15,47%
9	OMS Triton	VTNa	70,00	87,5	25	2,92%	2,19	1,22%	8.968,75	1,22%
10	OMS Triton	VTNa	100,00	125	7	0,82%	0,88	0,49%	3.587,50	0,49%
11	Philips Iridium	VTNa	400,00	500	45	5,26%	22,50	12,59%	92.250,00	12,59%
12	Philips Malaga	VTNa	70,00	87,5	11	1,29%	0,96	0,54%	3.946,25	0,54%
13	Philips Malaga	VTNa	100,00	125	99	11,57%	12,38	6,92%	50.737,50	6,92%
14	Philips Malaga	VTNa	150,00	187,5	24	2,80%	4,50	2,52%	18.450,00	2,52%
15	Philips Selenium 150/100W	VTNa	150,00	187,5	19	2,22%	3,56	1,99%	14.606,25	1,99%
16	Siteco CX	VTF	250,00	312,5	2	0,23%	0,63	0,35%	2.562,50	0,35%
17	Svjetiljka VTF	VTF	125,00	156,25	2	0,23%	0,31	0,17%	1.281,25	0,17%
18	TEP svjetiljka	VTF	250,00	312,5	234	27,34%	73,13	40,91%	299.812,50	40,91%
19	TEP Gamalux	VTNa	70,00	87,5	13	1,52%	1,14	0,64%	4.663,75	0,64%
20	TEP Gamalux	VTF	125,00	156,25	57	6,66%	8,91	4,98%	36.515,63	4,98%

Projektirao: INEL-PROJEKT d.o.o.	Građevina: JAVNA RASVJETA GRADA DONJI MIHOLJAC	158
Mjesto i datum izrade: ZADAR, 12/2017	Dio građevine: -	

Redni broj	Oznaka svjetiljke	Vrsta izvora svjetlosti	Snaga žarulje / svjetiljke [W]	Ukupna snaga svjetiljke (s gubicima) [W]	Ukupan broj svjetiljki	Udio u broju	Ukupna snaga grupe svjetiljki [kW]	Udio u snazi	Energija koju troši grupa svjetiljki [kWh]	Udio u potrošnji
21	TEP Gamalux	VTNa	150,00	187,5	189	22,08%	35,44	19,83%	145.293,75	19,83%
22	TEP Gamalux	VTNa	250,00	312,5	28	3,27%	8,75	4,90%	35.875,00	4,90%
23	TEP Gamalux ovjesni	VTNa	150,00	187,5	17	1,99%	3,19	1,78%	13.068,75	1,78%
24	TEP Gamalux ovjesni	VTF	250,00	312,5	10	1,17%	3,13	1,75%	12.812,50	1,75%
25	TEP Kaos	VTNa	150,00	187,5	23	2,69%	4,31	2,41%	17.681,25	2,41%
26	TEP Tivoli	VTNa	70,00	87,5	36	4,21%	3,15	1,76%	12.915,00	1,76%
27	TEP UD 2070	VTF	125,00	156,25	23	2,69%	3,59	2,01%	14.734,38	2,01%
28	Feral	VTF	125,00	156,25	9	1,05%	1,41	0,79%	5.765,63	0,79%
29	Reflektor	VTNa	150,00	187,5	1	0,12%	0,19	0,10%	768,75	0,10%
30	Reflektor	MH	250,00	312,5	12	1,40%	3,75	2,10%	15.375,00	2,10%
31	Reflektor	MH	400,00	500	8	0,93%	4,00	2,24%	16.400,00	2,24%
UKUPNO:					1.173	137%	254,67	142%	1.044.132,65	142%